



# COLLECTION 2013

CZ



**AUTHOR**  
BICYCLES

# EDITORIAL ÚVODNÍ SLOVO



Author je příběh. Již 20 let ho žijeme. V klasickém příběhu jsou vždy tři hlavní protagonisté. Vypravěč, čtenář a děj. Vypravěč sděluje, čtenář prožívá a děj plyne.

V tom našem příběhu je to podobné. Tvůrci Authora, cyklisté a kola samotná.

Ti, kdo stáli či stojí za Authorem minulých 20 let, mají kolegyně a kolegyně, jsou lidé, kterým patří dík největší. Ať žijete na různých částech planety, pracujete ve výrobě, vývoji, v domácí či mezinárodní distribuci. Vám, přátelé, v kanceláři u počítače, ve skladu, či za pulty obchodů patří můj obdiv a úcta.

Náš zákazník není náš pán, ani pouhý kupující. Je to náš partner. A partnerem může být každý z Vás. Žena či muž, na věku nezáleží a ani důvod, proč na kole jezdíte, není rozhodující.

Na Authoru se závodí. Silniční cyklistika, dráha, cyklokros, triatlon, horské crosscountry, sjezd, fourcross, X-terra, BMX i freestyle. Jsme rádi, že v uplynulých dvaceti letech na Authorech závodilo nebo se na nich připravovalo mnoho světových a evropských šampionů a držitelů olympijských medailí. Z vítězství se radujeme s Vámi a blahopřejeme!

Na našich kolech se jezdí i pro pohodu a zábavu. Cyklisté na nich tráví volný čas, dovolenou a ne jeden objel na Authoru celý svět. Pro mnohé jsme prvním, pro některé celoživotním společníkem.

Přes milión lidí na všech kontinentech zkusilo jízdu na kole s „áčkem“ na rámu. Vám všem díky za důvěru a vězte, že v našem příběhu hrajete tu hlavní roli. Ne vždy se vše podařilo a skoro pokaždé se dají věci dělat dokonaleji. Naše snaha být lepšími nejen oproti jiným je stejně důležitá, jako snaha být lepšími než jsme byli my sami v době předešlé.

To, co nás těší, je i skutečnost, že jsme v letech minulých pomohli i neznámým a zapomínaným, kterým jsme malou měrou pomohli na jejich cestě k lepším zítřkům. Dětem z dětských domovů, z problémového prostředí i hendikepovaným sportovcům v jejich statečném boji s osudem. Držíme vám palce!

Author prošel velkou evolucí. Od 3 základních po dnešních 93 modelů. Značka Author není pouhým souhrnem materiálu v podobě kol, dílů a příslušenství. Jsme spojením myšlenek, postojů a názorů s našimi vizemi a sny. Nemáme pevné cíle, máme jen svou cestu.

A kdybyste někdy měli „blbou náladu“ či Vás něco trápilo, pojďte se s námi projet. Ze sedla kola je na svět hezčí pohled.

Váš  
Martin J. Havlena

**AUTHOR SPORT** sportovní úspěchy 04 – 11

**ROAD** silniční kola 12 – 21

**FSX** celoodpružená horská kola 22 – 33

**MTB 29** 29" horská kola 34 – 43

**MTB** horská kola 44 – 71

**MTB ASL** dámská sportovní horská kola 72 – 79

**CROSS ASL** dámská sportovní krosová kola 80 – 87

**CROSS** krosová kola 88 – 111

**TOURING** touringová kola 112 – 121

**JUNIOR** dětská kola 122 – 143

**FRAME SETS** rámové sady 144 – 145

**ACCESSORIES** díly a příslušenství 146 – 186

**DISTRIBUCE** 187



## WHIRLPOOL – AUTHOR PROFESIONÁLNÍ CYKLISTICKÝ TÝM

- 2012
- 16. MÍSTO – TOUR DU LOIR ET CHER, UCI 2.2, FRA (TOMÁŠ BUCHÁČEK CELKOVĚ)
  - 1. MÍSTO – CP COFIDIS CUP 2012 – KYJOV (TOMÁŠ BUCHÁČEK)
  - 2. MÍSTO – CP COFIDIS CUP 2012 – KYJOV (JIRÍ HUDEČEK)
  - 1. MÍSTO – CP COFIDIS CUP 2012 (TOMÁŠ BUCHÁČEK CELKOVĚ)
  - 2. MÍSTO – CP COFIDIS CUP 2012 (STANISLAV KOZUBEK CELKOVĚ)
  - 1. MÍSTO – CP COFIDIS CUP 2012 (TÝMY CELKOVĚ)
  - 3. MÍSTO – MISTROVSTVÍ ČR SILNIČNÍ ZÁVOD (JIRÍ POLNICKÝ)
  - 2. MÍSTO – MISTROVSTVÍ ČR ČASOVKA JEDNOTL. U23 (JOSEF HOŠEK)
  - 1. MÍSTO – CZECH CYCLING TOUR 2012 UCI 2.2 (FRANTIŠEK PAĐOUR)
  - 1. MÍSTO – CZECH CYCLING TOUR 2012 UCI 2.2 (TÝMY CELKOVĚ)
  - 4. MÍSTO – OKOLO JIŽNÍCH ČECH UCI 2.2 (STANISLAV KOZUBEK CELKOVĚ)
  - 1. MÍSTO – OKOLO JIŽNÍCH ČECH UCI 2.2 (TÝMY CELKOVĚ)
  - 2. MÍSTO – CP COFIDIS CUP 2012 OSTRAVA (STANISLAV KOZUBEK)
  - 3. MÍSTO – BOHEMIA TOUR K. VARY - PRAHA (TOMÁŠ BUCHÁČEK)

FOTO: JAN BRYCHTA



## ASC DUKLA PRAHA PROFESIONÁLNÍ CYKLISTICKÝ TÝM

- 2011
- 1. MÍSTO – TOUR OF TAIHU LAKE UCI 2.2, CHN – 2. A 4. ETAPA (ALDIS KAŇKOVSKÝ)
  - 2. MÍSTO – TOUR OF TAIHU LAKE UCI 2.2, CHN – (ALDIS KAŇKOVSKÝ CELKOVĚ)
- 2012
- 1. MÍSTO – SVĚTOVÝ POHÁR NA DRAŽE UCI, CHN – MADISON (MARTIN BLÁHA A VOJTĚCH HAČECKÝ)
  - 1. MÍSTO – BENDIGO INTERNATIONAL CRITERIUM, AUS (VOJTĚCH HAČECKÝ)
  - 3. MÍSTO – BRNO - VELKÁ BITES – BRNO, CZE (ALDIS KAŇKOVSKÝ)
  - 5. MÍSTO – MISTROVSTVÍ SVĚTA NA DRAŽE 2012, AUS – SCRATCH (MARTIN BLÁHA)
  - 7. MÍSTO – MISTROVSTVÍ SVĚTA NA DRAŽE 2012, AUS – SCRATCH ŽEN (JARMILA MACHAČOVÁ)
  - 8. MÍSTO – MISTROVSTVÍ SVĚTA NA DRAŽE 2012, AUS – BODOVACÍ ZÁVOD (MILAN KADLEC)
  - 8. MÍSTO – MISTROVSTVÍ SVĚTA NA DRAŽE 2012, AUS – MADISON (MARTIN BLÁHA A VOJTĚCH HAČECKÝ)
  - 1. MÍSTO – AZAR TOUR UCI 2.2, IRI – 2. A 3. ETAPA (ALDIS KAŇKOVSKÝ)
  - 1. MÍSTO – AZAR TOUR UCI 2.2, IRI – 5. ETAPA (VOJTĚCH HAČECKÝ)
  - 1. MÍSTO – LIDICE TOUR 2012, CZE – (MARTIN HAČECKÝ CELKOVĚ)
  - 1. MÍSTO – MISTROVSTVÍ ČR ELITE – SILNIČNÍ ZÁVOD (MILAN KADLEC)
  - 1. MÍSTO – MISTROVSTVÍ EVROPY NA DRAŽE 2012, POR – SCRATCH (JAN KADUČH)
  - 1. MÍSTO – GRAND PRIX KRÁLOVHRADSKÉHO KRAJE UCI 1.2, CZE (MARTIN HAČECKÝ)
  - 1. MÍSTO – OKOLO JIŽNÍCH ČECH UCI 2.2, CZE – (JIRÍ HOCHMANN CELKOVĚ)

FOTO: JAN BRYCHTA





# AUTHOR SPORT

## PETR VABROUŠEK

PROFESIONÁLNÍ TRIATLET

2012

- 3. MÍSTO – METAMAN IRONMAN BINTAN, INDONÉZIE
- 2. MÍSTO – MČR V HORSKÉM MARATONU DVOJIC (SE ZBYŇKEM CYPROU) BESKYDSKÁ SEDMIČKA
- 3. MÍSTO – AUSTRIA TRIATHLON PODERSDORF (JM DISTANCE), RAKOUSKO
- 6. MÍSTO – CHALLENGE VICHY, FRANCIE
- 15. MÍSTO – MS V DLOUHÉM TRIATLONU, SPANĚLSKO
- 4. MÍSTO – IRONMAN UK, ANGLIE
- 1. MÍSTO – BIGMAN PRAHA (TERÉNNÍ TRIATLON + ŽELEZŇÁK)
- 1. MÍSTO – ČESKÝ ŽELEZNÝ MUŽ PRAHA
- 3. MÍSTO – TERÉNNÍ TRIATLON PRAHA
- 12. MÍSTO – IRONMAN KLAGENFURT, NĚMECKO
- 1. MÍSTO – MORAVIAMAN OTROKOVICE (ČP JEDNOTLIVCŮ A MČR NA IRON MAN TRATÍCH – TÝMY)
- 5. MÍSTO – IRONMAN REGENSBURG, NĚMECKO
- 5. MÍSTO – IRONMAN CAIRNS, AUSTRÁLIE
- 6. MÍSTO – IRONMAN LANZAROTE, SPANĚLSKO
- 6. MÍSTO – IRONMAN SOUTH AFRICA, JIHOAFRICKÁ REPUBLIKA
- 13. MÍSTO – IRONMAN MELBOURNE (ASIJSKO-PACIFICKÉ MISTROVSTVÍ), AUSTRÁLIE
- 6. MÍSTO – CHALLENGE IRONMAN WANAKA, NOVÝ ZÉLAND



## ALPINE PRO – AUTHOR JUNIOR TEAM

DETSKÝ TÝM ČÍTAJÍCÍ 25 ČLENŮ

## ALPINE PRO - AUTHOR TEAM

MTB XC TÝM

2012:

- 2. MÍSTO – CELKOVÉ HODNOCENÍ SERIÁLU ZÁVODŮ KOLO PRO ŽIVOT (TEAM PRESTIGE TROPHY)

### VÁCLAV JEŽEK (ELITE)

- 1. MÍSTO – OKOLOVARŮ, OKOLOPAROUBIC, AUTHOR 50 ČESKÝ RAJ, AUTHOR 50 BEZDĚZ, AUTHOR KRÁL ŠUMAVY MTB 100
- 2. MÍSTO – KPŽ ODEŘSKÁ MLÝNICE ČS, KPŽ JESTŘEBÍ HORY ČS, KPŽ PRAHA – KARLSTEIN TOUR CS, KPŽ PRIESSNITZOVA 50 CS
- 3. MÍSTO – CELKOVÉ KPŽ, KPŽ JESTĚD TOUR KOOPERATIVY, KPŽ VRCHLABÍ – SPINDL TOUR SA, KPŽ ŠUMAVSKÝ MTB MARATON ČS

### JAN STROŽ (MUŽI DO 29 LET)

- 1. MÍSTO – CELKOVÉ KPŽ, 12 X ZÁVOD KPŽ

### FRANTIŠEK KLOUČEK (MUŽI DO 29 LET)

- 1. MÍSTO – KPŽ ODEŘSKÁ MLÝNICE ČS, KPŽ KOUTY MTB MARATON ČS
- 2. MÍSTO – CELKOVÉ KPŽ, 7 X ZÁVOD KPŽ

### MARTIN SPLÍTEK (MUŽI DO 29 LET)

- 1. MÍSTO – CELKOVÉ HRADECKÝ POHAR
- 3. MÍSTO – 5 X ZÁVOD KPŽ

### IVO NETÍK (MUŽI DO 49 LET)

- 1. MÍSTO – CELKOVÉ KPŽ, KPŽ MANITOU ŽELEZNÉ HORY ČS, KPŽ VALTICKÉ CYKLOBRANÍ KOOPERATIVY
- 2. MÍSTO – 5 X ZÁVOD KPŽ
- 3. MÍSTO – KPŽ ORLÍK TOUR KOOPERATIVY





## AUTHOR MASTERS

MTB XC TÝM  
2012

3. MÍSTO – CELKOVÉ HODNOCENÍ SERIÁLU ZÁVODŮ KOLO PRO ŽIVOT (TEAM PRESTIGE TROPHY)

- 1. MÍSTO – KPŽ TRANS BRDY ČS (VÁCLAV KOČIAN KAT. 50+ A PETR SOUKUP KAT. 40+)
- 1. MÍSTO – KPŽ MLADÁ BOLESLAV TOUR SA (VÁCLAV KOČIAN KAT. 50+)
- 1. MÍSTO – KPŽ JESTŘEBÍ HORY ČS (VÁCLAV KOČIAN KAT. 50+)
- 1. MÍSTO – KPŽ VRCHLABÍ – SPINDL TOUR ČS (PAVEL JÍRENA KAT. 40+)
- 1. MÍSTO – KPŽ KOUTY MTB MARATON ČS (PAVEL JÍRENA KAT. 40+)
- 1. MÍSTO – KPŽ BIKEMARATON DRÁSAČ ČS (VÁCLAV KOČIAN KAT. 50+)
- 1. MÍSTO – KPŽ PRAHA – KARLSTEJN TOUR ČS (VÁCLAV KOČIAN KAT. 50+)
- 1. MÍSTO – KPŽ ŠUMAVSKÝ MTB MARATON ČS (PAVEL JÍRENA KAT. 40+)
- 1. MÍSTO – KPŽ JESTĚD TOUR KOOPERATIVY (VÁCLAV KOČIAN KAT. 50+ A PAVEL JÍRENA KAT. 40+)
- 1. MÍSTO – KPŽ KARLOVARSKÝ AM BIKEMARATON SA (VÁCLAV KOČIAN KAT. 50+ A PAVEL JÍRENA KAT. 40+)
- 1. MÍSTO – KPŽ MANITOU ŽELEZNE HORY ČS (VÁCLAV KOČIAN KAT. 50+)
- 1. MÍSTO – KPŽ PRIESSNITZOVA 50 ČS (PAVEL JÍRENA KAT. 40+)
- 1. MÍSTO – KPŽ VALTICKÉ CYKLOBRANÍ KOOPERATIVY (VÁCLAV KOČIAN KAT. 50+)
- 1. MÍSTO – KPŽ ODERSKÁ MLÝNICE ČS (VÁCLAV KOČIAN KAT. 50+)

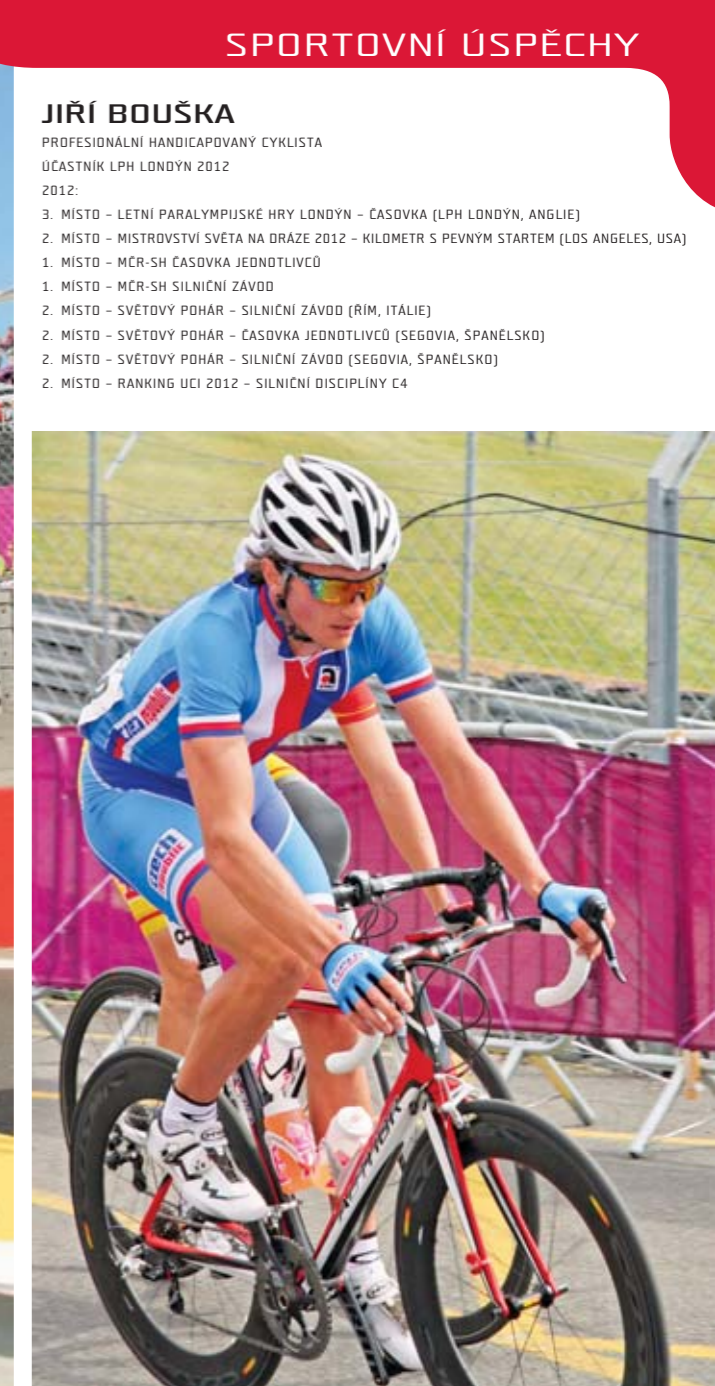

### JIŘÍ BOUŠKA

PROFESIONÁLNÍ HANDICAPOVANÝ CYKLISTA

ÚČASTNÍK LPH LONDÝN 2012

2012:

- 3. MÍSTO – LETNÍ PARALYMPIJSKÉ HRKY LONDÝN – ČASOVKA (LPH LONDÝN, ANGLIE)
- 2. MÍSTO – MISTROVSTVÍ SVĚTA NA DRAŽE 2012 – KILOMETR S PEVNÝM STARTEM (LOS ANGELES, USA)
- 1. MÍSTO – MČR-SH ČASOVKA JEDNOTLIVCŮ
- 1. MÍSTO – MČR-SH SILNIČNÍ ZÁVOD
- 2. MÍSTO – SVĚTOVÝ POHÁR – SILNIČNÍ ZÁVOD (ŘIM, ITALIE)
- 2. MÍSTO – SVĚTOVÝ POHÁR – ČASOVKA JEDNOTLIVCŮ (SEGOVIA, ŠPÁNĚLSKO)
- 2. MÍSTO – SVĚTOVÝ POHÁR – SILNIČNÍ ZÁVOD (SEGOVIA, ŠPÁNĚLSKO)
- 2. MÍSTO – RANKING UČI 2012 – SILNIČNÍ DISCIPLÍNY C4



## LUKÁŠ BAUER

ČESKÝ REPREZENTANT V BĚHU NA LYŽÍCH

- 6. MÍSTO - TOUR DE SKI 2011/12
- 13. MÍSTO - CELKOVÉ - SVĚTOVÝ POHAR 2011/12
- 3. MÍSTO - TOUR DE SKI 2010/11
- 4. MÍSTO - CELKOVÉ - SVĚTOVÝ POHAR 2010/11
- 3. MÍSTO - 15 km VOLNÉ, ZOH VANCOUVER 2010
- 3. MÍSTO - STAFETA 4 X 10 km, ZOH VANCOUVER 2010
- 2. MÍSTO - CELKOVÉ - SVĚTOVÝ POHAR 2009/10
- VÍTEZ TOUR DE SKI 2009/10
- 2. MÍSTO - 15 km KLASICKY, MS LIBEREC 2009
- VÍTEZ TOUR DE SKI 2007/08
- VÍTEZ SVĚTOVÉHO POHÁRU 2007/08
- 2. MÍSTO - 15 km KLASICKY, ZOH TURÍN 2006



## LUKÁŠ KONEČNÝ

PROFESIONÁLNÍ BOXER  
 PROFESIONÁLNÍ MISTR SVĚTA ORGANIZACE WBO  
 MISTR EVROPY EBU  
 MEZINÁRODNÍ MISTR ČR  
 MEZINÁRODNÍ MISTR NĚMECKA  
 INTERKONTINENTÁLNÍ MISTR NBA  
 INTERKONTINENTÁLNÍ MISTR WBO  
 INTERKONTINENTÁLNÍ MISTR IBF



## ONDŘEJ SYNEK

ČESKÝ REPREZENTANT VE VESLOVÁNÍ - SKIF

- 2. MÍSTO - SKIF, LOH 2012, LONDÝN
- SEDMINÁSOBNÝ VÍTEZ SVĚTOVÉHO POHÁRU (2012, 2011, 2010, 2008, 2007, 2005, 2003)
- JEDENÁCTINÁSOBNÝ MISTR ČR
- 2. MÍSTO - SKIF, MISTROVSTVÍ SVĚTA 2011, JEZERO BLED, SLO
- MISTR EVROPY 2010 - SKIF, MONTEMOR-O-VELHO, POR
- MISTR SVĚTA 2010 - SKIF, JEZERO KARAPIRO, NZL
- 3. MÍSTO - SKIF, MISTROVSTVÍ SVĚTA 2009, POZNAŇ, POL
- 2. MÍSTO - SKIF, LOH 2008, PEKING, CHN
- 2. MÍSTO - SKIF, MISTROVSTVÍ SVĚTA 2007, MNICHOV, GER



## ROMAN ČERVENKA

ČESKÝ REPREZENTANT V LEDNÍM HOKEJI  
 NYNÍ HRÁČ TÝMU NHL CALGARY FLAMES  
 VÍTEZ KANADSKÉHO BODOVÁNÍ KHL V SEZÓNĚ 2011/12 (AVANGARD OMSK)  
 MISTR SVĚTA 2010



# ROAD

SILNIČNÍ KOLA





### AUTHOR KARBON ROAD

Pro modelovou kolekci r. 2013 zůstáváme u naší 2. generace AUTHOR silniční rámové platformy, která je použita pro modely CA55/66/66e/77 a CA88 v různé pevnostní úrovni a kvalitě použitého karbonového materiálu.

Vysokou míru pohodlí zajišťuje CARBON FLEX STAY DESIGN sedlové vzpěry. Profilace, karbonový materiál a tvar této vzpěry napomáhá absorpci otřesů přenášených do rámu od zadního kola.

Pro navýšení tuhosti a pevnosti přední části rámu je hlavová trubka rámu kónická a kompatibilní s tzv. 1,5" tapered kuželovým sloupkem vidlice.



#### Jeho výhody:

1. rovnoměrnější rozložení ohybového namáhání v rozšiřovaném sloupku vidlice.
2. nižší hmotnost sloupku (o 10-20g) oproti nerozšiřovanému rozměru 1,5", resp. 1 1/8".
3. optimálnější (větší) průměr sloupku v místě vetknutí (tedy v rovině horní plochy korunky vidlice).

Nově jsme také do rámu integrovali nerezové "samolepky" chránící dolní trubku a řetězovou vzpěru proti poškození karbonového rámu při nechtěném spadnutí řetězu z převodníků.



Dokladem perfektní geometrie rámu, jeho tuhosti a pevnosti, volby vhodného materiálu a profilace rámových trubek je spokojenost silničních týmů Whirlpool Author a ASC Dukla Praha, jejichž členové závodí na modelu CA77.



## CA88

<b>rám</b> Author carbon monocoque	<b>zapletená kola</b> Mavic Cosmic Carbone SL
<b>vidlice</b> Author carbon monocoque	<b>pláště</b> Panaracer Race Type A Kevlar 700 x 23c
<b>převodník</b> Sram Red (53-39 zubů)	<b>hmotnost</b> 6,9 Kg / 540 mm
<b>měníč</b> Sram Red	<b>rámové technologie</b> AUTHOR MONOCOQUE CARBON TECHNOLOGY CARBON FLEX STAY DESIGN AUTHOR 1,5" TAPERED CARBON FORK
<b>řazení</b> Sram Red, 20 rychlostí	
<b>brzdy</b> Sram Red	





**CA66e**

<b>rám</b> Author carbon monocoque	<b>zapletená kola</b> Mavic Ksyrium Elite
<b>vidlice</b> Author carbon monocoque	<b>pláště</b> Panaracer Race Type A Kevlar 700 x 23c
<b>převodník</b> Shimano Ultegra (53-39 zubů)	<b>hmotnost</b> 7,4 Kg / 540 mm
<b>měníč</b> Shimano Ultegra Di2	<b>rámové technologie</b> AUTHOR MONOCOQUE CARBON TECHNOLOGY CARBON FLEX TAY DESIGN
<b>fazení</b> Shimano Ultegra Di2, 20 rychlostí	<b>brzdy</b> Shimano Ultegra
	<b>rámové technologie</b> AUTHOR 1.5" TAPERED CARBON FORK



**CA77**

<b>rám</b> Author carbon monocoque	<b>zapletená kola</b> Mavic Cosmic Carbone SL
<b>vidlice</b> Author carbon monocoque	<b>pláště</b> Panaracer Race Type A Kevlar 700 x 23c
<b>převodník</b> Shimano Dura Ace (53-39 zubů)	<b>hmotnost</b> 6,9 Kg / 540 mm
<b>měníč</b> Shimano Dura Ace	<b>rámové technologie</b> AUTHOR MONOCOQUE CARBON TECHNOLOGY CARBON FLEX TAY DESIGN
<b>fazení</b> Shimano Dura Ace, 22 rychlostí	<b>brzdy</b> Shimano Dura Ace
	<b>rámové technologie</b> AUTHOR 1.5" TAPERED CARBON FORK



**CA66**

<b>rám</b> Author carbon monocoque	<b>zapletená kola</b> Mavic Ksyrium Elite
<b>vidlice</b> Author carbon monocoque	<b>pláště</b> Panaracer Race Type A Kevlar 700 x 23c
<b>převodník</b> Shimano Ultegra (53-39 zubů)	<b>hmotnost</b> 7,3 Kg / 540 mm
<b>měníč</b> Shimano Ultegra	<b>rámové technologie</b> AUTHOR MONOCOQUE CARBON TECHNOLOGY CARBON FLEX TAY DESIGN
<b>fazení</b> Shimano Ultegra, 20 rychlostí	<b>brzdy</b> Shimano Ultegra
	<b>rámové technologie</b> AUTHOR 1.5" TAPERED CARBON FORK

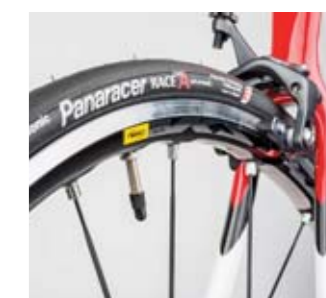





**CA55**

<b>rám</b> Author carbon mono-coque	<b>zapletená kola</b> Mavic Ksyrium Equipe
<b>vidlice</b> Author carbon mono-coque	<b>pláště</b> Panaracer Race Type A Kevlar 700 x 23c
<b>převodník</b> FSA Team Issue Compact Carbon (50-34 zubů)	<b>hmotnost</b> 7,9 Kg / 540 mm
<b>měníč</b> Shimano 105	<b>rámové technologie</b> AUTHOR MONOCOQUE CARBON TECHNOLOGY CARBON FLEX TAY DESIGN
<b>řazení</b> Shimano 105, 20 rychlostí	<b>brzdy</b> Shimano 105
<b>brzdy</b> Shimano 105	<b>rámové technologie</b> AUTHOR 1.5" TAPERED CARBON FORK



**A44**

<b>rám</b> triple butted dural 6061	<b>pláště</b> 700 x 25c
<b>vidlice</b> Author carbon mono-coque	<b>hmotnost</b> 9,3 Kg / 540 mm
<b>převodník</b> FSA Omega Compact MegaExo (50-34 zubů)	<b>rámové technologie</b> ALLOY 6061T6 TRIPLE BUTTED ALLOY FLEX TAY DESIGN HYDROFORM DESIGN HFD
<b>měníč</b> Shimano Sora	<b>řazení</b> Shimano Sora, 18 rychlostí
<b>brzdy</b> Tektro R325	



**A55**

<b>rám</b> triple butted dural 6061	<b>zapletená kola</b> Mavic Aksium
<b>vidlice</b> Author carbon mono-coque	<b>pláště</b> Panaracer Race Type A Kevlar 700 x 23c
<b>převodník</b> FSA Gossamer Compact MegaExo (50-34 zubů)	<b>hmotnost</b> 8,7 Kg / 540 mm
<b>měníč</b> Shimano 105	<b>rámové technologie</b> ALLOY 6061T6 TRIPLE BUTTED ALLOY FLEX TAY DESIGN HYDROFORM DESIGN HFD
<b>řazení</b> Shimano 105, 20 rychlostí	
<b>brzdy</b> Tektro R540	



**A33**

<b>rám</b> triple butted dural 6061	<b>pláště</b> 700 x 25c
<b>vidlice</b> Author dural	<b>hmotnost</b> 9,9 Kg / 540 mm
<b>převodník</b> Prowheel Duncce Compact (50-34 zubů)	<b>rámové technologie</b> ALLOY 6061T6 TRIPLE BUTTED ALLOY FLEX TAY DESIGN HYDROFORM DESIGN HFD
<b>měníč</b> Shimano 2300	<b>řazení</b> Shimano 2300, 16 rychlostí
<b>brzdy</b> Tektro R325	



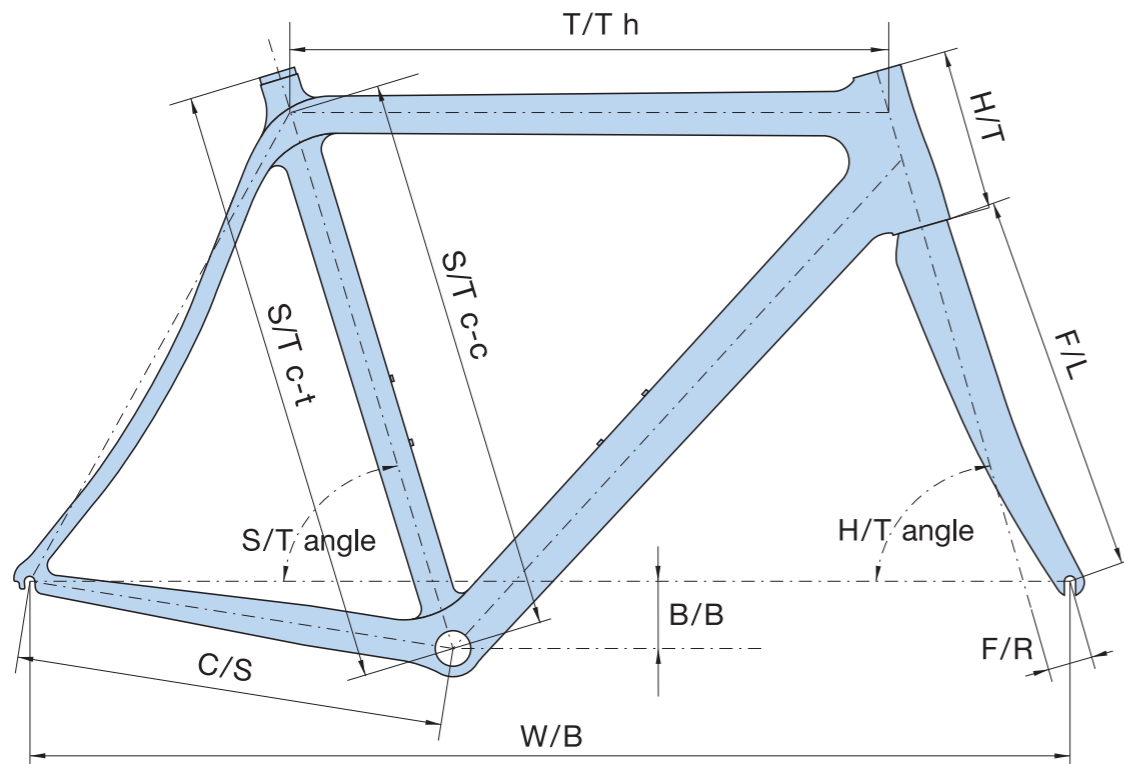

	S/T c-t	S/T c-c	T/T h	H/T	C/S	W/B	S/T ang.	H/T ang.	F/L	BB drop	F/R
<b>CA88* t 1,5" DI / CA77* t 1,5" DI</b>											
500	540	500	548	120	410	979	73,3	73,3	365	67	43
520	560	520	563	135	410	992	73,4	73,4	365	67	43
540	580	540	573	155	410	995	73,0	74,0	365	64	43
560	600	560	584	175	410	1005	73,0	74,0	365	64	43
<b>CA66e* t 1,5" DI / CA66* t 1,5" DI / CA55* t 1,5" DI</b>											
480	520	480	543	110	410	977	73,0	73,3	365	67	43
500	540	500	548	120	410	979	73,3	73,3	365	67	43
520	560	520	563	135	410	992	73,4	73,4	365	67	43
540	580	540	573	155	410	995	73,0	74,0	365	64	43
560	600	560	584	175	410	1005	73,0	74,0	365	64	43
580	620	580	590	195	410	1011	73,0	74,0	365	64	43
<b>A55* / A44* / A33*</b>											
480	525	480	550	110	405	973	73,0	73,3	370	67	45
500	545	500	553	120	405	979	73,3	73,3	370	67	45
520	567	520	567	135	405	992	73,4	73,4	370	68	45
540	585	540	578	155	405	996	73,0	74,0	370	64	45
560	605	560	588	175	405	1005	73,0	74,0	370	64	45
580	625	580	594	195	405	1011	73,0	74,0	370	64	45

\* - 1 1/8" semiintegrované hlavové složení PF 46 mm  
 \* t 1,5" DI - integrované hlavové složení 1,5" tapered DI

PF - Press Fit  
 DI - Drop In

**Vysvětlivky:**

- S/T c-t - seat tube (center-top), délka sedlové trubky od středu středového složení po její vrchol
- S/T c-c - seat tube (center-center), délka sedlové trubky od středu středového složení po osu horní rámové trubky
- T/T h - top tube horizontal, horizontální délka horní rámové trubky
- H/T - head tube, délka hlavové trubky
- C/S - chain stay, délka řetězové vzpěry
- W/B - wheel base, rozvor kol [osová vzdálenost os předního a zadního kola]
- S/T ang. - seat tube angle, úhel mezi osou sedlové trubky a pomyslnou spojnicí osy předního a zadního kola
- H/T ang. - head tube angle, úhel mezi osou hlavové trubky a pomyslnou spojnicí osy předního a zadního kola
- F/L - fork length, délka vidlice od spodní části hlavového složení po střed předního kola
- B/B drop - bottom bracket drop, vzdálenost mezi pomyslnou spojnicí středů kol a středem středového složení, měřeno od středového složení
- F/R - fork rake, vzdálenost mezi osou hlavové trubky a osou vidlice měřené ve středu předního kola, tzv. off set

Doporučené velikosti rámců k výšce postavy naleznete u každého konkrétního modelu na našich internetových stránkách [www.author.cz](http://www.author.cz)

MODEL	CA 88	CA 77	CA 66e	CA 66	CA 55	A 55	A 44	A 33
<b>VELIKOST</b>	500, 520, 540, 560 mm	500, 520, 540, 560 mm	480, 500, 520, 540, 560, 580 mm	480, 500, 520, 540, 560, 580 mm	480, 500, 520, 540, 560, 580 mm	480, 500, 520, 540, 560, 580 mm	480, 500, 520, 540, 560, 580 mm	480, 500, 520, 540, 560, 580 mm
<b>RÁM</b>	AUTHOR carbon monocoque	AUTHOR carbon monocoque	AUTHOR carbon monocoque	AUTHOR carbon monocoque	AUTHOR carbon monocoque	triple butted dural 6061	triple butted dural 6061	triple butted dural 6061
<b>PŘEDNÍ VIDLICE</b>	AUTHOR carbon monocoque 1.5" tapered	AUTHOR carbon monocoque 1.5" tapered	AUTHOR carbon monocoque 1.5" tapered	AUTHOR carbon monocoque 1.5" tapered	AUTHOR carbon monocoque 1.5" tapered	AUTHOR carbon monocoque	AUTHOR carbon monocoque	AUTHOR dural
<b>HLAVOVÉ SLOŽENÍ</b>	FSA Orbit C-40 1.5" tapered	FSA Orbit C-40 1.5" tapered	FSA Orbit C-40 1.5" tapered	FSA Orbit C-40 1.5" tapered	FSA Orbit C-40 1.5" tapered	PRESTINE Integrated 1-1/8"	PRESTINE Integrated 1-1/8"	PRESTINE Integrated 1-1/8"
<b>PŘEVODNÍK</b>	SRAM Red 53-39 zubů / 170 / 175 / 177.5 mm klíky	SHIMANO Dura Ace 53-39 zubů / 170 / 172.5 / 175 / 177.5 mm klíky	SHIMANO Ultegra 53-39 zubů / 170 / 172.5 / 175 mm klíky	SHIMANO Ultegra 53-39 zubů / 170 / 172.5 / 175 mm klíky	FSA Team Issue Compact 50-34 zubů / 170 / 172.5 / 175 mm klíky	FSA Gossamer Compact MegaExo 50-34 zubů / 170 / 172.5 / 175 mm klíky	FSA Omega Compact MegaExo 50-34 zubů / 170 / 172.5 / 175 mm klíky	PROWHEEL Dounce Compact 50-34 zubů / 170 / 172.5 / 175 mm klíky
<b>STŘEDOVÉ SLOŽENÍ</b>	SRAM Red BB unit	SHIMANO Dura Ace BB unit	SHIMANO Ultegra BB unit	SHIMANO Ultegra BB unit	FSA MegaExo	FSA MegaExo	FSA MegaExo	SHIMANO UN-26
<b>PŘESMYKAČ</b>	SRAM Red (34.9)	SHIMANO Dura Ace (34.9)	SHIMANO Ultegra Di2 (34.9)	SHIMANO Ultegra (34.9)	SHIMANO 105 (34.9)	SHIMANO 105 (31.8)	SHIMANO Sora (31.8)	SHIMANO 2300 (31.8)
<b>MĚNIČ</b>	SRAM Red	SHIMANO Dura Ace	SHIMANO Ultegra Di2	SHIMANO Ultegra	SHIMANO 105	SHIMANO 105	SHIMANO Sora	SHIMANO 2300
<b>ŘAZENÍ</b>	SRAM Red (20)	SHIMANO Dura Ace (22)	SHIMANO Ultegra Di2 (20)	SHIMANO Ultegra (20)	SHIMANO 105 (20)	SHIMANO 105 (20)	SHIMANO Sora (18)	SHIMANO 2300 (16)
<b>VÍCEKOLEČKO</b>	SRAM OG-1090 11-25 (10)	SHIMANO CS-9000 11-25 (10)	SHIMANO CS-6700 12-25 (10)	SHIMANO CS-6700 12-25 (10)	SHIMANO CS-5700 11-25 (10)	SHIMANO CS-5700 11-25 (10)	SHIMANO HG-50-9 12-25 (9)	SHIMANO HG-50-8 12-25 (8)
<b>ŘETĚZ</b>	SRAM PC-1091	SHIMANO 9000	SHIMANO 6701	SHIMANO 6701	SHIMANO 5700	SHIMANO 5700	SHIMANO CN-HG-73	KMC Z51
<b>NÁBOJE</b>	MAVIC COSMIC CARBONE SL zapletená kola 20 / 20 děr	MAVIC COSMIC CARBONE SL zapletená kola 20 / 20 děr	MAVIC Ksyrium Elite zapletená kola 18 / 20 děr	MAVIC Ksyrium Elite zapletená kola 18 / 20 děr	MAVIC Ksyrium Equipe zapletená kola 20 / 20 děr	MAVIC Aksium zapletená kola 20 / 20 děr	QUANDO Road 32 děr	QUANDO Road 32 děr
<b>BRZDY</b>	SRAM Red	SHIMANO Dura Ace	SHIMANO Ultegra	SHIMANO Ultegra	SHIMANO 105	TEKTRO R540	TEKTRO R325	TEKTRO R325
<b>BRZDOVÉ PÁKY</b>	SRAM Red	SHIMANO Dura Ace	SHIMANO Ultegra Di2	SHIMANO Ultegra	SHIMANO 105	SHIMANO 105	SHIMANO Sora	SHIMANO 2300
<b>ŘÁFKY</b>	MAVIC COSMIC CARBONE SL zapletená kola 20 / 20 děr	MAVIC COSMIC CARBONE SL zapletená kola 20 / 20 děr	MAVIC Ksyrium Elite zapletená kola 18 / 20 děr	MAVIC Ksyrium Elite zapletená kola 18 / 20 děr	MAVIC Ksyrium Equipe zapletená kola 20 / 20 děr	MAVIC Aksium zapletená kola 20 / 20 děr	JALCO DRX 5000 černý 32 děr	JALCO DRX 5000 černý 32 děr
<b>PAPRSKY</b>	MAVIC COSMIC CARBONE SL	MAVIC COSMIC CARBONE SL	MAVIC Ksyrium Elite	MAVIC Ksyrium Elite	MAVIC Ksyrium Equipe	MAVIC Aksium	nerez ocel 1.8 mm černé	nerez ocel 1.8 mm černé
<b>PLÁŠTĚ</b>	PANARACER Race Type A Kevlar 700 x 23c	PANARACER Race Type A Kevlar 700 x 23c	PANARACER Race Type A Kevlar 700 x 23c	PANARACER Race Type A Kevlar 700 x 23c	PANARACER Race Type A Kevlar 700 x 23c	PANARACER Race Type A Kevlar 700 x 23c	700 x 25c	700 x 25c
<b>PEDÁLY</b>	-	-	-	-	-	-	-	-
<b>ŘÍDÍTKA</b>	FSA K-Wing Compact karbon 420 / 440 mm	RITCHEY Logic II SL Carbon Road 420 / 440 mm	RITCHEY WCS Road Carbon Curve 420 / 440 mm	RITCHEY Pro Road 420 / 440 mm	FSA Wing Compact 420 / 440 mm	RITCHEY Logic II Comp Road 420 / 440 mm	RITCHEY Logic II Comp Road 420 / 440 mm	UNO 420 / 440 mm
<b>DRŽÁTKA / OMTÁVKY</b>	AUTHOR PU / silikon / gel	AUTHOR PU / silikon / gel	AUTHOR PU / silikon / gel	AUTHOR PU / silikon / gel	AUTHOR PU / silikon / gel	AUTHOR PU / pěna / gel	AUTHOR PU / pěna / gel	AUTHOR PU / pěna / gel
<b>PŘEDSTAVEC</b>	FSA karbon	RITCHEY WCS C-260 karbon	RITCHEY WCS C-260	RITCHEY WCS C-260	FSA Team Issue karbon	RITCHEY Pro 4-Axis 44	RITCHEY Comp 4-Axis	UNO
<b>SEDOVKA</b>	FSA K-Force Light Carbon (31.6)	RITCHEY SL 1B Carbon Road (31.6)	RITCHEY WCS 1B Carbon Road (31.6)	RITCHEY WCS 1B Carbon Road (31.6)	FSA karbon (31.6)	AUTHOR karbon (27.2)	RITCHEY Road (27.2)	UNO (27.2)
<b>OBJÍMKA</b>	AUTHOR (34.9)	AUTHOR (34.9)	AUTHOR (34.9)	AUTHOR (34.9)	AUTHOR (34.9)	AUTHOR (31.8)	AUTHOR (31.8)	AUTHOR (31.8)
<b>PODSEDOVÝ ŠROUB</b>	-	-	-	-	-	-	-	-
<b>SEDOLO</b>	FIZIK Antares karbon	FIZIK Antares kium	FIZIK Antares	FIZIK Antares	FIZIK Antares	RITCHEY Stream V2	RITCHEY Navigator CrMo	AUTHOR Navigator
<b>POČET RYCHLOSTÍ</b>	20	22	20	20	20	20	18	16
<b>HMOTNOST</b>	6,9 Kg / 540 mm	6,9 Kg / 540 mm	7,4 Kg / 540 mm	7,3 Kg / 540 mm	7,9 Kg / 540 mm	8,7 Kg / 540 mm	9,3 Kg / 540 mm	9,9 Kg / 540 mm



# FSX

CELOODPRUŽENÁ  
HORSKÁ KOLA





## AUTHOR FSX

Celoodpružené kolo má proti kolu s pevným rámem řadu výhod, mezi které patří především:

1. vyšší komfort jízdy
2. snížení únavy jezdce
3. zvýšení bezpečnosti jízdy
4. lepší jízdní vlastnosti v terénu
5. snížení zdravotních rizik s ohledem na působící otřesy

## KONSTRUKCE CELOODPRUŽENÝCH (FSX) RÁMŮ AUTHOR

Z výše uvedených důvodů věříme ve smysluplnost a budoucí rozvoj celoodpružených (FSX) kol, a proto jsme v r. 2011 přišli na trh s dvěma úplně novými karbonovými rámovými platformami celoodpružených rámů, nicméně se stejným modelovým označením jako v roce 2010, A-RAY a ERA. Oba rámy využívají čtyřčepovou konstrukci. Každý rám je samozřejmě koncipován samostatně a má své určité specifické zaměření. I tak mají ale několik společných prvků:

1. karbonový rám klasické trojúhelníkové koncepce s lehkou do oblouku prohnutou horní rámovou trubkou, na kterou opticky navazuje prohnutá sedlová vzpěra
2. nízký přední trojúhelník s velkým sropingem zajišťující tuhou a pevnou přední část rámu
3. kónická hlavová trubka kompatibilní s kuželovým sloupkem vidlice tapered 1,5"
4. vedení lanek pro oba měniče horní rámovou trubkou
5. nerezová „samolepka“ řetězové vzpěry proti poškození při nechtěném spadnutí řetězu
6. asymetricky řešená řetězová vzpěra
7. modely na těchto dvou rámových platformách jsou nabízeny ve velikostech 17, 19 a 21"



## A-RAY

## Konstrukční prvky FSX karbonové rámové platformy A-RAY

1. Maximálně odlehčená konstrukce rámu se zeslabovanými průřezy trubek ve stylu XC CONCEPT.
2. Čtyřčepový mechanismus se zdvihem zadního kola 100 mm.
3. Zeslabované a profilované vahadlo pro maximální hmotnostní úsporu a odlehčený vzhled rámu.
4. Optimální geometrie pro styl jízdy XC.



## Konstrukční a geometrické prvky duralové rámové platformy A-RAY

1. Čtyřčepový mechanismus se zdvihem zadního kola 100 mm.
2. Nové rozhraní úchytu brzdového těmene typu direct Post Mount (PM) připravené pro 6" kotouč integrované do patky rámu.
3. Asymetricky řešená řetězová vzpěra
4. Optimální geometrie pro styl jízdy XC.

## A-RAY 5.0

rám Author carbon monocoque 26", (100 mm zdvih)	pláště Geax Barro Race Kevlar 26" x 2.00"
zadní tlumič Fox Float RPL, (165 / 38 mm)	hmotnost 11,1 Kg / 19"
vidlice Fox 32 Float 100 Fit RL, 15 mm osa, 1.5" tapered, (100 mm zdvih)	
převodník Shimano XT-10 (42-32-24 zubů)	100 WHEEL TRAVEL
měníč Shimano XT	ASYMMETRIC CHAIN STAYS
řazení Shimano XT, 30 rychlostí	AUTHOR CARBON MONOCOQUE TECHNOLOGY
brzdy Shimano XT	XC CONCEPT





**A-RAY 4.0**

rám	Author carbon monocoque 26", (100 mm zdvih)	pláště	Geax Mezcal Kevlar 26" x 2.10"
zadní tlumič	Rock Shox Monarch RT3 White, (165 / 38 mm)	hmotnost	12,1 Kg / 19"
vidlice	Rock Shox Recon Gold TK 15 Solo Air, 15 mm osa, 1.5" tapered, (100 mm zdvih)	 <b>ASYMMETRIC</b> CHAIN STAYS <small>AUTHOR CARBON MONOCOQUE TECHNOLOGY</small> <b>XC CONCEPT</b>	
převodník	Sram S1000 (44-33-22 zubů)		
měníč	Sram X7		
fazení	Sram X7 Trigger, 30 rychlostí	rámové technologie	
brzdy	Avid Elixir 7		



**A-RAY 2.0**

rám	double butted dural 6061 26", (100 mm zdvih)	pláště	Geax Mezcal Kevlar 26" x 2.10", bílé boky
zadní tlumič	Rock Shox Monarch RT3, (165 / 38 mm)	hmotnost	13,4 Kg / 19"
vidlice	Rock Shox Recon Gold TK 15 Solo Air, 15 mm osa, 1.5" tapered, (100 mm zdvih)	 <b>ASYMMETRIC</b> CHAIN STAYS <small>AUTHOR CARBON MONOCOQUE TECHNOLOGY</small> <b>ALLOY XC CONCEPT</b>	
převodník	Sram S1000 (44-33-22 zubů)		
měníč	Sram X7		
fazení	Sram X7 Trigger, 30 rychlostí	rámové technologie	
brzdy	Avid Elixir 3		



**A-RAY 3.0**

rám	Author carbon monocoque 26", (100 mm zdvih)	pláště	Geax Mezcal Kevlar 26" x 2.10"
zadní tlumič	Suntour Epicon AM LORP, (165 / 38 mm)	hmotnost	12,9 Kg / 19"
vidlice	RST FIRST Air 30-15 SRL, 1.5" tapered, (100 mm zdvih)	 <b>ASYMMETRIC</b> CHAIN STAYS <small>AUTHOR CARBON MONOCOQUE TECHNOLOGY</small> <b>XC CONCEPT</b>	
převodník	Shimano M552-10 (42-32-24 zubů)		
měníč	Shimano Deore		
fazení	Shimano Deore, 30 rychlostí	rámové technologie	
brzdy	Tektro Auriga Pro WH		



**A-RAY 1.0**

rám	double butted dural 6061 26", (100 mm zdvih)	pláště	Geax Mezcal 26" x 2.10", bílé boky
zadní tlumič	Suntour Epicon AM LORP, (165 / 38 mm)	hmotnost	14,3 Kg / 19"
vidlice	RST FIRST 30 Air SRL, 1.5" tapered, (100 mm zdvih)	 <b>ASYMMETRIC</b> CHAIN STAYS <small>AUTHOR CARBON MONOCOQUE TECHNOLOGY</small> <b>ALLOY XC CONCEPT</b>	
převodník	Shimano M590 (44-32-22 zubů)		
měníč	Shimano Deore		
fazení	Shimano Deore, 27 rychlostí	rámové technologie	
brzdy	Tektro Draco WH		





### Konstrukční a geometrické prvky duralové rámové platformy ERA

1. Čtyřčepový mechanismus se zdvihem zadního kola 130 mm.
2. Nové rozhraní úchytu brzdového třmene typu direct Post Mount (PM) připravené pro 7" kotouč integrované do patky rámu.
3. Asymetricky řešená řetězová vzpěra.
4. Univerzální „TRAIL“ geometrie optimální jak pro delší vyjíždky v náročnějším terénu, tak i možné použití pro XC maratony.



### ERA 3.0

<b>rám</b>	Author carbon monocoque 26", (130 mm zdvih)
<b>zadní tlumič</b>	Fox Float RP23 BV, (190 / 50 mm)
<b>vidlice</b>	Fox 32 Float 140 Fit RL, 15 mm osa, 1.5" tapered, (140 mm zdvih)
<b>převodník</b>	Shimano XT-10 (42-32-24 zubů)
<b>měníč</b>	Shimano XT
<b>řazení</b>	Shimano XT, 30 rychlostí
<b>brzdy</b>	Shimano XT

**pláště** Geax AKA Kevlar 26" x 2.20"

**hmotnost** 12,3 Kg / 19"

**rámové technologie**

**130 WHEEL TRAVEL**

**ASYMMETRIC CHAIN STAYS**

**AUTHOR CARBON MONOCOQUE TECHNOLOGY TRAIL CONCEPT**

TRAIL kategorie celoodpružených kol – charakterizována lehce vyššími zdvihy 120-140 mm. Jedná se o „univerzály“, které nám svými zdvihy, geometrií, pohodlnějším posedem a komponentovým vybavením budou spolehlivými partnery v náročnějším terénu. Zároveň nám však svou hmotností a zamykacími jednotkami pružení dovolí absolvovat XC závod nebo maraton. Trail bike znamená kolo pro každou stezku (angl. trail).



FSX

CELOODPRUŽENÁ HORSKÁ KOLA



## ERA 1.0

<b>rám</b> double butted dural 6061 26", (130 mm zdvih)	<b>pláště</b> Geax AKA Kevlar 26" x 2.20"
<b>zadní tlumič</b> Suntour Epicon AM LDRP, (190 / 50 mm)	<b>hmotnost</b> 14,2 Kg / 19"
<b>vidlice</b> RST Titan 15 Air SRL, 15 mm osa, 1.5" tapered, (130 mm zdvih)	<b>130</b> WHEEL TRAVEL
<b>převodník</b> Sram S1000 (44-33-22 zubů)	
<b>měníč</b> Sram X7	<b>rámové technologie</b> <b>ASYMMETRIC CHAIN STAYS</b>
<b>řazení</b> Sram X7 Trigger, 30 rychlostí	
<b>brzdy</b> Avid Elixir 3	ALLOY TRAIL CONCEPT



## ERA 2.0

<b>rám</b> Author carbon monocoque 26", (130 mm zdvih)	<b>pláště</b> Geax AKA Kevlar 26" x 2.20"
<b>zadní tlumič</b> Suntour Epicon AM LDRP, (190 / 50 mm)	<b>hmotnost</b> 13,4 Kg / 19"
<b>vidlice</b> RST Titan 15 Air SRL, 15 mm osa, 1.5" tapered, (130 mm zdvih)	<b>130</b> WHEEL TRAVEL
<b>převodník</b> Sram S1000 (44-33-22 zubů)	
<b>měníč</b> Sram X7	<b>rámové technologie</b> <b>ASYMMETRIC CHAIN STAYS</b>
<b>řazení</b> Sram X7 Trigger, 30 rychlostí	
<b>brzdy</b> Avid Elixir 5	AUTHOR CARBON MONOCOQUE TECHNOLOGY <b>TRAIL CONCEPT</b>





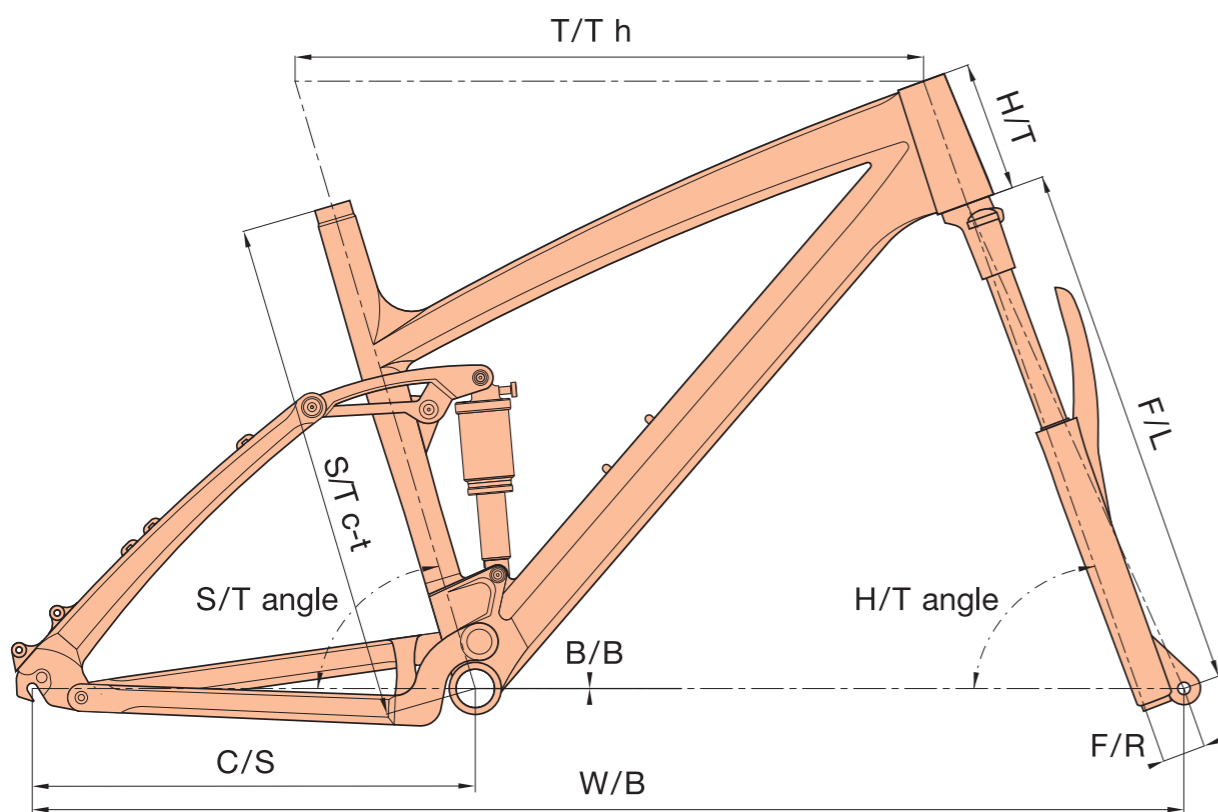

	S/T c-t	T/T h	H/T	C/S	W/B	S/T ang.	H/T ang.	F/L	BB drop	F/R
<b>A-RAY 5.0* ± 1,5° DI / A-RAY 4.0* ± 1,5° DI / A-RAY 3.0* ± 1,5° DI</b>										
17"	432	590	120	425	1080	73,5	71,0	480	10	39
19"	482	610	125	425	1100	73,5	71,0	480	10	39
21"	535	625	130	425	1115	73,5	71,0	480	10	39
<b>A-RAY 2.0* ± 1,5° PF / A-RAY 1.0* ± 1,5° PF</b>										
17"	432	590	120	425	1080	73,5	71,0	480	10	39
19"	485	610	125	425	1100	73,5	71,0	480	10	39
21"	535	625	130	425	1115	73,5	71,0	480	10	39
<b>ERA 3.0* ± 1,5° DI / ERA 2.0* ± 1,5° DI</b>										
17"	435	580	120	425	1085	73,5	70,0	505	0	38
19"	482	600	125	425	1105	73,5	70,0	505	0	38
21"	535	615	130	425	1120	73,5	70,0	505	0	38
<b>ERA 1.0* ± 1,5° PF</b>										
17"	435	580	120	425	1085	73,5	70,0	505	0	38
19"	485	600	125	425	1105	73,5	70,0	505	0	38
21"	535	615	130	425	1120	73,5	70,0	505	0	38

\* ± 1,5° PF - semiintegrováné hlavové složení 1,5° tapered PF PF - Press Fit  
 \* ± 1,5° DI - integrováné hlavové složení 1,5° tapered DI DI - Drop In

**Vysvětlivky:**

- S/T c-t - seat tube (center-top), délka sedlové trubky od středu středového složení po její vrchol
- T/T h - top tube horizontal, horizontální délka horní rákové trubky
- H/T - head tube, délka hlavové trubky
- C/S - chain stay, délka řetězové vzpěry
- W/B - wheel base, rozvor kol (osová vzdálenost os předního a zadního kola)
- S/T ang. - seat tube angle, úhel mezi osou sedlové trubky a pomyslnou spojnicí osy předního a zadního kola
- H/T ang. - head tube angle, úhel mezi osou hlavové trubky a pomyslnou spojnicí osy předního a zadního kola
- F/L - fork length, délka vidlice od spodní části hlavového složení po střed předního kola
- B/B drop - bottom bracket drop, vzdálenost mezi pomyslnou spojnicí středů kol a středem středového složení, měřenou od středového složení
- F/R - fork rake, vzdálenost mezi osou hlavové trubky a osou vidlice měřená ve středu předního kola, tzv. off set

Doporučené velikosti ráků k výšce postavy naleznete u každého konkrétního modelu na našich internetových stránkách [www.author.cz](http://www.author.cz)

MODEL	A-RAY 5.0	A-RAY 4.0	A-RAY 3.0	A-RAY 2.0	A-RAY 1.0	ERA 3.0	ERA 2.0	ERA 1.0	
<b>VELIKOST</b>	17", 19", 21"	17", 19", 21"	17", 19", 21"	17", 19", 21"	17", 19", 21"	17", 19", 21"	17", 19", 21"	17", 19", 21"	
<b>RÁM</b>	AUTHOR carbon monocoque, odpružený vzduchový tlumič FOX Float RPL uzamykatelný, 165 / 38 mm (zadní stavba 100 mm)	AUTHOR carbon monocoque, odpružený vzduchový tlumič ROCK SHOX Monarch RT3 White uzamykatelný, 165 / 38 mm (zadní stavba 100 mm)	AUTHOR carbon monocoque, odpružený vzduchový tlumič SUNTOUR Epicon AM LDRP uzamykatelný, 165 / 38 mm (zadní stavba 100 mm)	double butted dural 6061, odpružený vzduchový tlumič ROCK SHOX Monarch RT3 uzamykatelný, 165 / 38 mm (zadní stavba 100 mm)	double butted dural 6061, odpružený vzduchový tlumič SUNTOUR Epicon AM LDRP uzamykatelný, 165 / 38 mm (zadní stavba 100 mm)	double butted dural 6061, odpružený vzduchový tlumič SUNTOUR Epicon AM LDRP uzamykatelný, 190 / 50 mm (zadní stavba 130 mm)	AUTHOR carbon monocoque, odpružený vzduchový tlumič FOX Float RP23BV uzamykatelný, 190 / 50 mm (zadní stavba 130 mm)	AUTHOR carbon monocoque, odpružený vzduchový tlumič SUNTOUR Epicon AM LDRP uzamykatelný, 190 / 50 mm (zadní stavba 130 mm)	double butted dural 6061, odpružený vzduchový tlumič SUNTOUR Epicon AM LDRP uzamykatelný, 190 / 50 mm (zadní stavba 130 mm)
<b>PŘEDNÍ VIDLICE</b>	FOX 32 Float 100 Fit RL vzduchová uzamykatelná 15 mm pevná osa 1.5" tapered sloupek (100 mm)	ROCK SHOX Recon Gold TK 15 Solo Air vzduchová dálková uzamykatelná 15 mm pevná osa 1.5" tapered sloupek (100 mm)	RST F1RST Air 30-15 SRL vzduchová dálková uzamykatelná 15 mm pevná osa 1.5" tapered sloupek (100 mm)	ROCK SHOX Recon Gold TK 15 Solo Air vzduchová dálková uzamykatelná 15 mm pevná osa 1.5" tapered sloupek (100 mm)	RST F1RST Air SRL vzduchová dálková uzamykatelná 1.5" tapered sloupek (100 mm)	FOX 32 Float 140 Fit RL vzduchová uzamykatelná 15 mm pevná osa 1.5" tapered sloupek (140 mm)	RST Titan Air 15 vzduchová dálková uzamykatelná 15 mm pevná osa 1.5" tapered sloupek (130 mm)	RST Titan Air 15 vzduchová dálková uzamykatelná 15 mm pevná osa 1.5" tapered sloupek (130 mm)	RST Titan Air 15 vzduchová dálková uzamykatelná 15 mm pevná osa 1.5" tapered sloupek (130 mm)
<b>HLAVOVÉ SLOŽENÍ</b>	FSA Orbit 1.5B 1.5" tapered	FSA Orbit 1.5B 1.5" tapered	FSA Orbit 1.5B 1.5" tapered	FSA Orbit 1.5B 1.5" tapered	FSA Orbit 1.5B 1.5" tapered	FSA Orbit 1.5B 1.5" tapered	FSA Orbit 1.5B 1.5" tapered	FSA Orbit 1.5B 1.5" tapered	
<b>PŘEVODNÍK</b>	SHIMANO XT-10 42-32-24 zubů 170 / 175 mm klíky	SRAM S1000 44-33-22 zubů 170 / 175 mm klíky	SHIMANO M552-10 42-32-24 zubů 170 / 175 mm klíky	SRAM S1000 44-33-22 zubů 170 / 175 mm klíky	SHIMANO M590 44-33-22 zubů 170 / 175 mm klíky	SHIMANO XT-10 42-32-24 zubů 170 / 175 mm klíky	SRAM S1000 44-33-22 zubů 170 / 175 mm klíky	SRAM S1000 44-33-22 zubů 170 / 175 mm klíky	
<b>STŘEDOVÉ SLOŽENÍ</b>	SHIMANO XT-10 BB unit	SRAM GXP	SHIMANO M552-10 BB unit	SRAM GXP	SHIMANO M590 BB unit	SHIMANO XT-10 BB unit	SRAM GXP	SRAM GXP	
<b>PŘESMYKAČ</b>	SHIMANO XT (34.9)	SRAM X7 (34.9)	SHIMANO Deore (34.9)	SRAM X7 (34.9)	SHIMANO Alivio (34.9)	SHIMANO XT (34.9)	SRAM X7 (34.9)	SRAM X7 (34.9)	
<b>MĚNIČ</b>	SHIMANO XT	SRAM X7	SHIMANO Deore	SRAM X7	SHIMANO Deore	SHIMANO XT	SRAM X7	SRAM X7	
<b>ŘAZENÍ</b>	SHIMANO XT (30)	SRAM X7 Trigger (30)	SHIMANO Deore (30)	SRAM X7 Trigger (30)	SHIMANO Deore (27)	SHIMANO XT (30)	SRAM X7 Trigger (30)	SRAM X7 Trigger (30)	
<b>VÍCEKOLEČKO</b>	SHIMANO M771-10 11-36 (10)	SRAM PG-1050 12-36 (10)	SHIMANO HG-62-10 11-34 (10)	SRAM PG-1050 12-36 (10)	SHIMANO HG-50-9 11-32 (9)	SHIMANO M771-10 11-36 (10)	SRAM PG-1050 12-36 (10)	SRAM PG-1050 12-36 (10)	
<b>ŘETĚZ</b>	SHIMANO HG-74	SRAM PC-1031	SHIMANO HG-74	SRAM PC-1031	SHIMANO HG-53	SHIMANO HG-74	SRAM PC-1031	SRAM PC-1031	
<b>NÁBOJE</b>	SHIMANO XT Disc 15 mm přední pevná osa 32 děr	AUTHOR Helium / Xenon Disc 15 mm přední pevná osa 32 děr	AUTHOR Helium / Xenon Disc 15 mm přední pevná osa 32 děr	AUTHOR Helium / Xenon Disc 15 mm přední pevná osa 32 děr	AUTHOR Xenon Disc 32 děr	SHIMANO XT Disc 15 mm přední pevná osa 32 děr	AUTHOR Helium / Xenon Disc 15 mm přední pevná osa 32 děr	AUTHOR Helium / Xenon Disc 15 mm přední pevná osa 32 děr	
<b>BRZDY</b>	SHIMANO XT kotoučové hydraulické (6" kotouče)	AVID Elixir 7 kotoučové hydraulické (6" kotouče)	TEKTRO Auriga WH kotoučové hydraulické (6" kotouče)	AVID Elixir 3 kotoučové hydraulické (6" kotouče)	TEKTRO Draco WH kotoučové hydraulické (6" kotouče)	SHIMANO XT kotoučové hydraulické (7" kotouče)	AVID Elixir 5 kotoučové hydraulické (7" kotouče)	AVID Elixir 3 kotoučové hydraulické (7" kotouče)	
<b>BRZDOVÉ PÁKY</b>	SHIMANO XT	AVID Elixir 7	TEKTRO Auriga Pro WH	AVID Elixir 3	TEKTRO Draco WH	SHIMANO XT	AVID Elixir 5	AVID Elixir 3	
<b>ŘÁFKY</b>	AUTHOR Helium Pro 32 děr	AUTHOR Neon Pro 32 děr	AUTHOR Neon Pro 32 děr	AUTHOR Neon Pro 32 děr	AUTHOR Neon Pro 32 děr	AUTHOR Helium Pro 32 děr	AUTHOR Neon Pro 32 děr	AUTHOR Neon Pro 32 děr	
<b>PAPRSKY</b>	nerez ocel 2.0 mm černé triple butted	nerez ocel 2.0 mm černé triple butted	nerez ocel 2.0 mm černé	nerez ocel 2.0 mm černé	nerez ocel 2.0 mm černé	nerez ocel 2.2 mm černé zesilované	nerez ocel 2.2 mm černé zesilované	nerez ocel 2.2 mm černé zesilované	
<b>PLÁŠTĚ</b>	GEAX Barro Race Kevlar 26" x 2.00"	GEAX Mezcal Kevlar 26" x 2.10"	GEAX Mezcal Kevlar 26" x 2.10"	GEAX Mezcal Kevlar bílé boky 26" x 2.10"	GEAX Mezcal Kevlar 26" x 2.10"	GEAX AKA Kevlar 26" x 2.20"	GEAX AKA Kevlar 26" x 2.20"	GEAX AKA Kevlar 26" x 2.20"	
<b>PEDÁLY</b>	SHIMANO M540 nášlapné	SHIMANO M520 nášlapné	SHIMANO M520 nášlapné	SHIMANO M520 nášlapné	SHIMANO M520 nášlapné	SHIMANO M540 nášlapné	SHIMANO M520 nášlapné	SHIMANO M520 nášlapné	
<b>ŘÍDÍTKA</b>	EASTON EC90 karbon 20 mm 635 mm	EASTON EA70 20 mm 685 mm	EASTON EA30 20 mm 685 mm	EASTON EA30 20 mm 685 mm	EASTON EA30 20 mm 685 mm	EASTON EC70 XC karbon 20 mm 685 mm	EASTON EA30 20 mm 635 mm	EASTON EA30 20 mm 635 mm	
<b>DRŽÁTKA</b>	AUTHOR GripLock	AUTHOR GripLock	AUTHOR GripLock	AUTHOR GripLock	AUTHOR GripLock	AUTHOR GripLock	AUTHOR GripLock	AUTHOR GripLock	
<b>PŘEDSTAVEC</b>	EASTON EA90	EASTON EA70	EASTON EA50	EASTON EA50	EASTON EA50	EASTON EA90	EASTON EA50	EASTON EA50	
<b>SEDOVKA</b>	EASTON EC70 Zero karbon (31.6)	AUTHOR karbon (31.6)	EASTON EA30 (31.6)	EASTON EA30 (31.6)	EASTON EA30 (31.6)	EASTON EC70 Zero karbon (31.6)	EASTON EA30 (31.6)	EASTON EA30 (31.6)	
<b>OBJÍMKA</b>	AUTHOR (34.9)	AUTHOR (34.9)	AUTHOR (34.9)	AUTHOR (34.9)	AUTHOR (34.9)	AUTHOR (34.9)	AUTHOR (34.9)	AUTHOR (34.9)	
<b>POSEDLOVÝ ŠROUB</b>	AUTHOR dural RU	AUTHOR dural RU	AUTHOR dural RU	AUTHOR dural RU	AUTHOR dural RU	AUTHOR dural RU	AUTHOR dural RU	AUTHOR dural RU	
<b>SEDOLO</b>	FIZIK Tundra II kium	RITCHEY WCS Contrail	AUTHOR Navigator CrMo	AUTHOR Navigator CrMo	AUTHOR Navigator CrMo	FIZIK Gobi XM	FIZIK Nisene III	FIZIK Nisene III	
<b>POČET RYCHLOSTÍ</b>	30	30	30	30	27	30	30	30	
<b>HMOTNOST</b>	11,1 Kg / 19"	12,1 Kg / 19"	12,9 Kg / 19"	13,4 Kg / 19"	14,3 Kg / 19"	12,3 Kg / 19"	13,4 Kg / 19"	14,2 Kg / 19"	



# קודרו 92

29" HORSKÁ KOLA  
hardtail





## 29

29" HORSKÁ KOLA



## AUTHOR KARBON MTB 29"

Již pro kolekci roku 2011 jsme vytvořili nový karbonový rám, tzv. „hard tail“, designovaný specificky pro 29" kola. Je vyroben technologií *AUTHOR MONOCOQUE CARBON TECHNOLOGY*. Jedná se o spojení předního trojúhelníku s řetězovou a sedlovou vzpěrou do jednoho kusu skořepinové konstrukce rámu. Pro modelový rok 2013 rozšiřujeme naši nabídku o model SECTOR 29, tedy o kopii 26" modelu SECTOR. Rám tedy bude vybaven B úrovní karbonu a specifikací bude víceméně odpovídat svému 26" menšímu dvojčeti.

## Konstrukční prvky rámu MTB 29"

1. Rozhraní úchytu brzdového třmene typu direct Post Mount (PM) na levé řetězové vzpěře připravené pro 7" kotouč.
2. Kónická hlavová trubka kompatibilní s kuželovým sloupkem vidlice 1,5" tapered.
3. Vnitřní vedení lanek (nerušíci design na rámu) pro oba měniče vedené horní rámovou trubkou.
4. Řetězová vzpěra, která je na pravé vnější straně zužovaná a je tedy schopna pojmout 30, ale i 20 rychlostí (prostor pro dvoj, resp. trojpřevodníky).
5. Středová spojka široká 73 mm představuje nastávající standard a navýšení tuhosti středové spojky.
6. Nerezové „samolepky“ chránící řetězovou vzpěru a dolní rámovou trubku proti poškození karbonového rámu při nechtěném spadnutí řetězu z převodníků.
7. Vedení hadičky zadní brzdy nejkratší možnou cestou k brzdovému třmenu.
8. Otvory v můstcích sedlové a řetězové vzpěry a závit v patce rámu pro vzpěry blatníků.



## Výhody kuželového sloupku vidlice 1,5" tapered:

1. rovnoměrnější rozložení ohybového namáhání v rozšiřovaném sloupku vidlice
2. nižší hmotnost sloupku o 20-30 g oproti nerozšiřovanému rozměru 1,5", resp. 1 1/8"
3. optimálnější (větší) průměr sloupku v místě vetknutí (tedy v rovině horní plochy korunky vidlice)



## Profiláčně vychází rám z pevnostně tuhostních požadavků na jeho konstrukci:

1. zužovaná horní rámová trubka ve spoji se sedlovou trubkou pro navýšení pohodlí
2. profiláčně vysoké a přímé nohy řetězové vzpěry pro maximální tuhost zadní stavby
3. masivní oblast středové spojky pro okamžitý přenos energie z pedálu do pohybu zadního kola vpřed
4. rovné nohy sedlové vzpěry pro navýšení tuhosti a minimalizaci bočního krutu
5. biaxiální dolní rámová trubka pro navýšení pevnosti rámu v exponovaných místech



## SECTOR 29

rám Author carbon monoque 29"

vidlice Fox 32 Float 29 CTD Fit 100, 15 mm osa, 1,5" tapered, (100 mm zdvih)

převodník Shimano XT-10 (42-32-24 zubů)

měnič Shimano XT

řazení Shimano XT, 30 rychlostí

brzdy Shimano XT

pláště Geax Mezcal Kevlar 29" x 2.10"

hmotnost 10,9 Kg / 19"

rámové technologie



1,5" TAPERED HEAD TUBE



Modely SECTOR 29 a REVOLT 29 jsou nabízeny ve velikostech 17, 19 a 21".



## 29

29" HORSKÁ KOLA

**INSTINCT 29**

<b>rám</b> triple butted dural 6061 29"	<b>pláště</b> Ritchey Comp Shield 29" x 2.10"
<b>vidlice</b> RST F1RST 29 Air (100 mm zdvih)	<b>hmotnost</b> 12,9 Kg / 19"
<b>převodník</b> Shimano M552-10 (42-32-24 zubů)	
<b>měníč</b> Shimano SLX	<b>rámové technologie</b>  
<b>řazení</b> Shimano SLX, 30 rychlostí	
<b>brzdy</b> Tekro Auriga Pro WH	



**REVOLT 29**

<b>rám</b> Author carbon monocoque 29"	<b>pláště</b> Geax Mezcal Kevlar 29" x 2.10"
<b>vidlice</b> Rock Shox Recon Gold TK 29 15 Solo Air, 15 mm osa, 1.5" tapered, (100 mm zdvih)	<b>hmotnost</b> 11,8 Kg / 19"
<b>převodník</b> Shimano M552-10 (42-32-24 zubů)	
<b>měníč</b> Shimano XT	<b>rámové technologie</b>  
<b>řazení</b> Shimano SLX, 30 rychlostí	1.5" TAPERED HEAD TUBE
<b>brzdy</b> Shimano M575	









**TRACTION 29**

<b>rám</b> double butted dural 6061 29"	<b>pláště</b> Ritchey Comp Shield 29" x 2.10"
<b>vidlice</b> RST Aerial 29 TnL (100 mm zdvih)	<b>hmotnost</b> 13,6 Kg / 19"
<b>převodník</b> Shimano M542 (44-32-22 zubů)	
<b>měníč</b> Shimano Deore	<b>rámové technologie</b>  
<b>řazení</b> Shimano Deore, 27 rychlostí	
<b>brzdy</b> Tektro Draco WH	



**SOLUTION 29**

<b>rám</b> dural 6061 29"	<b>pláště</b> Author Silk Road 29" x 2.10"
<b>vidlice</b> RST Blaze 29 TnL (100 mm zdvih)	<b>hmotnost</b> 15,2 Kg / 19"
<b>převodník</b> Suntour XCT-T312 (42-32-22 zubů)	
<b>měníč</b> Shimano Acera	<b>rámové technologie</b>  
<b>řazení</b> Shimano Altus, 24 rychlostí	
<b>brzdy</b> Tektro HDC 300	



**DEXTER 29**

<b>rám</b> dural 6061 29"	<b>pláště</b> Author Silk Road 29" x 2.10"
<b>vidlice</b> RST Blaze 29 TnL (100 mm zdvih)	<b>hmotnost</b> 14,8 Kg / 19"
<b>převodník</b> Suntour XCM-T414 (44-32-22 zubů)	
<b>měníč</b> Shimano Alivio	<b>rámové technologie</b>  
<b>řazení</b> Shimano Alivio, 27 rychlostí	
<b>brzdy</b> Tektro HDC 300	

**SOLUTION 29**

<b>rám</b> dural 6061 29"	<b>pláště</b> Author Silk Road 29" x 2.10"
<b>vidlice</b> RST Blaze 29 TnL (100 mm zdvih)	<b>hmotnost</b> 15,2 Kg / 19"
<b>převodník</b> Suntour XCT-T312 (42-32-22 zubů)	
<b>měníč</b> Shimano Acera	<b>rámové technologie</b>  
<b>řazení</b> Shimano Altus, 24 rychlostí	
<b>brzdy</b> Tektro HDC 300	

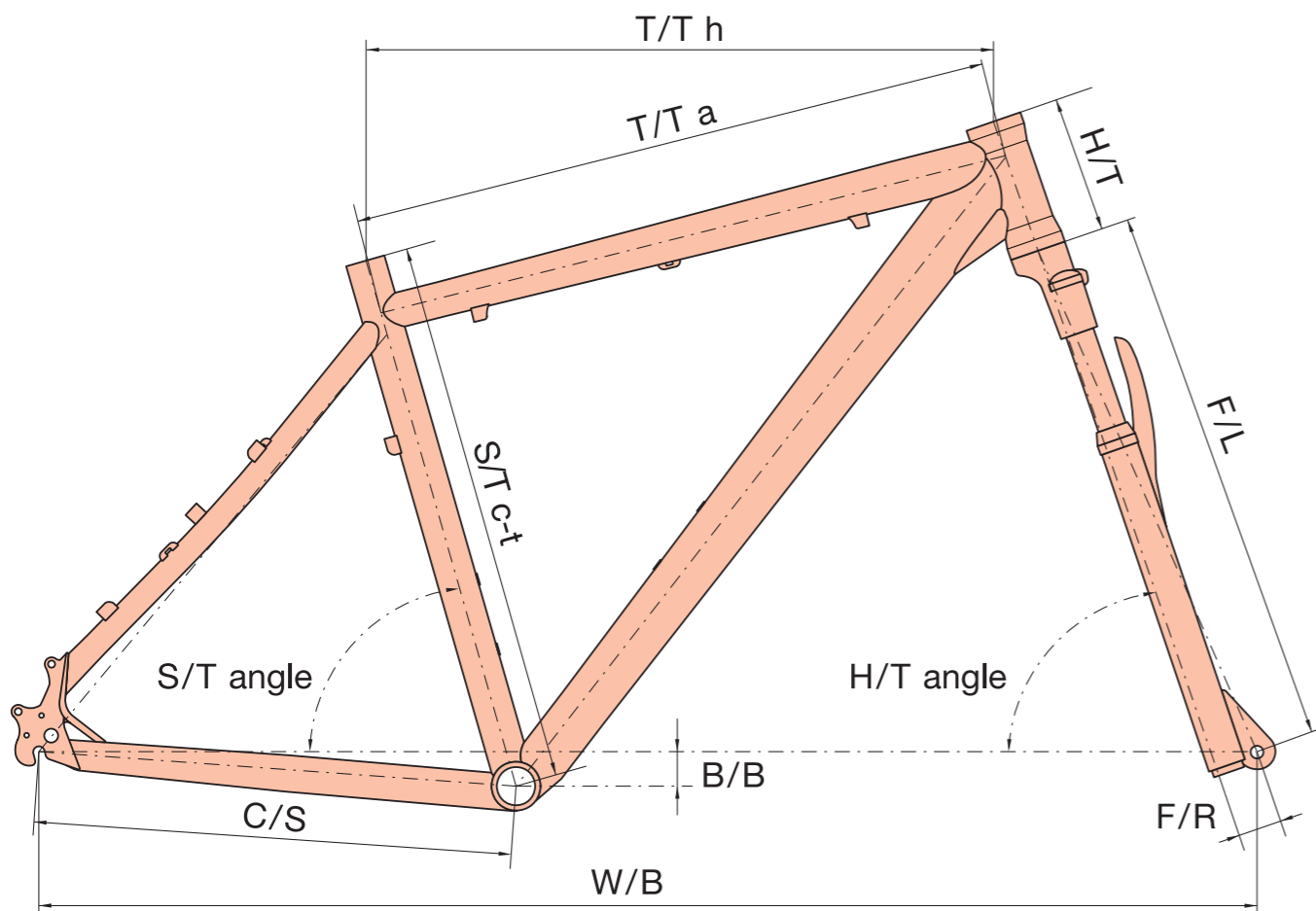



	S/T c-t	T/T h	T/T a	H/T	C/S	W/B	S/T ang.	H/T ang.	F/L	BB drop	F/R
<b>SECTOR 29* t 1,5" DI / REVOLT 29* t 1,5" DI</b>											
17"	432	606	584	115	450	1112	73.0	70.0	490	58	42
19"	482	630	604	120	450	1130	73.0	70.5	490	58	42
21"	535	651	625	125	450	1146	72.5	70.5	490	58	42
<b>INSTINCT 29* / TRACTION 29* / DEXTER 29* / SOLUTION 29*</b>											
17"	432	606	584	115	450	1121	73,0	70,0	510	58	51
19"	483	630	605	120	450	1141	73,0	70,5	510	58	51
21"	535	651	623	125	450	1156	72,5	70,5	510	58	51

\* - 1 1/8" semiintegrované hlavové složení PF 50 mm  
 \* t 1,5" DI - integrované hlavové složení 1,5" tapered DI

PF - Press Fit  
 DI - Drop In

**Vysvětlivky:**

- S/T c-t - seat tube (center-top), délka sedlové trubky od středu středového složení po její vrchol
- T/T h - top tube horizontal, horizontální délka horní rámové trubky
- T/T a - top tube actual, skutečná délka horní rámové trubky
- H/T - head tube, délka hlavové trubky
- C/S - chain stay, délka řetězové vzpěry
- W/B - wheel base, rozvor kol (osová vzdálenost os předního a zadního kola)
- S/T ang. - seat tube angle, úhel mezi osou sedlové trubky a pomyslnou spojnicí osy předního a zadního kola
- H/T ang. - head tube angle, úhel mezi osou hlavové trubky a pomyslnou spojnicí osy předního a zadního kola
- F/L - fork length, délka vidlice od spodní části hlavového složení po střed předního kola
- B/B drop - bottom bracket drop, vzdálenost mezi pomyslnou spojnicí středů kol a středem středového složení, měřenou od středového složení
- F/R - fork rake, vzdálenost mezi osou hlavové trubky a osou vidlice měřená ve středu předního kola, tzv. off set

Doporučené velikosti rámu k výšce postavy naleznete u každého konkrétního modelu na našich internetových stránkách [www.author.cz](http://www.author.cz)

MODEL	SECTOR 29	REVOLT 29	INSTINCT 29	TRACTION 29	DEXTER 29	SOLUTION 29
<b>VELIKOST</b>	17", 19", 21"	17", 19", 21"	17", 19", 21"	17", 19", 21"	17", 19", 21"	17", 19", 21"
<b>RÁM</b>	AUTHOR carbon monocoque 29"	AUTHOR carbon monocoque 29"	triple butted dural 6061 29"	double butted dural 6061 29"	dural 6061 29"	dural 6061 29"
<b>PŘEDNÍ VIDLICE</b>	FOX 32 Float 29 CTD Fit 100 vzduchová uzamykatelná 15 mm pevná osa 1.5" tapered sloupek (100 mm)	ROCK SHOX Recon Gold TK 29 15 Solo Air vzduchová dálkově uzamykatelná 15 mm pevná osa 1.5" tapered sloupek (100 mm)	RST FIRST 29 Air vzduchová uzamykatelná (100 mm)	RST Aerial 29 TnL vzduchová uzamykatelná (100 mm)	RST Blaze 29 TnL olejová uzamykatelná (100 mm)	RST Blaze 29 TnL olejová uzamykatelná (100 mm)
<b>HLAVOVÉ SLOŽENÍ</b>	FSA Orbit 1.5B 1.5" tapered	FSA Orbit 1.5B 1.5" tapered	AUTHOR Integrated 1-1/8"	AUTHOR Integrated 1-1/8"	FSA Integrated 1-1/8"	FSA Integrated 1-1/8"
<b>PŘEVODNÍK</b>	SHIMANO XT-10 42-32-24 zubů 170 / 175 mm kliky	SHIMANO M552-10 42-32-24 zubů 170 / 175 mm kliky	SHIMANO M552-10 42-32-24 zubů 170 / 175 mm kliky	SHIMANO M542 44-32-22 zubů 170 / 175 mm kliky	SUNTOUR XCM-T414 44-32-22 zubů 170 / 175 mm kliky	SUNTOUR XCT-T312 42-32-22 zubů 170 / 175 mm kliky
<b>STŘEDOVÉ SLOŽENÍ</b>	SHIMANO XT-10 BB unit	SHIMANO M552-10 BB unit	SHIMANO M552-10 BB unit	SHIMANO M542 BB unit	SUNTOUR XCM zapouzdřené	SUNTOUR XCM zapouzdřené
<b>PŘESMYKAČ</b>	SHIMANO XT (34.9)	SHIMANO SLX (34.9)	SHIMANO SLX (34.9)	SHIMANO Alivio (34.9)	SHIMANO Acera (34.9)	SHIMANO M190 (34.9)
<b>MĚNIČ</b>	SHIMANO XT	SHIMANO XT	SHIMANO SLX	SHIMANO Deore	SHIMANO Alivio	SHIMANO Acera
<b>ŘAZENÍ</b>	SHIMANO XT (30)	SHIMANO SLX (30)	SHIMANO SLX (30)	SHIMANO Deore (27)	SHIMANO Alivio (27)	SHIMANO Altus (24)
<b>VÍCEKOLEČKO</b>	SHIMANO M771-10 11-36 (10)	SHIMANO HG-81-10 11-36 (10)	SHIMANO HG-81-10 11-36 (10)	SHIMANO HG-50-9 11-34 (9)	SHIMANO HG-30-9 11-32 (9)	SHIMANO HG-31-8 11-32 (8)
<b>ŘETĚZ</b>	SHIMANO HG-74	SHIMANO HG-74	SHIMANO HG-74	SHIMANO HG-53	SHIMANO HG-53	KMC Z72
<b>NÁBOJE</b>	SHIMANO XT Disc 15 mm přední pevná osa 32 děr	AUTHOR Helium/Xenon Disc 15 mm přední pevná osa 32 děr	AUTHOR Xenon Disc 32 děr	AUTHOR Xenon Disc 32 děr	QUANDO Disc 32 děr	QUANDO Disc 32 děr
<b>BRZDY</b>	SHIMANO XT kotoučové hydraulické (7" kotouče)	SHIMANO M575 kotoučové hydraulické (7" kotouče)	TEKTRO Auriga Pro WH kotoučové hydraulické (7" kotouče)	TEKTRO Draco WH kotoučové hydraulické (7" kotouče)	TEKTRO HDC 300 kotoučové hydraulické (7" kotouče)	TEKTRO HDC 300 kotoučové hydraulické (7" kotouče)
<b>BRZDOVÉ PÁKY</b>	SHIMANO XT	SHIMANO M575	TEKTRO Auriga Pro WH	TEKTRO Draco WH	TEKTRO HDC 300	TEKTRO HDC 300
<b>RÁFKY</b>	AUTHOR Helium Pro 29 32 děr	AUTHOR Helium Pro 29 32 děr	AUTHOR Neon Pro 29 32 děr	AUTHOR Neon Pro 29 32 děr	AUTHOR Sphere 29 32 děr	AUTHOR Sphere 29 32 děr
<b>PAPRSKY</b>	nerez ocel 2.0 mm černé triple butted	nerez ocel 2.0 mm černé	nerez ocel 2.0 mm černé	nerez ocel 2.0 mm černé	ocel černé	ocel černé
<b>PLÁŠTĚ</b>	GEAX Mezcal Kevlar 29" x 2.10"	GEAX Mezcal Kevlar 29" x 2.10"	RITCHEY Comp Shield 29" x 2.10"	RITCHEY Comp Shield 29" x 2.10"	AUTHOR Silk Road 29" x 2.10"	AUTHOR Silk Road 29" x 2.10"
<b>PEDÁLY</b>	SHIMANO M540 nášlapné	SHIMANO M520 nášlapné	SHIMANO M520 nášlapné	AUTHOR dural	AUTHOR dural	AUTHOR dural / plast
<b>ŘÍDÍTKA</b>	EASTON EA70 XC 0 mm 685 mm	EASTON EA70 XC 0 mm 685 mm	AUTHOR 0 mm 660 / 680 mm	AUTHOR 15 mm 660 / 680 mm	KALLOY 15 mm 660 / 680 mm	KALIN 15 mm 640 mm
<b>DRŽÁTKA</b>	AUTHOR GripLock	AUTHOR GripLock	AUTHOR GripLock	AUTHOR GripLock	AUTHOR tvrzená pěna	AUTHOR tvrzená pěna
<b>PŘEDSTAVEC</b>	EASTON EA90	EASTON EA90	AUTHOR dural	AUTHOR dural	KALLOY dural	ZOOM dural
<b>SEDLOVKA</b>	EASTON EA70 Zero (31.6)	EASTON EA70 Zero (31.6)	AUTHOR dural (31.6)	AUTHOR dural (31.6)	KALLOY dural (31.6)	ZOOM dural (31.6)
<b>OBJÍMKA</b>	AUTHOR (34.9)	AUTHOR (34.9)	AUTHOR (34.9)	AUTHOR (34.9)	AUTHOR (34.9)	AUTHOR (34.9)
<b>PODSEDLOVÝ ŠROUB</b>	AUTHOR dural RU	AUTHOR dural RU	AUTHOR dural RU	AUTHOR dural RU	AUTHOR dural RU	AUTHOR dural RU
<b>SEDLO</b>	FIZIK Gobi XM	FIZIK Gobi XM	AUTHOR Navigator	AUTHOR Navigator	AUTHOR Mega Top	AUTHOR Mega Top
<b>POČET RYCHLOSTÍ</b>	30	30	30	27	27	24
<b>HMOTNOST</b>	10,9 Kg / 19"	11,8 Kg / 19"	12,9 Kg / 19"	13,6 Kg / 19"	14,8 Kg / 19"	15,2 Kg / 19"



# סדרה

HORSKÁ KOLA 26"







## AUTHOR KARBON MTB 26"

Pro modelový rok 2013 přicházíme s novým karbonovým rámem 3. generace. Je to opět výsledek spolupráce značky AUTHOR s průmyslovým designérem Ing. Pavlem Sajtákem. Rám je naším čtvrtým společným karbonovým počínem. Tvarově je opět dominantní, podobně jako např. rámová platforma A-RAY nebo Cross, prohnutý tvar horní rámové trubky, která plynule přechází v sedlové vzpěry.

### Konstrukční prvky rámu MTB 26" 3. generace

1. Rozhraní úchytu brzdového třmene typu direct Post Mount (PM) na levé řetězové vzpěře připravené pro 6" kotouč.
2. Vnitřní vedení lanek (nerušící design na rámu) pro oba měniče vedené horní rámovou trubkou (TT ICR = Top Tube Inner Cable Routing).
3. Kónická hlavová trubka (1,5" tapered Head Tube) pro navýšení tuhosti a pevnosti rámu kompatibilní s kuželovým sloupkem vidlice 1,5" tapered.
4. Středová spojka široká 73 mm představuje nastávající standard a navýšení tuhosti středové spojky.
5. Nerezové „samolepky“ chránící řetězovou vzpěru a dolní rámovou trubku proti poškození karbonového rámu při nechtěném spadnutí řetězu z převodníků.
6. Vedení hadičky zadní hydraulické brzdy vně rámu nejkratší možnou cestou k brzdovému třmenu – pro možnou snadnou výměnu, resp. opravu zadní hydraulické brzdy.
7. Závit v patkách rámu a v můstcích sedlové a řetězové vzpěry pro možné použití blatníků.
8. Řetězová vzpěra je schopna pojmout 30, ale i 20 rychlostí (prostor pro dvoj, resp. trojřetězové převodníky).



### Geometrie a použitý karbon

Geometrie je identická s 2. generací našeho rámu z důvodu naprosto spokojenosti. Rám vyrábíme ve 3 různých kvalitativních úrovních karbonu: A, B a C. Je použit pro celkem 6 modelů: MAGNUM, INTROVERT, SECTOR, MASTER, REVOLT a MODUS.

Nabízíme je ve velikostech: 16, 17,5, 19 a 20,5".

### Hlavové složení

Používané hlavové složení u všech 6 modelů bude semiintegrováné 1,5" tapered Press Fit (PF). Tzn. ložiska uložena v miskách a ta teprve lisovaná do rámu. Toto hlavové složení je lépe chráněno proti vnějším vlivům, což považujeme u horského kola za důležitý aspekt.



### Středové složení BB30 PF

Modely MAGNUM a MASTER budou opět kompatibilní se středovým pouzdrem standardu BB30 Press Fit (PF).



### SHIMANO DMRD

Modely, jejichž rámy používají Shimano zadní měnič XT a XTR úrovně a mají nový karbonový rám pro rok 2013, nebo je rám duralový, budou vybaveny tzv. DMRD – Direct Mount Rear Derailleur = speciální výměnná koncovka pro přímé uchycení zadního měniče.

### Jeho výhody:

1. možnost kratší zadní stavby rámu (vhodné pro závodní XC)
2. snadnější vyjmutí zadního kola
3. dokonalejší řazení zadního měniče

## MAGNUM

rám Author carbon monocoque 26"	pláště Geax AKA Pluma Kevlar 26" x 1.80"
vidlice DT Swiss XRC 100, karbon (100 mm zdvih)	hmotnost 8,4 Kg / 19"
převodník Sram XX (42-28 zubů)	1,5" TAPERED HEAD TUBE
měníč Sram XX	TT INNER CABLE ROUTING
řazení Sram XX GripShift, 20 rychlostí	rámové technologie
brzdy Avid Elixir XX	
zapletená kola DT Swiss XR 1450	





### INTROVERT

<b>rám</b> Author carbon monocoque 26"	<b>pláště</b> Geax Barro Race Kevlar 26" x 2.00"
<b>vidlice</b> Fox 32 Float 26 RR CTD Fit 100, 15 mm osa, 1.5" tapered, (100 mm zdvih)	<b>hmotnost</b> 9,1 Kg / 19"
<b>převodník</b> Shimano XTR (44-30 zubů)	1,5" TAPERED HEAD TUBE
<b>měníč</b> Shimano XTR	TT INNER CABLE ROUTING
<b>fazení</b> Shimano XTR, 20 rychlostí	<b>rámové technologie</b>  AUTHOR CARBON MONOCOQUE TECHNOLOGY
<b>brzdy</b> Shimano XTR	<b>XC CONCEPT</b>
<b>zapletená kola</b> Mavic CrossMax SRL Disc	



### SECTOR

<b>rám</b> Author carbon monocoque 26"	<b>pláště</b> Geax Barro Race Kevlar 26" x 2.00"
<b>vidlice</b> Fox 32 Float 26 CTD Fit 100, 15 mm osa, 1.5" tapered, (100 mm zdvih)	<b>hmotnost</b> 9,9 Kg / 19"
<b>převodník</b> Shimano XT-10 (42-32-24 zubů)	1,5" TAPERED HEAD TUBE
<b>měníč</b> Shimano XT	TT INNER CABLE ROUTING
<b>fazení</b> Shimano XT, 30 rychlostí	<b>rámové technologie</b>  AUTHOR CARBON MONOCOQUE TECHNOLOGY
<b>brzdy</b> Shimano XT	<b>XC CONCEPT</b>



### MASTER

<b>rám</b> Author carbon monocoque 26"	<b>pláště</b> Geax Barro Race Kevlar 26" x 2.00"
<b>vidlice</b> Rock Shox SID RLT, 15 mm osa, 1.5" tapered, (100 mm zdvih)	<b>hmotnost</b> 9,9 Kg / 19"
<b>převodník</b> Sram S1400 (42-28 zubů)	1,5" TAPERED HEAD TUBE
<b>měníč</b> Sram X9-T2	TT INNER CABLE ROUTING
<b>fazení</b> Sram XO GripShift, 20 rychlostí	<b>rámové technologie</b>  AUTHOR CARBON MONOCOQUE TECHNOLOGY
<b>brzdy</b> Avid Elixir 7	<b>XC CONCEPT</b>





**REVOLT**

<b>rám</b> Author carbon monocoque 26"	<b>pláště</b> Geax Mezcal Kevlar 26" x 2.10", bílé boky
<b>vidlice</b> Rock Shox Recon Gold TK 15 Solo Air, 15 mm osa, 1.5" tapered, (100 mm zdvih)	<b>hmotnost</b> 11,3 Kg / 19"
<b>převodník</b> Shimano M552-10 (42-32-24 zubů)	<b>1.5" TAPERED HEAD TUBE</b>
<b>měníč</b> Shimano XT	<b>TT INNER CABLE ROUTING</b>
<b>řazení</b> Shimano SLX, 30 rychlostí	<b>rámové technologie</b> <b>AUTHOR CARBON MONOCOQUE TECHNOLOGY</b>
<b>brzdy</b> Shimano M575	<b>XC CONCEPT</b>



**MODUS**

<b>rám</b> Author carbon monocoque 26"	<b>pláště</b> Geax Mezcal Kevlar 26" x 2.10", bílé boky
<b>vidlice</b> RST F1RST 30 Air SRL, 1.5" tapered, (100 mm zdvih)	<b>hmotnost</b> 11,9 Kg / 19"
<b>převodník</b> Shimano M542 (44-32-22 zubů)	<b>1.5" TAPERED HEAD TUBE</b>
<b>měníč</b> Shimano Deore	<b>TT INNER CABLE ROUTING</b>
<b>řazení</b> Shimano Deore, 27 rychlostí	<b>rámové technologie</b> <b>AUTHOR CARBON MONOCOQUE TECHNOLOGY</b>
<b>brzdy</b> Tektro Draco WH	<b>XC CONCEPT</b>

MODEL	MAGNUM	INTROVERT	SECTOR	MASTER	REVOLT	MODUS
<b>VELIKOST</b>	17.5", 19", 20.5"	17.5", 19", 20.5"	16", 17.5", 19", 20.5"	16", 17.5", 19", 20.5"	16", 17.5", 19", 20.5"	16", 17.5", 19", 20.5"
<b>RÁM</b>	AUTHOR carbon monocoque 26"	AUTHOR carbon monocoque 26"	AUTHOR carbon monocoque 26"	AUTHOR carbon monocoque 26"	AUTHOR carbon monocoque 26"	AUTHOR carbon monocoque 26"
<b>PŘEDNÍ VIDLICE</b>	DT SWISS XRC 100 karbonová vzduchová dálkově uzamykatelná (100 mm)	FOX 32 Float 26 RR CT Fit 100 vzduchová dálkově uzamykatelná 15 mm pevná osa 1.5" tapered sloupek (100 mm)	FOX 32 Float 26 CTD Fit 100 vzduchová uzamykatelná 15 mm pevná osa 1.5" tapered sloupek (100 mm)	ROCK SHOX SID RLT vzduchová dálkově uzamykatelná 15 mm pevná osa 1.5" tapered sloupek (100 mm)	ROCK SHOX Recon Gold TK 15 Solo Air RL vzduchová dálkově uzamykatelná 15 mm pevná osa 1.5" tapered sloupek (100 mm)	RST F1RST 30 Air SRL vzduchová dálkově uzamykatelná 1.5" tapered sloupek (100 mm)
<b>HLAVOVÉ SLOŽENÍ</b>	FSA Orbit 1.5B 1.5" tapered	FSA Orbit 1.5B 1.5" tapered	FSA Orbit 1.5B 1.5" tapered	FSA Orbit 1.5B 1.5" tapered	FSA Orbit 1.5B 1.5" tapered	FSA Orbit 1.5B 1.5" tapered
<b>PŘEVODNÍK</b>	SRAM XX BB30 PF 42-28 zubů 170 / 175 mm kliky	SHIMANO XTR 42-30 zubů 170 / 175 mm kliky	SHIMANO XT-10 42-32-24 zubů 170 / 175 mm kliky	SRAM S1400 BB30 PF 42-28 zubů 170 / 175 mm kliky	SHIMANO M552-10 42-32-24 zubů 170 / 175 mm kliky	SHIMANO M542 44-32-22 zubů 170 / 175 mm kliky
<b>STŘEDOVÉ SLOŽENÍ</b>	SRAM XX BB30 Press Fit	SHIMANO XTR BB unit	SHIMANO XT-10 BB unit	SRAM BB30 Press Fit	SHIMANO M552-10 BB unit	SHIMANO M542 BB unit
<b>PŘESMYKAČ</b>	SRAM XX (34.9)	SHIMANO XTR (34.9)	SHIMANO XT (34.9)	SRAM X9 (34.9)	SHIMANO SLX (34.9)	SHIMANO Alivio (34.9)
<b>MĚNIČ</b>	SRAM XX	SHIMANO XTR	SHIMANO XT	SRAM X9-T2	SHIMANO XT	SHIMANO Deore
<b>ŘAZENÍ</b>	SRAM XX GripShift (20)	SHIMANO XTR (20)	SHIMANO XT (30)	SRAM X0 GripShift (20)	SHIMANO SLX (30)	SHIMANO Deore (27)
<b>VÍCEKOLEČKO</b>	SRAM XX 11-36 (10)	SHIMANO M771-10 11-36 (10)	SHIMANO M771-10 11-36 (10)	SRAM PG-1050 12-36 (10)	SHIMANO HG-81-10 11-36 (10)	SHIMANO HG-50-9 11-34 (9)
<b>ŘETĚZ</b>	SRAM PC-1091	SHIMANO HG-94	SHIMANO HG-74	SRAM PC-1051	SHIMANO HG-74	SHIMANO HG-53
<b>NÁBOJE</b>	DT SWISS XR 1450 zapletená kola 28 děr	MAVIC CrossMax SRL Disc 15 mm přední pevná osa zapletená kola 24 děr	SHIMANO XT Disc 15 mm přední pevná osa 32 děr	AUTHOR Helium / Xenon Disc 15 mm přední pevná osa 32 děr	AUTHOR Helium / Xenon Disc 15 mm přední pevná osa 32 děr	AUTHOR Xenon Disc 32 děr
<b>BRZDY</b>	AVID Elixir XX kotoučové hydraulické (6" kotouče)	SHIMANO XTR kotoučové hydraulické (6" kotouče)	SHIMANO XT kotoučové hydraulické (6" kotouče)	AVID Elixir 7 kotoučové hydraulické (6" kotouče)	SHIMANO M575 kotoučové hydraulické (6" kotouče)	TEKTRON Draco WH kotoučové hydraulické (6" kotouče)
<b>BRZDOVÉ PÁKY</b>	AVID Elixir XX	SHIMANO XTR	SHIMANO XT	AVID Elixir 7	SHIMANO M575	TEKTRON Draco WH
<b>RÁFKY</b>	DT SWISS XR 1450 zapletená kola 28 děr	MAVIC CrossMax SRL Disc zapletená kola 24 děr	AUTHOR Helium Pro 32 děr	AUTHOR Helium Pro 32 děr	AUTHOR Neon Pro 32 děr	AUTHOR Neon Pro 32 děr
<b>PAPRSKY</b>	DT SWISS	MAVIC	nerez ocel 2.0 mm černé triple butted	nerez ocel 2.0 mm černé triple butted	nerez ocel 2.0 mm černé	nerez ocel 2.0 mm černé
<b>PLÁŠTĚ</b>	GEAX AKA Pluma Kevlar 26" x 1.80"	GEAX Barro Race Kevlar 26" x 2.00"	GEAX Barro Race Kevlar 26" x 2.00"	GEAX Barro Race Kevlar 26" x 2.00"	GEAX Mezcal Kevlar bílé boky 26" x 2.10"	GEAX Mezcal Kevlar bílé boky 26" x 2.10"
<b>PEDÁLY</b>	SHIMANO M985 nášlapné	SHIMANO M985 nášlapné	SHIMANO M540 nášlapné	SHIMANO M540 nášlapné	SHIMANO M520 nášlapné	SHIMANO M520 nášlapné
<b>ŘÍDÍTKA</b>	RITCHEY WCS Carbon 0 mm 600 mm	RITCHEY WCS Carbon 0 mm 600 mm	RITCHEY Pro 0 mm 580 / 600 mm	RITCHEY WCS 0 mm 580 mm	RITCHEY Pro 0 mm 580 / 600 mm	AUTHOR 15 mm 620 / 640 mm
<b>DRŽÁTKA</b>	SRAM XX GripShift	AUTHOR GripLock	AUTHOR GripLock	SRAM X0 GripShift	AUTHOR GripLock	AUTHOR GripLock
<b>PŘEDSTAVEC</b>	RITCHEY WCS C-260 Carbon	RITCHEY WCS C-260 Carbon	RITCHEY WCS C-260	RITCHEY WCS C-260	RITCHEY Pro 4-Axis	AUTHOR dural
<b>SEDOLOVKA</b>	RITCHEY SL1B Carbon (31.6)	RITCHEY SL1B Carbon (31.6)	RITCHEY Pro Carbon 2B (31.6)	RITCHEY Pro Carbon 2B (31.6)	AUTHOR karbon (31.6)	AUTHOR dural (31.6)
<b>OBJÍMKA</b>	AUTHOR (34.9)	AUTHOR (34.9)	AUTHOR (34.9)	AUTHOR (34.9)	AUTHOR (34.9)	AUTHOR (34.9)
<b>PODSEDOVÝ ŠROUB</b>	-	-	-	-	-	-
<b>SEDOLO</b>	FIZIK Antares karbon	FIZIK Antares kium	FIZIK Tundra II	FIZIK Tundra II	FIZIK Tundra II	AUTHOR Navigator
<b>POČET RYCHLOSTÍ</b>	20	20	30	20	30	27
<b>HMOTNOST</b>	8,4 Kg / 19"	9,1 Kg / 19"	9,9 Kg / 19"	9,9 Kg / 19"	11,3 Kg / 19"	11,9 Kg / 19"





### AUTHOR DURAL MTB 26"

Použitým materiálem rámu je námi vyzkoušený a osvědčený dural AL 6061 double butted (dvakrát zeslabovaná stěna rámu), popř. dural 6061 T6 triple butted (tříkrát zeslabovaná stěna rámu) na modelech střední kategorie MTB a dural 6069 T6 triple butted na nejvyšších modelech VISION a EGOIST. Dva posledně zmiňované modely přebraly nejen profilaci trubek, ale i závodní geometrii od vyšších karbonových modelů a navíc přibyla již v roce 2012 vel. 22". Nově jsme těmto dvěma modelům pro rok 2013 přidělili také rozhraní úchytu brzdového třmene typu direct Post Mount (PM) připravené pro 6" kotouč integrovaného do patky rámu včetně náliťků pro závit v patkách rámu (pro možné použití blatníků). Standardem v této úrovni je použití kónické hlavové trubky (1,5" tapered Head Tube) pro navýšení tuhosti a pevnosti rámu kompatibilní s kuželovým sloupkem vidlice 1,5" tapered.



Rámové prvky na těchto rámech nicméně zůstávají zachovány, takže platí, že tvarování BTP - BIAXIAL TUBE PROFILE označuje specifický tvar dolní rámové trubky. BTP umožňuje navýšení boční tuhosti v oblasti spoje dolní rámové trubky se středovým pouzdem a eliminuje spolu s tradiční výztuhou (gussetem) namáhání ve spoji s trubkou hlavovou.



### EGOIST

<b>rám</b> triple butted dural 6069 26"	<b>pláště</b> Geax Mezcal Kevlar 26" x 2.10", bílé boky
<b>vidlice</b> Fox 32 Float 26 CTD Fit 100, 15 mm osa, 1.5" tapered, (100 mm zdvih)	<b>hmotnost</b> 10,9 Kg / 19"
<b>převodník</b> Shimano XT-10 (42-32-24 zubů)	
<b>měníč</b> Shimano XT	
<b>fazení</b> Shimano XT, 30 rychlostí	
<b>brzdy</b> Shimano XT	







### VISION

<b>rám</b> triple butted dural 6069 26"	<b>pláště</b> Geax Mezcal Kevlar 26" x 2.10", bílé boky
<b>vidlice</b> Rock Shox Recon Gold TK 15 Solo Air, 15 mm osa, 1.5" tapered, (100 mm zdvih)	<b>hmotnost</b> 11,7 Kg / 19"
<b>převodník</b> Shimano M552-10 (42-32-24 zubů)	
<b>měníč</b> Shimano XT	
<b>řazení</b> Shimano XT, 30 rychlostí	
<b>brzdy</b> Shimano M575	
<b>rámové technologie</b>	



### INSTINCT

<b>rám</b> triple butted dural 6061 26"	<b>pláště</b> Author Trail Master 26" x 2.00"
<b>vidlice</b> RST F1RST 30 Air (100 mm zdvih)	<b>hmotnost</b> 12,1 Kg / 19"
<b>převodník</b> Shimano M552-10 (42-32-24 zubů)	
<b>měníč</b> Shimano SLX	
<b>řazení</b> Shimano SLX, 30 rychlostí	
<b>brzdy</b> Tektro Auriga Pro WH	
<b>rámové technologie</b>	





### CONTEXT

<b>rám</b> double butted dural 6061 26"	<b>pláště</b> Author Trail Master 26" x 2.00"
<b>vidlice</b> RST Omega TnL (100 mm zdvih)	<b>hmotnost</b> 12,8 Kg / 19"
<b>převodník</b> Shimano M552-10 (42-32-24 zubů)	
<b>měníč</b> Shimano Deore	
<b>řazení</b> Shimano Deore, 30 rychlostí	
<b>brzdy</b> Tektro Draco WH	
<b>rámové technologie</b>	







**TRACTION**

<b>rám</b> double butted dural 6061 26"	<b>pláště</b> Author Trail Master 26" x 2.00"
<b>vidlice</b> RST Blaze TnL (100 mm zdvih)	<b>hmotnost</b> 13,4 Kg / 19"
<b>převodník</b> Suntour XCR-T424 (44-32-22 zubů)	 
<b>měníč</b> Shimano Deore	
<b>řazení</b> Shimano Deore, 27 rychlostí	
<b>brzdy</b> Tektro Draco WH	
<b>rámové technologie</b>	





**SPIRIT**

<b>rám</b> dural 6061 26"	<b>pláště</b> Author Trail Master 26" x 2.00"
<b>vidlice</b> RST Aerial 30 Air (100 mm zdvih)	<b>hmotnost</b> 13,6 Kg / 19"
<b>převodník</b> Suntour XCM-T414 (44-32-22 zubů)	 
<b>měníč</b> Shimano Alivio	
<b>řazení</b> Shimano Alivio, 27 rychlostí	
<b>brzdy</b> Tektro HDC 300 WH	
<b>rámové technologie</b>	



**TRACTION**



<b>rám</b> double butted dural 6061 26"	<b>pláště</b> Author Trail Master 26" x 2.00"
<b>vidlice</b> RST Blaze TnL (100 mm zdvih)	<b>hmotnost</b> 13,4 Kg / 19"
<b>převodník</b> Suntour XCR-T424 (44-32-22 zubů)	 
<b>měníč</b> Shimano Deore	
<b>řazení</b> Shimano Deore, 27 rychlostí	
<b>brzdy</b> Tektro Draco WH	
<b>rámové technologie</b>	









**DEXTER**

<b>rám</b> dural 6061 26"	<b>pláště</b> Author Trail Master 26" x 2.00"
<b>vidlice</b> RST Blaze TnL (100 mm zdvih)	<b>hmotnost</b> 13,9 Kg / 19"
<b>převodník</b> Suntour XCM-T414 (44-32-22 zubů)	 
<b>měníč</b> Shimano Alivio	
<b>řazení</b> Shimano Alivio, 27 rychlostí	
<b>brzdy</b> Tektro HDC 300	
<b>rámové technologie</b>	





**BASIC**

<b>rám</b> dural 6061 26"	<b>pláště</b> Author Trail Master 26" x 2.00"
<b>vidlice</b> RST Gila TnL (100 mm zdvih)	<b>hmotnost</b> 13,3 Kg / 19"
<b>převodník</b> Suntour XCM-T414 (44-32-22 zubů)	 
<b>měníč</b> Shimano Alivio	
<b>řazení</b> Shimano Acera, 27 rychlostí	
<b>brzdy</b> Tektro B37AL	
<b>rámové technologie</b>	





**DEXTER**

<b>rám</b> dural 6061 26"	<b>pláště</b> Author Trail Master 26" x 2.00"
<b>vidlice</b> RST Blaze TnL (100 mm zdvih)	<b>hmotnost</b> 13,9 Kg / 19"
<b>převodník</b> Suntour XCM-T414 (44-32-22 zubů)	 
<b>měníč</b> Shimano Alivio	
<b>řazení</b> Shimano Alivio, 27 rychlostí	
<b>brzdy</b> Tektro HDC 300	
<b>rámové technologie</b>	





**BASIC**

<b>rám</b> dural 6061 26"	<b>pláště</b> Author Trail Master 26" x 2.00"
<b>vidlice</b> RST Gila TnL (100 mm zdvih)	<b>hmotnost</b> 13,3 Kg / 19"
<b>převodník</b> Suntour XCM-T414 (44-32-22 zubů)	 
<b>měníč</b> Shimano Alivio	
<b>řazení</b> Shimano Acera, 27 rychlostí	
<b>brzdy</b> Tektro B37AL	
<b>rámové technologie</b>	







**MYSTIC**

rám dural 6061 26"	pláště Author Spanker 26" x 1.95
vidlice RST Gila ML (100 mm zdvih)	hmotnost 14,1 Kg / 19"
převodník Suntour XCT-T312 (42-32-22 zubů)	 
měníč Shimano Acera	
řazení Shimano Acera, 24 rychlostí	
brzdy Tektro HDC 300	





**SOLUTION**

rám dural 6061 26"	pláště Author Spanker 26" x 1.95
vidlice RST Gila ML (100 mm zdvih)	hmotnost 13,8 Kg / 19"
převodník Suntour XCT-T312 (42-32-22 zubů)	 
měníč Shimano Acera	
řazení Shimano Altus, 24 rychlostí	
brzdy Tektro 837AL	





**MYSTIC**

rám dural 6061 26"	pláště Author Spanker 26" x 1.95
vidlice RST Gila ML (100 mm zdvih)	hmotnost 14,1 Kg / 19"
převodník Suntour XCT-T312 (42-32-22 zubů)	 
měníč Shimano Acera	
řazení Shimano Acera, 24 rychlostí	
brzdy Tektro HDC 300	





**SOLUTION**

rám dural 6061 26"	pláště Author Spanker 26" x 1.95
vidlice RST Gila ML (100 mm zdvih)	hmotnost 13,8 Kg / 19"
převodník Suntour XCT-T312 (42-32-22 zubů)	 
měníč Shimano Acera	
řazení Shimano Altus, 24 rychlostí	
brzdy Tektro 837AL	







**QUANTA**

<b>rám</b> dural 6061 26"	<b>pláště</b> Author Spanker 26" x 1.95
<b>vidlice</b> RST Gila T (80 mm zdvih)	<b>hmotnost</b> 13,7 Kg / 18"
<b>převodník</b> Suntour XCT-T312 (42-32-22 zubů)	 
<b>měníč</b> Shimano Acera	
<b>řazení</b> Shimano Altus, 24 rychlostí	
<b>brzdy</b> Tektro 837AL	
<b>rámové technologie</b>	





**IMPULSE**

<b>rám</b> dural 6061 26"	<b>pláště</b> Author Spanker 26" x 1.95
<b>vidlice</b> RST Gila ML (100 mm zdvih)	<b>hmotnost</b> 14,1 Kg / 19"
<b>převodník</b> Prowheel (48-38-28 zubů)	 
<b>měníč</b> Shimano Altus	
<b>řazení</b> Shimano Altus, 21 rychlostí	
<b>brzdy</b> Tektro HDC 300	
<b>rámové technologie</b>	





**QUANTA**

<b>rám</b> dural 6061 26"	<b>pláště</b> Author Spanker 26" x 1.95
<b>vidlice</b> RST Gila T (80 mm zdvih)	<b>hmotnost</b> 13,7 Kg / 18"
<b>převodník</b> Suntour XCT-T312 (42-32-22 zubů)	 
<b>měníč</b> Shimano Acera	
<b>řazení</b> Shimano Altus, 24 rychlostí	
<b>brzdy</b> Tektro 837AL	
<b>rámové technologie</b>	



**IMPULSE**

<b>rám</b> dural 6061 26"	<b>pláště</b> Author Spanker 26" x 1.95
<b>vidlice</b> RST Gila ML (100 mm zdvih)	<b>hmotnost</b> 14,1 Kg / 19"
<b>převodník</b> Prowheel (48-38-28 zubů)	 
<b>měníč</b> Shimano Altus	
<b>řazení</b> Shimano Altus, 21 rychlostí	
<b>brzdy</b> Tektro HDC 300	
<b>rámové technologie</b>	





**PROFILE**

<b>rám</b> dural 6061 26"	<b>pláště</b> Author Spanker 26" x 1.95
<b>vidlice</b> RST Gila T (100 mm zdvih)	<b>hmotnost</b> 14,1 Kg / 19"
<b>převodník</b> Prowheel (48-38-28 zubů)	
<b>měníč</b> Shimano TX35	
<b>řazení</b> Shimano Altus, 21 rychlostí	
<b>brzdy</b> Tektro 837AL	
<b>rámové technologie</b>	



**SPECTRA**

<b>rám</b> dural 6061 26"	<b>pláště</b> Author Spanker 26" x 1.95
<b>vidlice</b> RST Capa T (80 mm zdvih)	<b>hmotnost</b> 13,8 Kg / 18"
<b>převodník</b> Prowheel (48-38-28 zubů)	
<b>měníč</b> Shimano TX35	
<b>řazení</b> Shimano Altus, 21 rychlostí	
<b>brzdy</b> Tektro 837AL	
<b>rámové technologie</b>	



**PROFILE**

<b>rám</b> dural 6061 26"	<b>pláště</b> Author Spanker 26" x 1.95
<b>vidlice</b> RST Gila T (100 mm zdvih)	<b>hmotnost</b> 14,1 Kg / 19"
<b>převodník</b> Prowheel (48-38-28 zubů)	
<b>měníč</b> Shimano TX35	
<b>řazení</b> Shimano Altus, 21 rychlostí	
<b>brzdy</b> Tektro 837AL	
<b>rámové technologie</b>	



**SPECTRA**

<b>rám</b> dural 6061 26"	<b>pláště</b> Author Spanker 26" x 1.95
<b>vidlice</b> RST Capa T (80 mm zdvih)	<b>hmotnost</b> 13,8 Kg / 18"
<b>převodník</b> Prowheel (48-38-28 zubů)	
<b>měníč</b> Shimano TX35	
<b>řazení</b> Shimano Altus, 21 rychlostí	
<b>brzdy</b> Tektro 837AL	
<b>rámové technologie</b>	





**UNICA**

<b>rám</b> dural 6061 26"	<b>řazení</b> Shimano Revoshift, 21 rychlostí
<b>vidlice</b> hi-ten	<b>brzdy</b> Tektro 837AL
<b>převodník</b> Prowheel (48-38-28 zubů)	<b>pláště</b> Author Spanker 26" x 1.95
<b>měníč</b> Shimano TX35	<b>hmotnost</b> 13,3 Kg / 18"



**OUTSET**

<b>rám</b> dural 6061 26"	<b>řazení</b> Shimano Revoshift, 21 rychlostí
<b>vidlice</b> Mustang (63 mm zdvih)	<b>brzdy</b> Tektro 837AL
<b>převodník</b> Prowheel (48-38-28 zubů)	<b>pláště</b> Author Spanker 26" x 1.95
<b>měníč</b> Shimano TX35	<b>hmotnost</b> 14,5 Kg / 19"



**UNICA**

<b>rám</b> dural 6061 26"	<b>řazení</b> Shimano Revoshift, 21 rychlostí
<b>vidlice</b> hi-ten	<b>brzdy</b> Tektro 837AL
<b>převodník</b> Prowheel (48-38-28 zubů)	<b>pláště</b> Author Spanker 26" x 1.95
<b>měníč</b> Shimano TX35	<b>hmotnost</b> 13,3 Kg / 18"



**OUTSET**

<b>rám</b> dural 6061 26"	<b>řazení</b> Shimano Revoshift, 21 rychlostí
<b>vidlice</b> Mustang (63 mm zdvih)	<b>brzdy</b> Tektro 837AL
<b>převodník</b> Prowheel (48-38-28 zubů)	<b>pláště</b> Author Spanker 26" x 1.95
<b>měníč</b> Shimano TX35	<b>hmotnost</b> 14,5 Kg / 19"





rám dural 6061 26"	řazení Shimano Revoshift, 21 rychlostí
vidlice Mustang (63 mm zdvih)	brzdy Tektro 837AL
převodník Prowheel (48-38-28 zubů)	pláště Author Spanker 26" x 1.95
měníč Shimano TX35	hmotnost 14,5 Kg / 19"

**OUTSET**

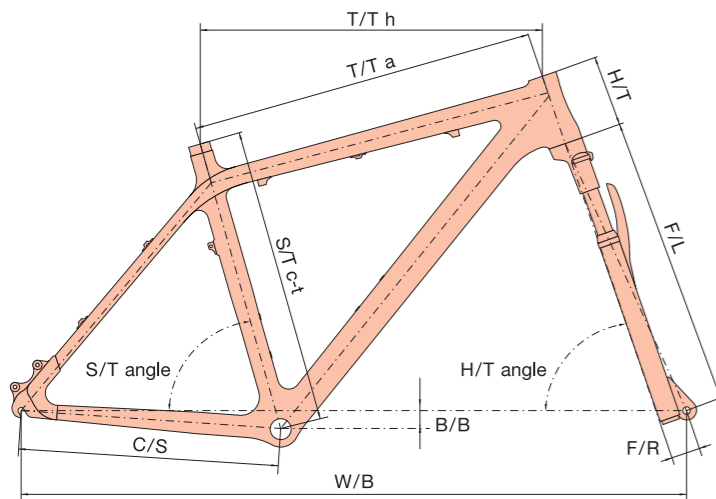
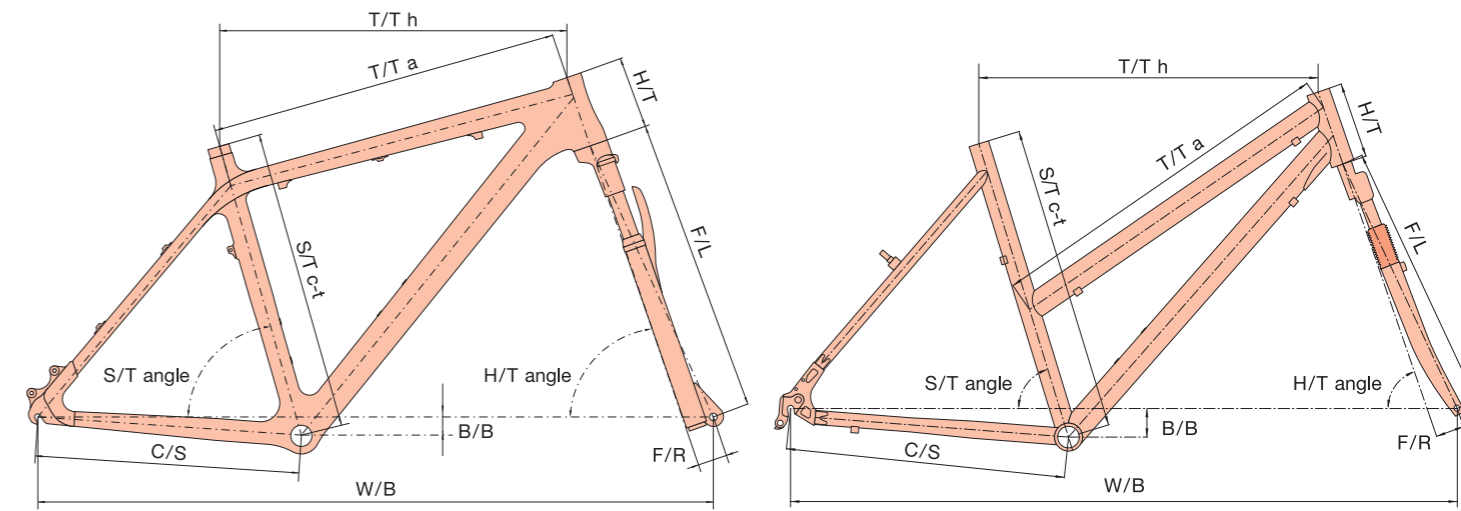

- Vysvětlivky:**
- S/T c-t – seat tube (center-top), délka sedlové trubky od středu středového složení po její vrchol
  - T/T h – top tube horizontal, horizontální délka horní rámové trubky
  - T/T a – top tube actual, skutečná délka horní rámové trubky
  - H/T – head tube, délka hlavové trubky
  - C/S – chain stay, délka řetězové vzpěry
  - W/B – wheel base, rozvor kol (osová vzdálenost os předního a zadního kola)
  - S/T ang. – seat tube angle, úhel mezi osou sedlové trubky a pomyslnou spojnicí osy předního a zadního kola
  - H/T ang. – head tube angle, úhel mezi osou hlavové trubky a pomyslnou spojnicí osy předního a zadního kola
  - F/L – fork length, délka vidlice od spodní části hlavového složení po střed předního kola
  - B/B drop – bottom bracket drop, vzdálenost mezi pomyslnou spojnicí středů kol a středem středového složení, měřenou od středového složení
  - F/R – fork rake, vzdálenost mezi osou hlavové trubky a osou vidlice měřenou ve středu předního kola, tzv. off set

	S/T c-t	T/T h	T/T a	H/T	C/S	W/B	S/T ang.	H/T ang.	F/L	BB drop	F/R
<b>MAGNUM* t 1,5" PF / INTROVERT* t 1,5" PF</b>											
17,5"	456	590	569	120	420	1072	73.5	70.5	476	30	38
19"	486	605	581	130	420	1082	73.0	70.5	476	30	38
20,5"	526	620	594	140	420	1098	73.0	70.5	476	30	38
<b>SECTOR* t 1,5" PF / MASTER* t 1,5" PF / REVOLT* t 1,5" PF / MODUS* t 1,5" PF</b>											
16"	412	575	557	115	420	1055	73.5	70.5	476	30	38
17,5"	456	590	569	120	420	1072	73.5	70.5	476	30	38
19"	486	605	581	130	420	1082	73.0	70.5	476	30	38
20,5"	526	620	594	140	420	1098	73.0	70.5	476	30	38
<b>EGOIST* t 1,5" PF / VISION* t 1,5" PF</b>											
16"	406	575	555	115	420	1057	73.5	70.5	476	30	38
17,5"	450	590	568	120	420	1072	73.5	70.5	476	30	38
19"	480	605	580	130	420	1082	73.0	70.5	476	30	38
20,5"	520	620	597	140	420	1098	73.0	70.5	476	30	38
22"	560	635	616	150	420	1113	73.0	70.5	476	30	38

\* t 1,5" - integrované hlavové složení 1,5" tapered

PF - Press Fit

	S/T c-t	T/T h	T/T a	H/T	C/S	W/B	S/T ang.	H/T ang.	F/L	BB drop	F/R
<b>INSTINCT* / TRACTION*</b>											
15"	381	567	552	120	420	1035	73.0	71.0	480	38	38
17"	432	580	558	125	420	1049	73.0	71.0	480	38	38
19"	483	591	566	130	420	1060	73.0	71.0	480	38	38
21"	533	603	580	135	420	1072	73.0	71.0	480	38	38
23"	584	617	601	140	420	1086	73.0	71.0	480	38	38
<b>CONTEXT*</b>											
16,5"	420	567	548	115	420	1049	74,0	71,0	476	30	38
17,5"	450	579	558	115	420	1061	74,0	71,0	476	30	38
19"	480	587	566	120	420	1069	74,0	71,0	476	30	38
20"	500	600	580	120	420	1082	74,0	71,0	476	30	38
<b>SPIRIT* / DEXTER*</b>											
15"	381	567	553	120	425	1040	73.0	71.0	480	38	38
17"	432	580	558	125	425	1054	73.0	71.0	480	38	38
19"	483	591	566	130	425	1065	73.0	71.0	480	38	38
21"	533	603	580	135	425	1077	73.0	71.0	480	38	38
23"	584	617	599	140	425	1092	73.0	71.0	480	38	38
<b>BASIC*</b>											
17"	432	580	558	125	425	1054	73.0	71.0	480	38	38
19"	483	591	566	130	425	1065	73.0	71.0	480	38	38
21"	533	603	580	135	425	1077	73.0	71.0	480	38	38
<b>QUANTA*</b>											
16"	406	582	584	120	425	1054	73.0	71.0	460	38	38
18"	457	592	597	120	425	1064	73.0	71.0	460	38	38
<b>MYSTIC* / SOLUTION*</b>											
15"	381	567	554	120	425	1040	73.0	71.0	480	38	38
17"	432	580	558	125	425	1054	73.0	71.0	480	38	38
19"	483	591	566	130	425	1065	73.0	71.0	480	38	38
21"	533	603	580	135	425	1077	73.0	71.0	480	38	38
23"	584	617	600	140	425	1090	73.0	71.0	480	38	38
<b>IMPULSE*</b>											
15"	381	567	555	120	425	1040	73.0	71.0	480	38	38
17"	432	580	558	125	425	1054	73.0	71.0	480	38	38
19"	483	591	566	130	425	1065	73.0	71.0	480	38	38
21"	533	603	580	135	425	1077	73.0	71.0	480	38	38
<b>SPECTRA*</b>											
16"	406	582	589	120	425	1055	73.0	71.0	460	38	38
18"	457	590	596	120	425	1063	73.0	71.0	460	38	38
<b>PROFILE*</b>											
15"	381	567	555	120	425	1040	73.0	71.0	480	38	38
17"	432	580	558	125	425	1054	73.0	71.0	480	38	38
19"	483	591	566	130	425	1065	73.0	71.0	480	38	38
21"	533	603	580	135	425	1077	73.0	71.0	480	38	38
<b>OUTSET</b>											
15"	381	567	548	120	425	1039	73.0	71.0	455	38	38
17"	432	580	556	125	425	1053	73.0	71.0	455	38	38
19"	483	591	568	130	425	1065	73.0	71.0	455	38	38
21"	533	603	584	135	425	1076	73.0	71.0	455	38	38
<b>UNICA</b>											
16"	406	582	572	120	425	1060	73.0	71.0	407	38	45
18"	457	592	581	120	425	1070	73.0	71.0	407	38	45

\* - 1 1/8" semiintegrované hlavové složení 50 mm

Doporučené velikosti rámu k výšce postavy naleznete u každého konkrétního modelu na našich internetových stránkách [www.author.cz](http://www.author.cz).



MODEL	EGOIST	VISION	INSTINCT	CONTEXT	TRACTION	SPIRIT	DEXTER	BASIC
<b>VELIKOST</b>	16", 17.5", 19", 20.5", 22"	16", 17.5", 19", 20.5", 22"	15", 17", 19", 21", 23"	16.5", 17.5", 19", 20"	15", 17", 19", 21", 23"	15", 17", 19", 21", 23"	15", 17", 19", 21", 23"	17", 19", 21"
<b>RÁM</b>	triple butted dural 6069 26"	triple butted dural 6069 26"	triple butted dural 6061 26"	double butted dural 6061 26"	double butted dural 6061 26"	dural 6061 26"	dural 6061 26"	dural 6061 26"
<b>PŘEDNÍ VIDLICE</b>	FOX 32 Float 26 CTD Fit 100 vzduchová uzamykatelná 15 mm pevná osa 1.5" tapered sloupek (100 mm)	ROCK SHOX Recon Gold TK 15 Solo Air vzduchová uzamykatelná 15 mm pevná osa 1.5" tapered sloupek (100 mm)	RST F1RST Air vzduchová uzamykatelná (100 mm)	RST Omega TnL olejová uzamykatelná (100 mm)	RST Blaze TnL olejová uzamykatelná (100 mm)	RST Aerial 30 Air vzduchová uzamykatelná (100 mm)	RST Blaze TnL olejová uzamykatelná (100 mm)	RST Gila TnL olejová uzamykatelná (100 mm)
<b>HLAVOVÉ SLOŽENÍ</b>	FSA Orbit 1.5B 1.5" tapered	FSA Orbit 1.5B 1.5" tapered	AUTHOR Integrated 1-1/8"	AUTHOR Integrated 1-1/8"	AUTHOR Integrated 1-1/8"	FSA Integrated 1-1/8"	FSA Integrated 1-1/8"	FSA Integrated 1-1/8"
<b>PŘEVODNÍK</b>	SHIMANO XT-10 42-32-24 zubů 170 / 175 mm kliky	SHIMANO M552-10 42-32-24 zubů 170 / 175 mm kliky	SHIMANO M552-10 42-32-24 zubů 170 / 175 mm kliky	SHIMANO M552-10 42-32-24 zubů 170 / 175 mm kliky	SUNTOUR XCR-T424 44-32-22 zubů 170 / 175 mm kliky	SUNTOUR XCM-T414 44-32-22 zubů 170 / 175 mm kliky	SUNTOUR XCM-T414 44-32-22 zubů 170 / 175 mm kliky	SUNTOUR XCM-T414 44-32-22 zubů 170 / 175 mm kliky
<b>STŘEDOVÉ SLOŽENÍ</b>	SHIMANO XT-10 BB unit	SHIMANO M552-10 BB unit	SHIMANO M552-10 BB unit	SHIMANO M552-10 BB unit	SUNTOUR XCM zapouzďfené	SUNTOUR XCM zapouzďfené	SUNTOUR XCM zapouzďfené	SUNTOUR XCM zapouzďfené
<b>PŘESMYKAČ</b>	SHIMANO XT (34.9)	SHIMANO SLX (34.9)	SHIMANO SLX (34.9)	SHIMANO Deore (34.9)	SHIMANO Alivio (34.9)	SHIMANO Acera (34.9)	SHIMANO Acera (34.9)	SHIMANO Acera (34.9)
<b>MĚNIČ</b>	SHIMANO XT	SHIMANO XT	SHIMANO SLX	SHIMANO Deore	SHIMANO Deore	SHIMANO Alivio	SHIMANO Alivio	SHIMANO Alivio
<b>ŘAZENÍ</b>	SHIMANO XT (30)	SHIMANO XT (30)	SHIMANO SLX (30)	SHIMANO Deore (30)	SHIMANO Deore (27)	SHIMANO Alivio (27)	SHIMANO Alivio (27)	SHIMANO Acera (27)
<b>VÍCEKOLEČKO</b>	SHIMANO M771-10 11-36 (10)	SHIMANO HG-81-10 11-36 (10)	SHIMANO HG-81-10 11-36 (10)	SHIMANO HG-62-10 11-34 (10)	SHIMANO HG-50-9 11-34 (9)	SHIMANO HG-30-9 11-32 (9)	SHIMANO HG-30-9 11-32 (9)	SHIMANO HG-20-9 11-32 (9)
<b>ŘETĚZ</b>	SHIMANO HG-74	SHIMANO HG-74	SHIMANO HG-74	SHIMANO HG-74	SHIMANO HG-53	SHIMANO HG-53	SHIMANO HG-53	SHIMANO HG-53
<b>NÁBOJE</b>	SHIMANO XT Disc 15 mm přední pevná osa 32 děr	AUTHOR Helium / Xenon Disc 15 mm přední pevná osa 32 děr	AUTHOR Xenon Disc 32 děr	AUTHOR Xenon Disc 32 děr	AUTHOR Xenon Disc 32 děr	QUANDO Disc 32 děr	QUANDO Disc 32 děr	QUANDO 32 děr
<b>BRZDY</b>	SHIMANO XT kotoučové hydraulické (6" kotouče)	SHIMANO M575 kotoučové hydraulické (6" kotouče)	TEKTRO Auriga WH kotoučové hydraulické (6" kotouče)	TEKTRO Draco WH kotoučové hydraulické (6" kotouče)	TEKTRO Draco WH kotoučové hydraulické (6" kotouče)	TEKTRO HDC 300 WH kotoučové hydraulické (6" kotouče)	TEKTRO HDC 300 WH kotoučové hydraulické (6" kotouče)	TEKTRO 837AL
<b>BRZDOVÉ PÁKY</b>	SHIMANO XT	SHIMANO M575	TEKTRO Auriga WH	TEKTRO Draco WH	TEKTRO Draco WH	TEKTRO HDC 300 WH	TEKTRO HDC 300	SHIMANO Acera
<b>RÁFKY</b>	AUTHOR Helium Pro 32 děr	AUTHOR Neon Pro 32 děr	AUTHOR Neon Pro 32 děr	AUTHOR Neon Pro 32 děr	AUTHOR Sphere 32 děr	AUTHOR Sphere 32 děr	AUTHOR Sphere 32 děr	AUTHOR Xenon 32 děr
<b>PAPRSKY</b>	nerez ocel 2.0 mm černé triple butted	nerez ocel 2.0 mm černé	nerez ocel 2.0 mm černé	nerez ocel 2.0 mm černé	nerez ocel 2.0 mm černé	ocel černé	ocel černé	ocel černé
<b>PLÁŠTĚ</b>	GEAX Mezcal Kevlar bílé boky 26" x 2.10"	GEAX Mezcal Kevlar bílé boky 26" x 2.10"	AUTHOR Trail Master 26" x 2.00"	AUTHOR Trail Master 26" x 2.00"	AUTHOR Trail Master 26" x 2.00"	AUTHOR Trail Master 26" x 2.00"	AUTHOR Trail Master 26" x 2.00"	AUTHOR Trail Master 26" x 2.00"
<b>PEDÁLY</b>	SHIMANO M540 nášlapné	SHIMANO M520 nášlapné	SHIMANO M520 nášlapné	AUTHOR dural	AUTHOR dural	AUTHOR dural	AUTHOR dural	AUTHOR dural
<b>ŘÍDÍTKA</b>	RITCHEY Pro 0 mm 580 / 600 mm	RITCHEY Pro 0 mm 580 / 600 mm	AUTHOR 15 mm 620 / 640 mm	AUTHOR 15 mm 620 / 640 mm	AUTHOR 15 mm 620 / 640 mm	KALLOY 15 mm 620 / 640 mm	KALLOY 15 mm 620 / 640 mm	KALLOY 15 mm 620 / 640 mm
<b>DRŽÁTKA</b>	AUTHOR GripLock	AUTHOR GripLock	AUTHOR GripLock	AUTHOR GripLock	AUTHOR GripLock	AUTHOR tvrzená pěna	AUTHOR tvrzená pěna	AUTHOR tvrzená pěna
<b>PŘEDSTAVEC</b>	RITCHEY WCS C-260	RITCHEY Pro 4-Axis	AUTHOR dural	AUTHOR dural	AUTHOR dural	KALLOY dural	KALLOY dural	KALLOY dural
<b>SEDLOVKA</b>	RITCHEY Pro Carbon 2B (31.6)	AUTHOR karbon (31.6)	AUTHOR dural (31.6)	AUTHOR dural (31.6)	AUTHOR dural (31.6)	KALLOY dural (31.6)	KALLOY dural (31.6)	KALLOY dural (31.6)
<b>OBJÍMKA</b>	AUTHOR (34.9)	AUTHOR (34.9)	AUTHOR (34.9)	AUTHOR (34.9)	AUTHOR (34.9)	AUTHOR (34.9)	AUTHOR (34.9)	AUTHOR (34.9)
<b>PODSEDLOVÝ ŠROUB</b>	AUTHOR dural RU	AUTHOR dural RU	AUTHOR dural RU	AUTHOR dural RU	AUTHOR dural RU	AUTHOR dural RU	AUTHOR dural RU	AUTHOR dural RU
<b>SEDLO</b>	FIZIK Tundra II	AUTHOR Navigator CrMo	AUTHOR Navigator	AUTHOR Navigator	AUTHOR Navigator	AUTHOR Mega Top	AUTHOR Mega Top	AUTHOR Mega Top
<b>POČET RYCHLOSTÍ</b>	30	30	30	30	27	27	27	27
<b>HMOTNOST</b>	10,9 Kg / 19"	11,7 Kg / 19"	12,1 Kg / 19"	12,8 Kg / 19"	13,4 Kg / 19"	13,6 Kg / 19"	13,9 Kg / 19"	13,3 Kg / 19"

MODEL	MYSTIC	SOLUTION	QUANTA	IMPULSE	PROFILE	SPECTRA	OUTSET	UNICA
<b>VELIKOST</b>	15", 17", 19", 21", 23"	15", 17", 19", 21", 23"	16", 18"	15", 17", 19", 21"	15", 17", 19", 21"	16", 18"	15", 17", 19", 21"	16", 18"
<b>RÁM</b>	dural 6061 26"	dural 6061 26"	dural 6061 26" (L)	dural 6061 26"	dural 6061 26"	dural 6061 26" (L)	dural 6061 26"	dural 6061 26" (L)
<b>PŘEDNÍ VIDLICE</b>	RST Gila ML uzamykatelná (100 mm)	RST Gila ML uzamykatelná (100 mm)	RST Gila T (80 mm)	RST Gila ML uzamykatelná (100 mm)	RST Gila T (100 mm)	RST Capa T (80 mm)	MUSTANG (63 mm)	hi-ten
<b>HLAVOVÉ SLOŽENÍ</b>	FSA Integrated 1-1/8"	FSA Integrated 1-1/8"	FSA Integrated 1-1/8"	FSA Integrated 1-1/8"	FSA Integrated 1-1/8"	FSA Integrated 1-1/8"	PRESTINE 1-1/8"	PRESTINE 1-1/8"
<b>PŘEVODNÍK</b>	SUNTOUR XCT-T312 42-32-22 zubů 170 / 175 mm kliky	SUNTOUR XCT-T312 42-32-22 zubů 170 / 175 mm kliky	SUNTOUR XCT-T312 42-32-22 zubů 170 / 175 mm kliky	PROWHEEL 48-38-28 zubů 170 / 175 mm kliky	PROWHEEL 48-38-28 zubů 170 mm kliky	PROWHEEL 48-38-28 zubů 170 mm kliky	PROWHEEL 48-38-28 zubů 170 mm kliky	PROWHEEL 48-38-28 zubů 170 mm kliky
<b>STŘEDOVÉ SLOŽENÍ</b>	SUNTOUR XCM zapouzďfené	SUNTOUR XCM zapouzďfené	SUNTOUR XCM zapouzďfené	VP COMP. zapouzďfené	VP COMP. zapouzďfené	VP COMP. zapouzďfené	VP COMP. zapouzďfené	VP COMP. zapouzďfené
<b>PŘESMYKAČ</b>	SHIMANO M190 (34.9)	SHIMANO M190 (34.9)	SHIMANO M190 (34.9)	SHIMANO TX51 (34.9)	SHIMANO TX51 (34.9)	SHIMANO TX51 (34.9)	SHIMANO TX51 (31.8)	SHIMANO TX51 (31.8)
<b>MĚNIČ</b>	SHIMANO Acera	SHIMANO Acera	SHIMANO Acera	SHIMANO Altus	SHIMANO TX35	SHIMANO TX35	SHIMANO TX35	SHIMANO TX35
<b>ŘAZENÍ</b>	SHIMANO Acera (24)	SHIMANO Altus (24)	SHIMANO Altus (24)	SHIMANO Altus (21)	SHIMANO Altus (21)	SHIMANO Altus (21)	SHIMANO Revoshift (21)	SHIMANO Revoshift (21)
<b>VÍCEKOLEČKO</b>	SHIMANO HG-31-8 11-32 (8)	SHIMANO HG-31-8 11-32 (8)	SHIMANO HG-31-8 11-32 (8)	SHIMANO HG-20-7 12-32 (7)	SHIMANO MF-TZ21 14-28 (7)	SHIMANO MF-TZ21 14-28 (7)	SHIMANO MF-TZ21 14-28 (7)	SHIMANO MF-TZ21 14-28 (7)
<b>ŘETĚZ</b>	KMC Z72	KMC Z72	KMC Z72	KMC Z51	KMC Z51	KMC Z51	KMC Z51	KMC Z51
<b>NÁBOJE</b>	QUANDO Disc 32 děr	QUANDO 32 děr	QUANDO 32 děr	QUANDO Disc 32 děr	QUANDO 36 děr	QUANDO 36 děr	QUANDO 36 děr	QUANDO 36 děr
<b>BRZDY</b>	TEKTRO HDC 300 kotoučové hydraulické (6" kotouče)	TEKTRO 837AL	TEKTRO 837AL	TEKTRO HDC 300 kotoučové hydraulické (6" kotouče)	TEKTRO 837AL	TEKTRO 837AL	TEKTRO 837AL	TEKTRO 837AL
<b>BRZDOVÉ PÁKY</b>	TEKTRO HDC 300	SHIMANO Altus	SHIMANO Altus	TEKTRO HDC 300	SHIMANO Altus	SHIMANO Altus	TEKTRO plast / dural	TEKTRO plast / dural
<b>RÁFKY</b>	AUTHOR Xenon 32 děr	AUTHOR Xenon 32 děr	AUTHOR Xenon 32 děr	dural 36 děr	dural 36 děr	dural 36 děr	dural 36 děr	dural 36 děr
<b>PAPRSKY</b>	ocel černé	ocel	ocel	ocel	ocel	ocel	ocel	ocel
<b>PLÁŠTĚ</b>	AUTHOR Spanker 26" x 1.95"	AUTHOR Spanker 26" x 1.95"	AUTHOR Spanker 26" x 1.95"	AUTHOR Spanker 26" x 1.95"	AUTHOR Spanker 26" x 1.95"	AUTHOR Spanker 26" x 1.95"	AUTHOR Spanker 26" x 1.95"	AUTHOR Spanker 26" x 1.95"
<b>PEDÁLY</b>	AUTHOR dural / plast	AUTHOR dural / plast	AUTHOR NonSlip plast	plast	plast	plast	plast	plast
<b>ŘÍDÍTKA</b>	KALLOY ocel 15 mm 620 / 640 mm	KALIN ocel 20 mm 620 / 640 mm	KALIN ocel 20 mm 620 mm	KALIN ocel 20 mm 620 / 640 mm	KALIN ocel 20 mm 620 / 640 mm	KALIN ocel 20 mm 620 mm	KALIN ocel 20 mm 620 / 640 mm	KALIN ocel 20 mm 620 mm
<b>DRŽÁTKA</b>	AUTHOR tvrzená pěna	AUTHOR tvrzená pěna	AUTHOR tvrzená pěna	AUTHOR tvrzená pěna	AUTHOR tvrzená pěna	AUTHOR tvrzená pěna	AUTHOR tvrzená pěna	AUTHOR tvrzená pěna
<b>PŘEDSTAVEC</b>	ZOOM dural	ZOOM dural	ZOOM dural	ZOOM dural	ZOOM dural	ZOOM dural	ZOOM dural	ZOOM dural
<b>SEDLOVKA</b>	ZOOM dural (31.6)	ZOOM dural (31.6)	ZOOM dural (31.6)	ZOOM dural (31.6)	ZOOM dural (31.6)	ZOOM dural (31.6)	KALIN ocel (27.2)	KALIN ocel (27.2)
<b>OBJÍMKA</b>	AUTHOR (34.9)	AUTHOR (34.9)	AUTHOR (34.9)	AUTHOR (34.9)	AUTHOR (34.9)	AUTHOR (34.9)	AUTHOR (31.8)	AUTHOR (31.8)
<b>PODSEDLOVÝ ŠROUB</b>	AUTHOR dural RU	AUTHOR dural RU	AUTHOR dural RU	AUTHOR dural RU	AUTHOR dural RU	AUTHOR dural RU	AUTHOR dural RU	AUTHOR dural RU
<b>SEDLO</b>	AUTHOR Mega Top	AUTHOR Mega Top	AUTHOR Soft Touch	AUTHOR Mega Top	AUTHOR	AUTHOR	AUTHOR	AUTHOR
<b>POČET RYCHLOSTÍ</b>	24	24	24	21	21	21	21	21
<b>HMOTNOST</b>	14,1 Kg / 19"	13,8 Kg / 19"	13,7 Kg / 18"	14,1 Kg / 19"	14,1 Kg / 19"	13,8 Kg / 18"	14,5 Kg / 19"	13,3 Kg / 18"



# MTB ASL

+ DÁMSKÁ SPORTOVNÍ  
HORSKÁ KOLA





### AUTHOR MTB ASL

ASL - AUTHOR SPORT LADY je koncept tvorby dámských sportovních horských kol, cyklistických doplňků a oblečení, výhradně určených pro sportovně orientované cyklistky. ASL respektuje specifické ženské anatomické parametry a zároveň splňuje požadavky na designové ztvárnění jednotlivých kol a příslušenství reflektující aktuální módní trendy.

#### Společnými a určujícími rysy ASL konceptu v oblasti konstrukce horských kol jsou:

1. Geometrie rámu - 3 velikosti, zkrácená stavba předního trojúhelníku, snížené uložení středového složení, specifické úhly rámových trubek umožňující sportovní jízdu při zvýšené ovladatelnosti celého kola.
2. Odpružená vidlice - vybavená měkčími pružinami, respektující nižší hmotnost cyklistek.
3. Sedlo - sportovní, nicméně širší a pohodlnější než jsou pánská.
4. Kratší představec - s vyšším úhlem stoupání.
5. Gripy z tvrdené pěny - pro komfortnější úchop.
6. Kratší řídítka - pro užší ženská ramena.
7. Vlastní specifický design rámu.

INSTINCT ASL, TRACTION ASL, BASIC ASL a SOLUTION ASL představují čtyři modely různé kvalitativní úrovně komponentů a rámu. Jsou nabízeny ve velikostech 16, 18 a 20".



### instinct<sup>asl</sup>

<b>rám</b> triple butted dural 6061 26" (ASL)	<b>pláště</b> Geax Mezcal 26" x 2.10", bílé boky
<b>vidlice</b> RST FIRST 30 Air (80 mm zdvih)	<b>hmotnost</b> 12,3 Kg / 18"
<b>převodník</b> Shimano M552-10 (42-32-24 zubů)	
<b>měníč</b> Shimano SLX	
<b>řazení</b> Shimano SLX, 30 rychlostí	
<b>brzdy</b> Tektro Auriga Pro WH	
<b>rámové technologie</b>	



### traction<sup>asl</sup>

<b>rám</b> double butted dural 6061 26" (ASL)	<b>pláště</b> Geax Mezcal 26" x 2.10", bílé boky
<b>vidlice</b> RST Blaze TnL (80 mm zdvih)	<b>hmotnost</b> 13,6 Kg / 18"
<b>převodník</b> Suntour XCR-T424 (44-32-22 zubů)	
<b>měníč</b> Shimano Deore	
<b>řazení</b> Shimano Deore, 27 rychlostí	
<b>brzdy</b> Tektro Draco WH	
<b>rámové technologie</b>	





**basicast**

<b>rám</b> dural 6061 26" (ASL)	<b>pláště</b> Author Trail Master 26" x 2.00"
<b>vidlice</b> RST Gila TnL (80 mm zdvih)	<b>hmotnost</b> 13,1 Kg / 18"
<b>převodník</b> Suntour XCM-T414 (44-32-22 zubů)	
<b>měníč</b> Shimano Alivio	
<b>řazení</b> Shimano Acera, 27 rychlostí	
<b>brzdy</b> Tektro B37AL	

**solutionast**

<b>rám</b> dural 6061 26" (ASL)	<b>pláště</b> Author Spanker 26" x 1.95
<b>vidlice</b> RST Gila ML (80 mm zdvih)	<b>hmotnost</b> 13,7 Kg / 18"
<b>převodník</b> Suntour XCT-T312 (42-32-22 zubů)	
<b>měníč</b> Shimano Acera	
<b>řazení</b> Shimano Altus, 24 rychlostí	
<b>brzdy</b> Tektro B37AL	



**basicast**

<b>rám</b> dural 6061 26" (ASL)	<b>pláště</b> Author Trail Master 26" x 2.00"
<b>vidlice</b> RST Gila TnL (80 mm zdvih)	<b>hmotnost</b> 13,1 Kg / 18"
<b>převodník</b> Suntour XCM-T414 (44-32-22 zubů)	
<b>měníč</b> Shimano Alivio	
<b>řazení</b> Shimano Acera, 27 rychlostí	
<b>brzdy</b> Tektro B37AL	

**solutionast**

<b>rám</b> dural 6061 26" (ASL)	<b>pláště</b> Author Spanker 26" x 1.95
<b>vidlice</b> RST Gila ML (80 mm zdvih)	<b>hmotnost</b> 13,7 Kg / 18"
<b>převodník</b> Suntour XCT-T312 (42-32-22 zubů)	
<b>měníč</b> Shimano Acera	
<b>řazení</b> Shimano Altus, 24 rychlostí	
<b>brzdy</b> Tektro B37AL	

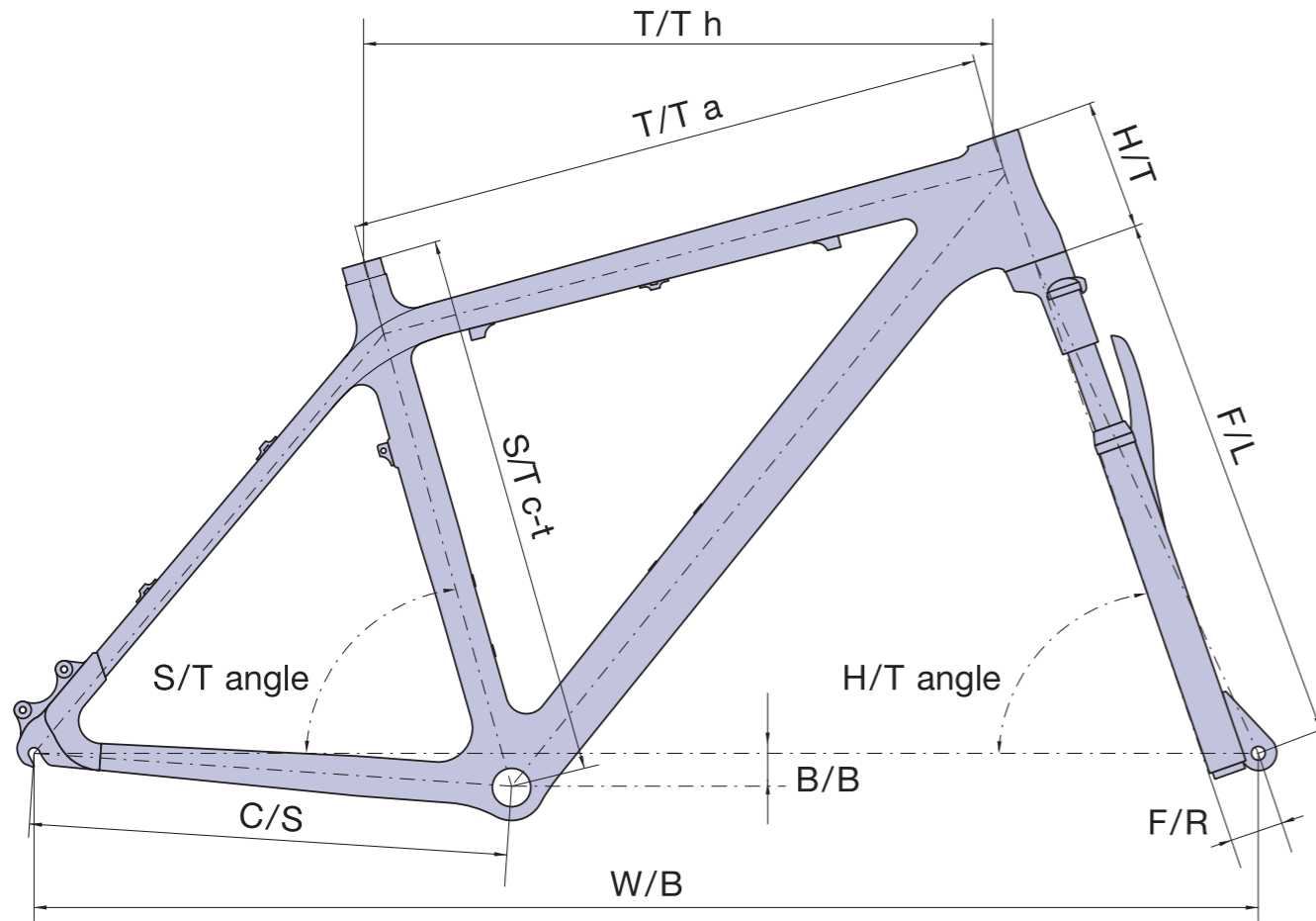



	S/T c-t	T/T h	T/T a	H/T	C/S	W/B	S/T ang.	H/T ang.	F/L	BB drop	F/R
<b>INSTINCT ASL* / TRACTION ASL*</b>											
16"	406	531	517	115	425	1023	74,0	70,0	456	44	38
18"	457	565	543	120	425	1051	73,5	70,0	456	44	38
20"	508	580	561	125	425	1067	73,5	70,0	456	44	38
<b>BASIC ASL* / SOLUTION ASL*</b>											
16"	406	531	517	115	425	1023	74,0	70,0	460	44	38
18"	457	565	543	120	425	1051	73,5	70,0	460	44	38
20"	508	580	561	125	425	1067	73,5	70,0	460	44	38

\* - 1 1/8" semiintegrované hlavové složení PF 50 mm

 PF - Press Fit  
 DI - Drop In

**Vysvětlivky:**

- S/T c-t - seat tube [center-top], délka sedlové trubky od středu středového složení po její vrchol
- T/T h - top tube horizontal, horizontální délka horní rámové trubky
- T/T a - top tube actual, skutečná délka horní rámové trubky
- H/T - head tube, délka hlavové trubky
- C/S - chain stay, délka řetězové vzpěry
- W/B - wheel base, rozvor kol [osová vzdálenost os předního a zadního kola]
- S/T ang. - seat tube angle, úhel mezi osou sedlové trubky a pomyslnou spojnicí osy předního a zadního kola
- H/T ang. - head tube angle, úhel mezi osou hlavové trubky a pomyslnou spojnicí osy předního a zadního kola
- F/L - fork length, délka vidlice od spodní části hlavového složení po střed předního kola
- B/B drop - bottom bracket drop, vzdálenost mezi pomyslnou spojnicí středů kol a středem středového složení, měřeno od středového složení
- F/R - fork rake, vzdálenost mezi osou hlavové trubky a osou vidlice měřené ve středu předního kola, tzv. off set

 Doporučené velikosti rámu k výšce postavy naleznete u každého konkrétního modelu na našich internetových stránkách [www.author.cz](http://www.author.cz).

MODEL	INSTINCT ASL	TRACTION ASL	BASIC ASL	SOLUTION ASL
<b>VELIKOST</b>	16", 18", 20"	16", 18", 20"	16", 18", 20"	16", 18", 20"
<b>RÁM</b>	triple butted dural 6061 26" (ASL)	double butted dural 6061 26" (ASL)	dural 6061 26" (ASL)	dural 6061 26" (ASL)
<b>PŘEDNÍ VIDLICE</b>	RST F1RST Air vzduchová uzamykatelná (80 mm)	RST Blaze TnL olejová uzamykatelná (80 mm)	RST Gila TnL uzamykatelná (80 mm)	RST Gila ML uzamykatelná (80 mm)
<b>HLAVOVÉ SLOŽENÍ</b>	AUTHOR Integrated 1-1/8"	AUTHOR Integrated 1-1/8"	AUTHOR Integrated 1-1/8"	FSA Integrated 1-1/8"
<b>PŘEVODNÍK</b>	SHIMANO M552-10 42-32-24 zubů 170 / 175 mm kliky	SUNTOUR XCR-T424 44-32-22 zubů 170 / 175 mm kliky	SUNTOUR XCM-T414 44-32-22 zubů 170 / 175 mm kliky	SUNTOUR XCT-T312 42-32-22 zubů 170 / 175 mm kliky
<b>STŘEDOVÉ SLOŽENÍ</b>	SHIMANO M552-10 BB unit	SUNTOUR XCM zapouzďené	SUNTOUR XCM zapouzďené	SUNTOUR XCM zapouzďené
<b>PŘESMYKAČ</b>	SHIMANO SLX (34.9)	SHIMANO Alivio (34.9)	SHIMANO Acera (34.9)	SHIMANO M190 (34.9)
<b>MĚNIČ</b>	SHIMANO SLX	SHIMANO Deore	SHIMANO Alivio	SHIMANO Acera
<b>ŘAZENÍ</b>	SHIMANO SLX (30)	SHIMANO Deore (27)	SHIMANO Acera (27)	SHIMANO Altus (24)
<b>VÍCEKOLEČKO</b>	SHIMANO HG-81-10 11-36 (10)	SHIMANO HG-50-9 11-34 (9)	SHIMANO HG-20-9 11-32 (9)	SHIMANO HG-31-8 11-32 (8)
<b>ŘETĚZ</b>	SHIMANO HG-74	SHIMANO HG-53	SHIMANO HG-53	KMC 272
<b>NÁBOJE</b>	AUTHOR Xenon Disc 32 děr	AUTHOR Xenon Disc 32 děr	QUANDO 32 děr	QUANDO 32 děr
<b>BRZDY</b>	TEKTRD Auriga WH kotoučové hydraulické (6" kotouče)	TEKTRD Draco WH kotoučové hydraulické (6" kotouče)	TEKTRD 837AL	TEKTRD 837AL
<b>BRZDOVÉ PÁKY</b>	TEKTRD Auriga WHWS	TEKTRD Draco WHWS	SHIMANO Acera	SHIMANO Altus
<b>RÁFKY</b>	AUTHOR Neon Pro 32 děr	AUTHOR Sphere 32 děr	AUTHOR Xenon černé 32 děr	AUTHOR Xenon 32 děr
<b>PAPRSKY</b>	nerez ocel 2.0 mm černé	nerez ocel 2.0 mm černé	ocel černé	ocel
<b>PLÁŠTĚ</b>	GEAX Mezcal bílé boky 26" x 2.10"	GEAX Mezcal bílé boky 26" x 2.10"	AUTHOR Trail Master 26" x 2.00"	AUTHOR Spanker 26" x 1.95"
<b>PEDÁLY</b>	SHIMANO M520 nášlapné	AUTHOR dural	AUTHOR dural	AUTHOR NonSlip plast
<b>ŘÍDÍTKA</b>	AUTHOR 25 mm 620 / 640 mm	AUTHOR 25 mm 620 / 640 mm	KALLOY 15 mm 620 mm	KALIN ocel 20 mm 620 mm
<b>DRŽÁTKA</b>	AUTHOR GripLock pěna	AUTHOR GripLock pěna	AUTHOR tvrzená pěna	AUTHOR tvrzená pěna
<b>PŘEDSTAVEC</b>	AUTHOR dural	AUTHOR dural	KALLOY dural	ZOOM dural
<b>SEDLOVKA</b>	AUTHOR dural (31.6)	AUTHOR dural (31.6)	KALLOY dural (31.6)	ZOOM dural (31.6)
<b>OBJÍMKA</b>	AUTHOR (34.9)	AUTHOR (34.9)	AUTHOR (34.9)	AUTHOR (34.9)
<b>PODSEDLOVÝ ŠROUB</b>	AUTHOR dural RU	AUTHOR dural RU	AUTHOR dural RU	AUTHOR dural RU
<b>SEDLO</b>	AUTHOR Sport Lady	AUTHOR Sport Lady	AUTHOR Sport Lady	AUTHOR Sport Lady
<b>POČET RYCHLOSTÍ</b>	30	27	27	24
<b>HMOTNOST</b>	12,3 Kg / 18"	13,6 Kg / 18"	13,1 Kg / 18"	13,7 Kg / 18"



# CROSS ASL

DÁMSKÁ KROSOVÁ KOLA





### AUTHOR CROSS ASL



Tři modely (GRAND ASL, STRATOS ASL a CLASSIC ASL) vytvořené pro sportovně orientované ženy, které nechtějí pánský krosový model, ale nespokojí se s běžným dámským krosovým rámem. Geometrie vycházející z krosových modelů CORSA a VISTA s lehce nataženou horní rámovou trubkou. Profilačně i designově budou rámy totožné s MTB Author Sport Lady (ASL) modely. Budou tedy pro ženy a dívky designově zajímavější. Rámy mají větší sloping v porovnání s klasickými pánskými krosovými rámy, pro snadnější ovládání kola. Nabízené velikosti jsou 17 a 19,5".



Loňský ZENITH ASL nahrazuje pro rok 2013 model GRAND ASL, abychom nabídli i ženám možnost dámského krosového kola s hydraulickými diskovými brzdami.



### grandasl



<b>rám</b> dural 6061 700c (ASL)	<b>pláště</b> Author Panaracer Rolling Stone Cross 700 x 42c
<b>vidlice</b> RST Vita TnL (60 mm zdvih)	<b>hmotnost</b> 13,7 Kg / 17"
<b>převodník</b> Suntour NEX-T102 (42-34-24 zubů)	<b>rámové technologie</b>  
<b>měníč</b> Shimano Alivio	
<b>řazení</b> Shimano Acera, 24 rychlostí	
<b>brzdy</b> Tektro HDC 300	









**stratosasl**

<b>rám</b> dural 6061 700c (ASL)	<b>pláště</b> Author Panaracer Silk Road Cross 700 x 38c
<b>vidlice</b> RST Neon ML (60 mm zdvih)	<b>hmotnost</b> 12,9 Kg / 17"
<b>převodník</b> Suntour NEX-T102 (42-34-24 zubů)	 
<b>měníč</b> Shimano Alivio	
<b>řazení</b> Shimano Acera, 24 rychlostí	
<b>brzdy</b> Tektro B57AL	
<b>rámové technologie</b>	





**classicasl**

<b>rám</b> dural 6061 700c (ASL)	<b>pláště</b> Author Tour 700 x 38c
<b>vidlice</b> RST Neon ML (60 mm zdvih)	<b>hmotnost</b> 13,2 Kg / 17"
<b>převodník</b> Suntour NEX-T102 (42-34-24 zubů)	 
<b>měníč</b> Shimano Acera	
<b>řazení</b> Shimano Acera, 24 rychlostí	
<b>brzdy</b> Tektro B55AL	
<b>rámové technologie</b>	





**stratosasl**

<b>rám</b> dural 6061 700c (ASL)	<b>pláště</b> Author Panaracer Silk Road Cross 700 x 38c
<b>vidlice</b> RST Neon ML (60 mm zdvih)	<b>hmotnost</b> 12,9 Kg / 17"
<b>převodník</b> Suntour NEX-T102 (42-34-24 zubů)	 
<b>měníč</b> Shimano Alivio	
<b>řazení</b> Shimano Acera, 24 rychlostí	
<b>brzdy</b> Tektro B57AL	
<b>rámové technologie</b>	



**classicasl**

<b>rám</b> dural 6061 700c (ASL)	<b>pláště</b> Author Tour 700 x 38c
<b>vidlice</b> RST Neon ML (60 mm zdvih)	<b>hmotnost</b> 13,2 Kg / 17"
<b>převodník</b> Suntour NEX-T102 (42-34-24 zubů)	 
<b>měníč</b> Shimano Acera	
<b>řazení</b> Shimano Acera, 24 rychlostí	
<b>brzdy</b> Tektro B55AL	
<b>rámové technologie</b>	



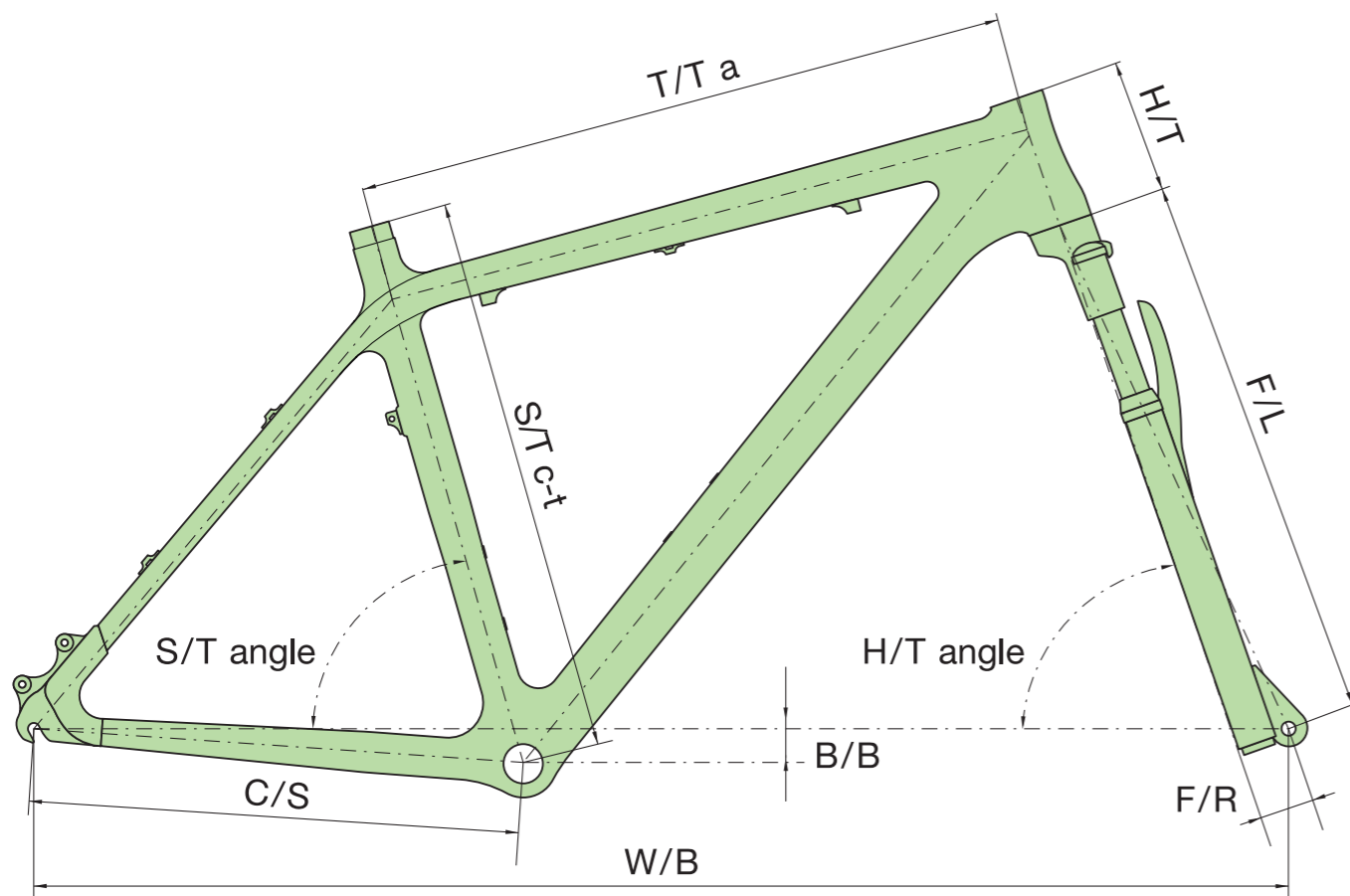

	S/T c-t	T/T h	T/T a	H/T	C/S	W/B	S/T ang.	H/T ang.	F/L	BB drop	F/R
<b>GRAND ASL* / STRATOS ASL* / CLASSIC ASL*</b>											
17"	432	575	553	120	440	1071	73,0	71,0	470	45	48
19,5"	495	590	566	130	440	1086	73,0	71,0	470	45	48

\* - 1 1/8" semiintegrované hlavové složení PF 50 mm

PF - Press Fit  
DI - Drop In

### Vysvětlivky:

- S/T c-t - seat tube (center-top), délka sedlové trubky od středu středového složení po její vrchol
- T/T h - top tube horizontal, horizontální délka horní rámové trubky
- T/T a - top tube actual, skutečná délka horní rámové trubky
- H/T - head tube, délka hlavové trubky
- C/S - chain stay, délka řetězové vzpěry
- W/B - wheel base, rozvor kol (osová vzdálenost os předního a zadního kola)
- S/T ang. - seat tube angle, úhel mezi osou sedlové trubky a pomyslnou spojnicí osy předního a zadního kola
- H/T ang. - head tube angle, úhel mezi osou hlavové trubky a pomyslnou spojnicí osy předního a zadního kola
- F/L - fork length, délka vidlice od spodní části hlavového složení po střed předního kola
- B/B drop - bottom bracket drop, vzdálenost mezi pomyslnou spojnicí středů kol a středem středového složení, měřenou od středového složení
- F/R - fork rake, vzdálenost mezi osou hlavové trubky a osou vidlice měřená ve středu předního kola, tzv. off set

Doporučené velikosti rámu k výšce postavy naleznete u každého konkrétního modelu na našich internetových stránkách [www.author.cz](http://www.author.cz).

MODEL	GRAND ASL	STRATOS ASL	CLASSIC ASL
<b>VELIKOST</b>	17", 19.5"	17", 19.5"	17", 19.5"
<b>RÁM</b>	dural 6061 700c (ASL)	dural 6061 700c (ASL)	dural 6061 700c (ASL)
<b>PŘEDNÍ VIDLICE</b>	RST Vita TnL olejová uzamykatelná (60 mm)	RST Neon ML uzamykatelná (60 mm)	RST Neon ML uzamykatelná (60 mm)
<b>Hlavové složení</b>	AUTHOR Integrated 1-1/8"	AUTHOR Integrated 1-1/8"	FSA Integrated 1-1/8"
<b>PŘEVODNÍK</b>	SUNTOUR NEX-T102 42-34-24 zubů 170 mm kliky	SUNTOUR NEX-T102 42-34-24 zubů 170 mm kliky	SUNTOUR NEX-T102 42-34-24 zubů 170 mm kliky
<b>STŘEDOVÉ SLOŽENÍ</b>	SUNTOUR XCM zapouzdřené	SUNTOUR XCM zapouzdřené	SUNTOUR XCM zapouzdřené
<b>PŘESMYKAČ</b>	SHIMANO M191 (34.9)	SHIMANO M191 (34.9)	SHIMANO TX51 (34.9)
<b>MĚNIČ</b>	SHIMANO Alivio	SHIMANO Alivio	SHIMANO Acera
<b>ŘAZENÍ</b>	SHIMANO Acera (24)	SHIMANO Acera (24)	SHIMANO Acera (24)
<b>VÍCEKOLEČKO</b>	SHIMANO HG-41-8 11-32 (8)	SHIMANO HG-41-8 11-32 (8)	SHIMANO HG-31-8 11-32 (8)
<b>ŘETĚZ</b>	SHIMANO HG-50	SHIMANO HG-50	KMC Z72
<b>NÁBOJE</b>	QUANDO Disc 32 děr	QUANDO 32 děr	QUANDO 32 děr
<b>BRZDY</b>	TEKTRO HDC 300 kotoučové hydraulické (6" kotouče)	TEKTRO 857AL	TEKTRO 855AL
<b>BRZDOVÉ PÁKY</b>	TEKTRO HDC 300	SHIMANO Acera	SHIMANO Acera
<b>RÁFKY</b>	AUTHOR Xenon Cross černé 32 děr	AUTHOR Xenon Cross 32 děr	AUTHOR Xenon Cross 32 děr
<b>PAPRSKY</b>	nerez ocel 2.0 mm černé	nerez ocel 2.0 mm černé	ocel
<b>PLÁŠTĚ</b>	AUTHOR PANARACER Rolling Stone Cross 700 x 42c	AUTHOR PANARACER Silk Road Cross 700 x 38c	AUTHOR Tour 700 x 38c
<b>PEDÁLY</b>	AUTHOR NonSlip dural	AUTHOR NonSlip dural	AUTHOR NonSlip plast
<b>ŘÍDÍTKA</b>	AUTHOR 20 mm 620 / 640 mm	AUTHOR 20 mm 620 / 640 mm	KALIN ocel 20 mm 620 / 640 mm
<b>DRŽÁTKA</b>	AUTHOR ErgoGrip	AUTHOR ErgoGrip	AUTHOR tvrzená pěna
<b>PŘEDSTAVEC</b>	UNO nastavitelný	UNO nastavitelný	ZOOM nastavitelný
<b>SEDLOVKA</b>	AUTHOR dural (31.6)	AUTHOR dural (31.6)	ZOOM dural (31.6)
<b>OBJÍMKA</b>	AUTHOR (34.9)	AUTHOR (34.9)	AUTHOR (34.9)
<b>PODSEDLOVÝ ŠROUB</b>	AUTHOR dural RU	AUTHOR dural RU	AUTHOR dural RU
<b>SEDLO</b>	AUTHOR Area Gel	AUTHOR Area Gel	AUTHOR Soft Touch
<b>POČET RYCHLOSTÍ</b>	24	24	24
<b>HMOTNOST</b>	13,7 Kg / 17"	12,9 Kg / 17"	13,2 Kg / 17"



# CROSS

KROSOVÁ KOLA





CROSS

KROSOVÁ KOLA

## AUTHOR KARBON CROSS

Ve spolupráci s designérem Ing. Pavlem Sajtákem jsme již v roce 2012 vytvořili 2. generaci karbonového rámu pro modely SYNERGY a AVION, u kterého zůstáváme i pro modelový rok 2013.

Rám vzhledově vychází z celoodpružených karbonových rámu, které byly naším prvním společným počinem. Patrná je zde partie prohnutí horní části rámu, kdy horní rámová trubka přechází plynule v sedlové vzpěry. Opticky tak připomíná prohnutý tvar luku, má výrazný sroping a zajímavý tvar. Díky sropingu získává rám na tuhosti předního trojúhelníku.

## Konstrukční rámové prvky platformy CROSS

1. integrované rozhraní úchyty brzdového třmene typu direct Post Mount (PM) připravené pro 6" kotouč
2. kónická hlavová trubka (1,5" tapered Head Tube) pro navýšení tuhosti a pevnosti rámu kompatibilní s kuželovým sloupkem vidlice 1,5" tapered
3. vnitřní vedení lanek (nerušící design na rámu) pro oba měniče vedené horní rámovou trubkou (TT ICR = Top Tube Inner Cable Routing)
4. integrace nerezových „samolepek“ na řetězové vzpěře
5. vnitřní průměr sedlové trubky 27,2 mm, vnější průměr v místě podsedlové objímky 31,8 mm
6. středové pouzdro široké 73 mm
7. závit v patkách rámu a v můstcích sedlové a řetězové vzpěry pro možné použití blatníků



## SYNERGY

<b>rám</b> Author carbon monocoque 700c	<b>pláště</b> Author Panaracer Trail Master Cross Kevlar 700 x 38c
<b>vidlice</b> RST Vogue Air (60 mm zdvih)	<b>hmotnost</b> 11,8 Kg / 20"
<b>převodník</b> Shimano T551-10 (48-36-26 zubů)	<b>CARBON MONOCOQUE TECHNOLOGY</b> AUTHOR CROSS CONCEPT
<b>měníč</b> Shimano XT	<b>rámové technologie</b> TT INNER CABLE ROUTING
<b>řazení</b> Shimano LX, 30 rychlostí	1,5" TAPERED HEAD TUBE
<b>brzdy</b> Tektro Draco WH	

Model AVION má lanko pro zadní V-brzdu vedené také uvnitř rámu. Sedlová vzpěra je v tomto případě vybavena patkami pro čepy V-brzdy.

Modely jsou nabízeny ve velikostech 16, 18, 20 a 22".





### AVION

<b>rám</b> Author carbon monocoque 700c	<b>pláště</b> Author Panaracer Silk Road Cross Kevlar 700 x 38c
<b>vidlice</b> RST Vogue Air (60 mm zdvih)	<b>hmotnost</b> 11,8 Kg / 20"
<b>převodník</b> Shimano M590-10 (48-36-26 zubů)	<b>CARBON MONOCOQUE TECHNOLOGY</b> AUTHOR CROSS CONCEPT
<b>měníč</b> Shimano Deore	<b>rámové technologie</b> TT INNER CABLE ROUTING
<b>řazení</b> Shimano Deore, 27 rychlostí	1.5" TAPERED HEAD TUBE
<b>brzdy</b> Tektro M530	



MODEL	SYNERGY	AVION
<b>VELIKOST</b>	16", 18", 20", 22"	16", 18", 20", 22"
<b>RÁM</b>	AUTHOR carbon monocoque 700c	AUTHOR carbon monocoque 700c
<b>PŘEDNÍ VIDLICE</b>	RST Vogue Air vzduchová uzamykatelná (60 mm)	RST Vogue Air vzduchová uzamykatelná (60 mm)
<b>HLAVOVÉ SLOŽENÍ</b>	AUTHOR Integrated 1-1/8"	AUTHOR Integrated 1-1/8"
<b>PŘEVODNÍK</b>	SHIMANO T551-10 48-36-26 zubů 170 / 175 mm kliky	SHIMANO M590 48-36-26 zubů 170 / 175 mm kliky
<b>STŘEDOVÉ SLOŽENÍ</b>	SHIMANO T551-10 BB unit	SHIMANO M590 BB unit
<b>PŘESMYKAČ</b>	SHIMANO XT (31.8)	SHIMANO Deore (31.8)
<b>MĚNIČ</b>	SHIMANO XT	SHIMANO Deore
<b>ŘAZENÍ</b>	SHIMANO LX (30)	SHIMANO Deore (27)
<b>VÍCEKOLEČKO</b>	SHIMANO HG-81-10 11-36 (10)	SHIMANO HG-50-9 11-34 (9)
<b>ŘETĚZ</b>	SHIMANO HG-74	SHIMANO HG-53
<b>NÁBOJE</b>	AUTHOR Xenon Disc 32 děr	SHIMANO Deore 32 děr
<b>BRZDY</b>	TEKTRD Draco WH kotoučové hydraulické (6" kotouče)	TEKTRD M530
<b>BRZDOVÉ PÁKY</b>	TEKTRD Volans	TEKTRD CL-530
<b>RÁFKY</b>	AUTHOR Argon Cross 32 děr	AUTHOR Argon Cross 32 děr
<b>PAPRSKY</b>	nerez ocel 2.0 mm černé	nerez ocel 2.0 mm černé
<b>PLÁŠTĚ</b>	AUTHOR PANARACER Trail Master Cross Kevlar 700 x 38c	AUTHOR PANARACER Silk Road Cross Kevlar 700 x 38c
<b>PEDÁLY</b>	AUTHOR jednostranně nášlapné	AUTHOR jednostranně nášlapné
<b>ŘÍDÍTKA</b>	RITCHEY Comp 20 mm 620 mm	RITCHEY Comp 20 mm 620 mm
<b>DRŽÁTKA</b>	AUTHOR Luxus ErgoGrip	AUTHOR Luxus ErgoGrip
<b>PŘEDSTAVEC</b>	RITCHEY Comp	RITCHEY
<b>SEDLOVKA</b>	AUTHOR karbon (27.2)	RITCHEY (27.2)
<b>OBJÍMKA</b>	AUTHOR (31.8)	AUTHOR (31.8)
<b>PODSEDLOVÝ ŠROUB</b>	AUTHOR dural RU	AUTHOR dural RU
<b>SEDLO</b>	FIZIK Rondine Sport	AUTHOR Navigator CrMo
<b>POČET RYCHLOSTÍ</b>	30	27
<b>HMOTNOST</b>	11,8 Kg / 20"	11,8 Kg / 20"



CROSS

KROSOVÁ KOLA

## AUTHOR DURAL CROSS

Krosová kola na duralových rámech nabízejí levnější alternativu k ráům karbonovým. Dva nejvyšší modely CODEX a AIRLINE jsou pro přesné nastavení vidlice vůči hmotnosti a požadavkům zákazníka vybaveny vidlicí se vzduchovou patronou. CODEX navíc získal i stále populárnější hydraulické diskové brzdy stejně tak jako nový model VERTIGO.

Použitým materiálem rámu je námi vyzkoušený a osvědčený dural 6061 T6. Ten je buď triple nebo double butted, resp. plain gauge (třikrát nebo dvakrát, resp. nezeslabovaná stěna rámu).

Rámové prvky na těchto rámech nicméně zůstávají zachovány, takže platí, že tvarování BTP - BIAXIAL TUBE PROFILE označuje specifický tvar dolní rámové trubky, využívající přetáčení horizontálního zploštění v její dolní části přecházejícího ve vertikální zploštění v části horní. BTP umožňuje navýšení boční tuhosti v oblasti spoje dolní rámové trubky se středovým pouzdem a eliminuje spolu s tradiční výztuhou (gussetem) namáhání ve spoji s trubicí hlavovou.



codex



<b>rám</b> triple butted dural 6061 700c	<b>pláště</b> Author Panaracer Rolling Stone Cross 700 x 42c
<b>vidlice</b> RST Vogue Air (60 mm zdvih)	<b>hmotnost</b> 12,8 Kg / 20"
<b>převodník</b> Shimano T551-10 (48-36-26 zubů)	
<b>měníč</b> Shimano XT	
<b>řazení</b> Shimano LX, 30 rychlostí	
<b>brzdy</b> Tektro Draco WH	

rámové  
technologie







mission

<b>rám</b> double butted dural 6061 700c	<b>pláště</b> Author Panaracer Rolling Stone Cross 700 x 42c
<b>vidlice</b> RST Vita TnL (60 mm zdvih)	<b>hmotnost</b> 13,6 Kg / 20"
<b>převodník</b> Suntour NCX-T418 (48-36-26 zubů)	
<b>měníč</b> Shimano Deore	<b>rámové technologie</b>  
<b>řazení</b> Shimano Deore, 27 rychlostí	
<b>brzdy</b> Tektro Draco WH	





airline

<b>rám</b> triple butted dural 6061 700c	<b>pláště</b> Author Panaracer Silk Road Cross 700 x 38c
<b>vidlice</b> RST Vita TnL (60 mm zdvih)	<b>hmotnost</b> 12,8 Kg / 20"
<b>převodník</b> Shimano T551-10 (48-36-26 zubů)	
<b>měníč</b> Shimano Deore	<b>rámové technologie</b>  
<b>řazení</b> Shimano Deore, 30 rychlostí	
<b>brzdy</b> Tektro M530	



grand

<b>rám</b> dural 6061 700c	<b>pláště</b> Author Panaracer Rolling Stone Cross 700 x 42c
<b>vidlice</b> RST Vita TnL (60 mm zdvih)	<b>hmotnost</b> 13,7 Kg / 20"
<b>převodník</b> Suntour NEX-T208 (48-38-28 zubů)	
<b>měníč</b> Shimano Alivio	<b>rámové technologie</b>  
<b>řazení</b> Shimano Acera, 24 rychlostí	
<b>brzdy</b> Tektro HDC 300	







reflex

<b>rám</b> dural 6061 700c	<b>pláště</b> Author Panaracer Silk Road Cross 700 x 38c
<b>vidlice</b> RST Vita TnL (60 mm zdvih)	<b>hmotnost</b> 13,2 Kg / 20"
<b>převodník</b> Suntour NCX-T41B (48-36-26 zubů)	
<b>měníč</b> Shimano Alivio	
<b>řazení</b> Shimano Alivio, 27 rychlostí	
<b>brzdy</b> Tektro B57AL	

**rámové technologie**



**34.9**

oversize seat tube





corsa

<b>rám</b> dural 6061 700c	<b>pláště</b> Author Panaracer Silk Road Cross 700 x 38c
<b>vidlice</b> RST Vita TnL (60 mm zdvih)	<b>hmotnost</b> 13,2 Kg / 19"
<b>převodník</b> Suntour NCX-T414 (44-32-22 zubů)	
<b>měníč</b> Shimano Alivio	
<b>řazení</b> Shimano Alivio, 27 rychlostí	
<b>brzdy</b> Tektro B57AL	

**rámové technologie**



**34.9**

oversize seat tube





reflex

<b>rám</b> dural 6061 700c	<b>pláště</b> Author Panaracer Silk Road Cross 700 x 38c
<b>vidlice</b> RST Vita TnL (60 mm zdvih)	<b>hmotnost</b> 13,2 Kg / 20"
<b>převodník</b> Suntour NCX-T41B (48-36-26 zubů)	
<b>měníč</b> Shimano Alivio	
<b>řazení</b> Shimano Alivio, 27 rychlostí	
<b>brzdy</b> Tektro B57AL	

**rámové technologie**



**34.9**

oversize seat tube





corsa

<b>rám</b> dural 6061 700c	<b>pláště</b> Author Panaracer Silk Road Cross 700 x 38c
<b>vidlice</b> RST Vita TnL (60 mm zdvih)	<b>hmotnost</b> 13,2 Kg / 19"
<b>převodník</b> Suntour NCX-T414 (44-32-22 zubů)	
<b>měníč</b> Shimano Alivio	
<b>řazení</b> Shimano Alivio, 27 rychlostí	
<b>brzdy</b> Tektro B57AL	

**rámové technologie**



**34.9**



oversize seat tube









stratos

rám dural 6061 700c	plášť Author Panaracer Silk Road Cross 700 x 38c
vidlice RST Neon ML (60 mm zdvih)	hmotnost 12,9 Kg / 20"
převodník Suntour NEX-T20B (48-38-28 zubů)	 
mění Shimano Alivio	
řazení Shimano Acera, 24 rychlostí	rámové technologie
brzdy Tektro B57AL	





vista

rám dural 6061 700c	plášť Author Panaracer Silk Road Cross 700 x 38c
vidlice RST Neon ML (60 mm zdvih)	hmotnost 12,8 Kg / 19"
převodník Suntour NEX-T10Z (42-34-24 zubů)	 
mění Shimano Alivio	
řazení Shimano Revoshift, 24 rychlostí	rámové technologie
brzdy Tektro B57AL	





stratos

rám dural 6061 700c	plášť Author Panaracer Silk Road Cross 700 x 38c
vidlice RST Neon ML (60 mm zdvih)	hmotnost 12,9 Kg / 20"
převodník Suntour NEX-T20B (48-38-28 zubů)	 
mění Shimano Alivio	
řazení Shimano Acera, 24 rychlostí	rámové technologie
brzdy Tektro B57AL	





vista

rám dural 6061 700c	plášť Author Panaracer Silk Road Cross 700 x 38c
vidlice RST Neon ML (60 mm zdvih)	hmotnost 12,8 Kg / 19"
převodník Suntour NEX-T10Z (42-34-24 zubů)	 
mění Shimano Alivio	
řazení Shimano Revoshift, 24 rychlostí	rámové technologie
brzdy Tektro B57AL	







**VERTIGO**

<b>rám</b> dural 6061 700c	<b>pláště</b> Author Panaracer Rolling Stone Cross 700 x 42c
<b>vidlice</b> RST Neon ML (60 mm zdvih)	<b>hmotnost</b> 13,7 Kg / 20"
<b>převodník</b> Suntour NEX-T208 (48-38-28 zubů)	 
<b>měníč</b> Shimano Acera	
<b>řazení</b> Shimano Acera, 24 rychlostí	
<b>brzdy</b> Tektro HDC 300	
<b>rámové technologie</b>	





**CLASSIC**

<b>rám</b> dural 6061 700c	<b>pláště</b> Author Tour 700 x 38c
<b>vidlice</b> RST Neon ML (60 mm zdvih)	<b>hmotnost</b> 13,2 Kg / 20"
<b>převodník</b> Suntour NEX-T208 (48-38-28 zubů)	 
<b>měníč</b> Shimano Acera	
<b>řazení</b> Shimano Acera, 24 rychlostí	
<b>brzdy</b> Tektro B55AL	
<b>rámové technologie</b>	





**VERTIGO**

<b>rám</b> dural 6061 700c	<b>pláště</b> Author Panaracer Rolling Stone Cross 700 x 42c
<b>vidlice</b> RST Neon ML (60 mm zdvih)	<b>hmotnost</b> 13,7 Kg / 20"
<b>převodník</b> Suntour NEX-T208 (48-38-28 zubů)	 
<b>měníč</b> Shimano Acera	
<b>řazení</b> Shimano Acera, 24 rychlostí	
<b>brzdy</b> Tektro HDC 300	
<b>rámové technologie</b>	



**CLASSIC**

<b>rám</b> dural 6061 700c	<b>pláště</b> Author Tour 700 x 38c
<b>vidlice</b> RST Neon ML (60 mm zdvih)	<b>hmotnost</b> 13,2 Kg / 20"
<b>převodník</b> Suntour NEX-T208 (48-38-28 zubů)	 
<b>měníč</b> Shimano Acera	
<b>řazení</b> Shimano Acera, 24 rychlostí	
<b>brzdy</b> Tektro B55AL	
<b>rámové technologie</b>	





**INTEGRA**

rám dural 6061 700c	pláště Author Tour 700 x 38c
vidlice RST Neon ML (60 mm zdvih)	hmotnost 13,2 Kg / 19"
převodník Suntour NEX-T102 (42-34-24 zubů)	
mění Shimano Acera	
řazení Shimano Acera, 24 rychlostí	
brzdy Tektro B55AL	



**HORIZON**

rám dural 6061 700c	pláště Author Tour 700 x 38c
vidlice Suntour M3010 AL (63 mm zdvih)	hmotnost 13,3 Kg / 20"
převodník Prowheel (48-38-28 zubů)	
mění Shimano Altus	
řazení Shimano Altus, 21 rychlostí	
brzdy Tektro B55AL	



**INTEGRA**

rám dural 6061 700c	pláště Author Tour 700 x 38c
vidlice RST Neon ML (60 mm zdvih)	hmotnost 13,2 Kg / 19"
převodník Suntour NEX-T102 (42-34-24 zubů)	
mění Shimano Acera	
řazení Shimano Acera, 24 rychlostí	
brzdy Tektro B55AL	



**HORIZON**

rám dural 6061 700c	pláště Author Tour 700 x 38c
vidlice Suntour M3010 AL (63 mm zdvih)	hmotnost 13,3 Kg / 20"
převodník Prowheel (48-38-28 zubů)	
mění Shimano Altus	
řazení Shimano Altus, 21 rychlostí	
brzdy Tektro B55AL	







**Linea**

rám dural 6061 700c	pláště Author Tour 700 x 38c
vidlice Suntour M3010 AL (63 mm zdvih)	hmotnost 13,3 Kg / 19"
převodník Prowheel (48-38-28 zubů)	
měníč Shimano Altus	
řazení Shimano Altus, 21 rychlostí	
brzdy Tektro B55AL	

rámové  
technologie







**Compact**

rám dural 6061 700c	pláště Author Tour 700 x 38c
vidlice hi-ten	hmotnost 12,4 Kg / 20"
převodník Prowheel (48-38-28 zubů)	
měníč Shimano TX35	
řazení Shimano Revoshift, 21 rychlostí	
brzdy Tektro B55AL	

rámové  
technologie







**Linea**

rám dural 6061 700c	pláště Author Tour 700 x 38c
vidlice Suntour M3010 AL (63 mm zdvih)	hmotnost 13,3 Kg / 19"
převodník Prowheel (48-38-28 zubů)	
měníč Shimano Altus	
řazení Shimano Altus, 21 rychlostí	
brzdy Tektro B55AL	

rámové  
technologie







**Compact**

rám dural 6061 700c	pláště Author Tour 700 x 38c
vidlice hi-ten	hmotnost 12,4 Kg / 20"
převodník Prowheel (48-38-28 zubů)	
měníč Shimano TX35	
řazení Shimano Revoshift, 21 rychlostí	
brzdy Tektro B55AL	

rámové  
technologie





**THEMA**

rám dural 6061 700c	pláště Author Tour 700 x 38c
vidlice hi-ten	hmotnost 12,4 Kg / 19"
převodník Prowheel (48-38-28 zubů)	
měníč Shimano TX35	
fazení Shimano Revoshift, 21 rychlostí	
brzdy Tektro B55AL	



**THEMA**

rám dural 6061 700c	pláště Author Tour 700 x 38c
vidlice hi-ten	hmotnost 12,4 Kg / 19"
převodník Prowheel (48-38-28 zubů)	
měníč Shimano TX35	
fazení Shimano Revoshift, 21 rychlostí	
brzdy Tektro B55AL	

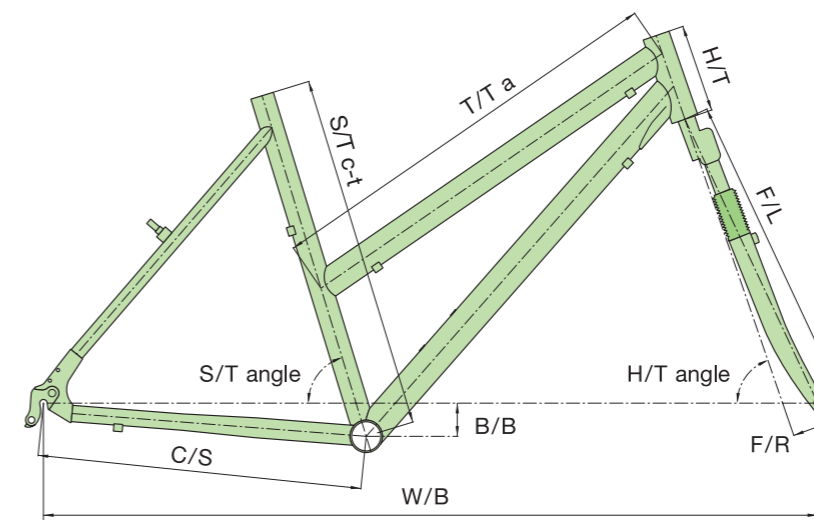
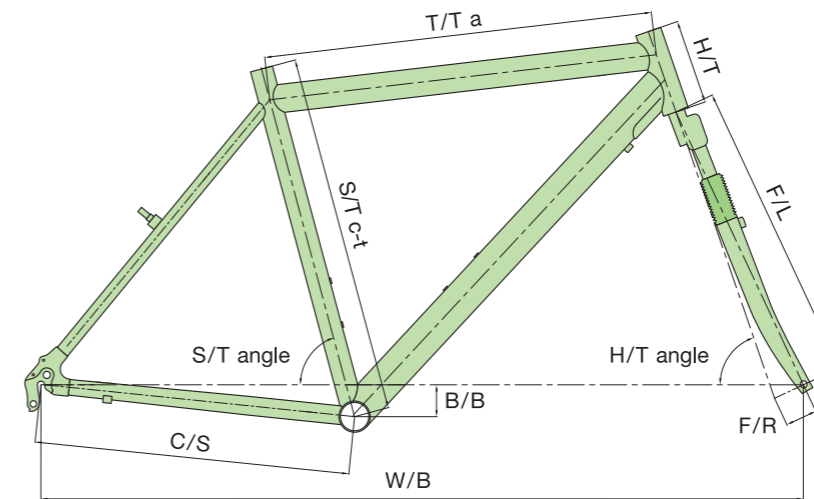

**Vysvětlivky:**

- S/T c-t** – seat tube (center-top), délka sedlové trubky od středu středového složení po její vrchol
- T/T h** – top tube horizontal, horizontální délka horní rámové trubky
- T/T a** – top tube actual, skutečná délka horní rámové trubky
- H/T** – head tube, délka hlavové trubky
- C/S** – chain stay, délka řetězové vzpěry
- W/B** – wheel base, rozvor kol (osová vzdálenost os předního a zadního kola)
- S/T ang.** – seat tube angle, úhel mezi osou sedlové trubky a pomyslnou spojnicí osy předního a zadního kola
- H/T ang.** – head tube angle, úhel mezi osou hlavové trubky a pomyslnou spojnicí osy předního a zadního kola
- F/L** – fork length, délka vidlice od spodní části hlavového složení po střed předního kola
- B/B drop** – bottom bracket drop, vzdálenost mezi pomyslnou spojnicí středů kol a středem středového složení, měřeno od středového složení
- F/R** – fork rake, vzdálenost mezi osou hlavové trubky a osou vidlice měřeno ve středu předního kola, tzv. off set

	S/T c-t	T/T h	T/T a	H/T	C/S	W/B	S/T ang.	H/T ang.	F/L	BB drop	F/R
<b>SYNERGY* ± 1,5" DI / AVION* ± 1,5" DI</b>											
16"	410	553	533	120	440	1047	73,0	71,0	470	45	46
18"	461	560	537	130	440	1054	73,0	71,0	470	45	46
20"	512	583	559	145	440	1077	73,0	71,0	470	45	46
22"	563	605	580	160	440	1100	73,0	71,0	470	45	46
<b>CODEX* / AIRLINE* / MISSION* / REFLEX* / GRAND* / STRATOS*</b>											
16"	406	553	534	120	440	1046	73,0	71,0	470	45	46
18"	457	560	537	130	440	1054	73,0	71,0	470	45	46
20"	508	583	559	145	440	1077	73,0	71,0	470	45	46
22"	559	605	583	160	440	1100	73,0	71,0	470	45	46
24"	610	617	602	175	440	1113	73,0	71,0	470	45	46
<b>VERTIGO* / CLASSIC*</b>											
16"	406	553	533	110	440	1043	73,0	71,0	470	45	43
18"	457	558	535	120	440	1050	73,0	71,0	470	45	43
20"	508	577	554	135	440	1068	73,0	71,0	470	45	43
22"	559	597	577	150	440	1088	73,0	71,0	470	45	43
<b>HORIZON*</b>											
16"	406	553	533	110	440	1045	73,0	71,0	460	45	46
18"	457	558	534	120	440	1050	73,0	71,0	460	45	46
20"	508	578	556	135	440	1070	73,0	71,0	460	45	46
22"	559	597	578	150	440	1090	73,0	71,0	460	45	46
<b>COMPACT</b>											
18"	457	561	543	95	440	1050	73,0	71,0	413	45	45
20"	508	580	565	120	440	1070	73,0	71,0	413	45	45
22"	559	599	588	150	440	1090	73,0	71,0	413	45	45
<b>CORSA* / VISTA*</b>											
17"	432	549	571	120	440	1045	73,0	71,0	470	45	48
19"	483	554	579	130	440	1050	73,0	71,0	470	45	48
<b>INTEGRA*</b>											
17"	432	553	572	120	440	1044	73,0	71,0	470	45	43
19"	483	558	579	130	440	1050	73,0	71,0	470	45	43
<b>LINEA*</b>											
17"	432	553	568	120	440	1045	73,0	71,0	460	45	45
19"	483	558	575	120	440	1050	73,0	71,0	460	45	45
<b>THEMA</b>											
17"	432	560	562	120	440	1050	73,0	71,0	413	45	45
19"	483	570	570	120	440	1060	73,0	71,0	413	45	45

\* - 1 1/8" semiintegrované hlavové složení PF 50 mm  
 \* ± 1,5" DI - integrované hlavové složení 1,5" tapered DI

PF – Press Fit  
 DI – Drop In

Doporučené velikosti rámu k výšce postavy naleznete u každého konkrétního modelu na našich internetových stránkách [www.author.cz](http://www.author.cz).



MODEL	CODEX	AIRLINE	MISSION	REFLEX	CORSA	GRAND	STRATOS	VISTA
<b>VELIKOST</b>	18", 20", 22"	16", 18", 20", 22", 24"	16", 18", 20", 22", 24"	16", 18", 20", 22", 24"	17", 19"	16", 18", 20", 22", 24"	16", 18", 20", 22", 24"	17", 19"
<b>RÁM</b>	triple butted dural 6061 700c	triple butted dural 6061 700c	double butted dural 6061 700c	dural 6061 700c	dural 6061 700c (L)	dural 6061 700c	dural 6061 700c	dural 6061 700c (L)
<b>PŘEDNÍ VIDLICE</b>	RST Vogue Air vzduchová uzamykatelná (60 mm)	RST Vita TnL olejová uzamykatelná (60 mm)	RST Vita TnL olejová uzamykatelná (60 mm)	RST Vita TnL olejová uzamykatelná (60 mm)	RST Vita TnL olejová uzamykatelná (60 mm)	RST Vita TnL olejová uzamykatelná (60 mm)	RST Neon ML uzamykatelná (60 mm)	RST Neon ML uzamykatelná (60 mm)
<b>HLAVOVÉ SLOŽENÍ</b>	AUTHOR Integrated 1-1/8"	AUTHOR Integrated 1-1/8"	AUTHOR Integrated 1-1/8"	AUTHOR Integrated 1-1/8"	AUTHOR Integrated 1-1/8"	AUTHOR Integrated 1-1/8"	AUTHOR Integrated 1-1/8"	AUTHOR Integrated 1-1/8"
<b>PŘEVODNÍK</b>	SHIMANO T551-10 48-36-26 zubů 170 / 175 mm klíky	SHIMANO T551-10 48-36-26 zubů 170 / 175 mm klíky	SUNTOUR NCX-T418 48-36-26 zubů 170 / 175 mm klíky	SUNTOUR NCX-T418 48-36-26 zubů 170 / 175 mm klíky	SUNTOUR NCX-T414 44-32-22 zubů 170 mm klíky	SUNTOUR NEX-T208 48-38-28 zubů 170 / 175 mm klíky	SUNTOUR NEX-T208 48-38-28 zubů 170 / 175 mm klíky	SUNTOUR NEX-T102 42-34-24 zubů 170 mm klíky
<b>STŘEDOVÉ SLOŽENÍ</b>	SHIMANO T551-10 BB unit	SHIMANO T551-10 BB unit	SHIMANO UN-26	SHIMANO UN-26	SHIMANO UN-26	SUNTOUR XCM zapouzdřené	SUNTOUR XCM zapouzdřené	SUNTOUR XCM zapouzdřené
<b>PŘESMYKAČ</b>	SHIMANO XT (34.9)	SHIMANO XT (34.9)	SHIMANO Alivio (34.9)	SHIMANO Alivio (34.9)	SHIMANO Alivio (34.9)	SHIMANO M191 (34.9)	SHIMANO M191 (34.9)	SHIMANO M191 (34.9)
<b>MĚNIČ</b>	SHIMANO XT	SHIMANO Deore	SHIMANO Deore	SHIMANO Alivio	SHIMANO Alivio	SHIMANO Alivio	SHIMANO Alivio	SHIMANO Alivio
<b>ŘAZENÍ</b>	SHIMANO LX (30)	SHIMANO Deore (30)	SHIMANO Deore (27)	SHIMANO Alivio (27)	SHIMANO Alivio (27)	SHIMANO Acera (24)	SHIMANO Acera (24)	SHIMANO Revoshift (24)
<b>VÍCEKOLEČKO</b>	SHIMANO HG-81-10 11-36 (10)	SHIMANO HG-62-10 11-34 (10)	SHIMANO HG-50-9 11-34 (9)	SHIMANO HG-30-9 11-34 (9)	SHIMANO HG-30-9 11-34 (9)	SHIMANO HG-41-8 11-32 (8)	SHIMANO HG-41-8 11-32 (8)	SHIMANO HG-41-8 11-32 (8)
<b>ŘETĚZ</b>	SHIMANO HG-74	SHIMANO HG-74	SHIMANO HG-53	SHIMANO HG-53	SHIMANO HG-53	SHIMANO HG-50	SHIMANO HG-50	SHIMANO HG-50
<b>NÁBOJE</b>	SHIMANO Xenon Disc 32 děr	SHIMANO Deore 32 děr	AUTHOR Xenon Disc 32 děr	AUTHOR 32 děr	AUTHOR 32 děr	QUANDO Disc 32 děr	QUANDO 32 děr	QUANDO 32 děr
<b>BRZDY</b>	TEKTRO Draco WH kotoučové hydraulické (6" kotouče)	TEKTRO M530	TEKTRO Draco WH kotoučové hydraulické (6" kotouče)	TEKTRO 857AL	TEKTRO 857AL	TEKTRO HOC 300 kotoučové hydraulické (6" kotouče)	TEKTRO 857AL	TEKTRO 857AL
<b>BRZDOVÉ PÁKY</b>	TEKTRO Draco WH	TEKTRO CL-530	TEKTRO Draco WH	SHIMANO Alivio	SHIMANO Alivio	TEKTRO HOC 300	SHIMANO Acera	TEKTRO CL-530
<b>RÁFKY</b>	AUTHOR Argon Cross 32 děr	AUTHOR Argon Cross 32 děr	AUTHOR Argon Cross 32 děr	AUTHOR Xenon Cross černé 32 děr	AUTHOR Xenon Cross černé 32 děr	AUTHOR Xenon Cross černé 32 děr	AUTHOR Xenon Cross černé 32 děr	AUTHOR Xenon Cross černé 32 děr
<b>PAPRSKY</b>	nerez ocel 2.0 mm černé	nerez ocel 2.0 mm černé	nerez ocel 2.0 mm černé	nerez ocel 2.0 mm černé	nerez ocel 2.0 mm černé	nerez ocel 2.0 mm černé	nerez ocel 2.0 mm černé	nerez ocel 2.0 mm černé
<b>PLÁŠTĚ</b>	AUTHOR PANARACER Rolling Stone Cross 700 x 42c	AUTHOR PANARACER Silk Road Cross 700 x 38c	AUTHOR PANARACER Rolling Stone Cross 700 x 42c	AUTHOR PANARACER Silk Road Cross 700 x 38c	AUTHOR PANARACER Silk Road Cross 700 x 38c	AUTHOR PANARACER Rolling Stone Cross 700 x 42c	AUTHOR PANARACER Silk Road Cross 700 x 38c	AUTHOR PANARACER Silk Road Cross 700 x 38c
<b>PEDÁLY</b>	AUTHOR jednostranně nášlapné	AUTHOR jednostranně nášlapné	AUTHOR dural	AUTHOR dural	AUTHOR NonSlip dural	AUTHOR dural	AUTHOR dural	AUTHOR NonSlip dural
<b>ŘÍDÍTKA</b>	RITCHEY Comp 20 mm 620 / 670 mm	RITCHEY Comp 20 mm 620 / 670 mm	RITCHEY 20 mm 620 / 670 mm	AUTHOR 20 mm 620 / 640 mm	AUTHOR 20 mm 620 mm	AUTHOR 20 mm 620 / 640 mm	AUTHOR 20 mm 620 / 640 mm	AUTHOR 20 mm 620 mm
<b>DRŽÁTKA</b>	AUTHOR Luxus ErgoGrip	AUTHOR Luxus ErgoGrip	AUTHOR ErgoGrip	AUTHOR ErgoGrip	AUTHOR ErgoGrip	AUTHOR ErgoGrip	AUTHOR ErgoGrip	AUTHOR ErgoGrip
<b>PŘEDSTAVEC</b>	RITCHEY	RITCHEY	RITCHEY	UNO nastavitelný	UNO nastavitelný	UNO nastavitelný	UNO nastavitelný	UNO nastavitelný
<b>SEDLOVKA</b>	RITCHEY Comp 2B (31.6)	RITCHEY (31.6)	RITCHEY (31.6)	AUTHOR dural (31.6)	AUTHOR dural (31.6)	AUTHOR dural (31.6)	AUTHOR dural (31.6)	AUTHOR dural (31.6)
<b>OBJÍMKA</b>	AUTHOR (34.9)	AUTHOR (34.9)	AUTHOR (34.9)	AUTHOR (34.9)	AUTHOR (34.9)	AUTHOR (34.9)	AUTHOR (34.9)	AUTHOR (34.9)
<b>PODSEDLOVÝ ŠROUB</b>	AUTHOR dural RU	AUTHOR dural RU	AUTHOR dural RU	AUTHOR dural RU	AUTHOR dural RU	AUTHOR dural RU	AUTHOR dural RU	AUTHOR dural RU
<b>SEDOLO</b>	AUTHOR Sphere Gel	AUTHOR Sphere Gel	AUTHOR Sphere Gel	AUTHOR Sphere Gel	AUTHOR Area Gel	AUTHOR Sphere Gel	AUTHOR Sphere Gel	AUTHOR Area Gel
<b>POČET RYCHLOSTÍ</b>	30	30	27	27	27	24	24	24
<b>HMOTNOST</b>	12,8 Kg / 20"	12,8 Kg / 20"	13,6 Kg / 20"	13,2 Kg / 20"	13,2 Kg / 19"	13,7 Kg / 20"	12,9 Kg / 20"	12,8 Kg / 19"

MODEL	VERTIGO	CLASSIC	INTEGRA	HORIZON	LINEA	COMPACT	THEMA
<b>VELIKOST</b>	16", 18", 20", 22"	16", 18", 20", 22"	17", 19"	16", 18", 20", 22"	17", 19"	16", 18", 20", 22"	17", 19"
<b>RÁM</b>	dural 6061 700c	dural 6061 700c	dural 6061 700c (L)	dural 6061 700c	dural 6061 700c (L)	dural 6061 700c	dural 6061 700c (L)
<b>PŘEDNÍ VIDLICE</b>	RST Neon ML uzamykatelná (60 mm)	RST Neon ML uzamykatelná (60 mm)	RST Neon ML uzamykatelná (60 mm)	SUNTOUR M30 10AL (63 mm)	SUNTOUR M30 10AL (63 mm)	hi-ten	hi-ten
<b>HLAVOVÉ SLOŽENÍ</b>	FSA Integrated 1-1/8"	FSA Integrated 1-1/8"	FSA Integrated 1-1/8"	FSA Integrated 1-1/8"	FSA Integrated 1-1/8"	VP Comp 1-1/8"	VP Comp 1-1/8"
<b>PŘEVODNÍK</b>	SUNTOUR NEX-T208 48-38-28 zubů 170 / 175 mm klíky	SUNTOUR NEX-T208 48-38-28 zubů 170 / 175 mm klíky	SUNTOUR NEX-T102 42-34-24 zubů 170 mm klíky	PROWHEEL 48-38-28 zubů 170 / 175 mm klíky	PROWHEEL 48-38-28 zubů 170 mm klíky	PROWHEEL 48-38-28 zubů 170 / 175 mm klíky	PROWHEEL 48-38-28 zubů 170 mm klíky
<b>STŘEDOVÉ SLOŽENÍ</b>	SUNTOUR XCM zapouzdřené	SUNTOUR XCM zapouzdřené	SUNTOUR XCM zapouzdřené	VP COMP zapouzdřené	VP COMP zapouzdřené	VP COMP zapouzdřené	VP COMP zapouzdřené
<b>PŘESMYKAČ</b>	SHIMANO TX51 (34.9)	SHIMANO TX51 (34.9)	SHIMANO TX50 (34.9)	SHIMANO TX51 (34.9)	SHIMANO TX51 (34.9)	SHIMANO TX51 (34.9)	SHIMANO TX51 (34.9)
<b>MĚNIČ</b>	SHIMANO Acera	SHIMANO Acera	SHIMANO Acera	SHIMANO Altus	SHIMANO Altus	SHIMANO TX35	SHIMANO TX35
<b>ŘAZENÍ</b>	SHIMANO Acera (24)	SHIMANO Acera (24)	SHIMANO Acera (24)	SHIMANO Altus (21)	SHIMANO Altus (21)	SHIMANO Revoshift (21)	SHIMANO Revoshift (21)
<b>VÍCEKOLEČKO</b>	SHIMANO HG-31-8 11-32 (8)	SHIMANO HG-31-8 11-32 (8)	SHIMANO HG-31-8 11-32 (8)	SHIMANO HG-20-7 12-32 (7)	SHIMANO HG-20-7 12-32 (7)	SHIMANO MF-TZ21 14-28 (7)	SHIMANO MF-TZ21 14-28 (7)
<b>ŘETĚZ</b>	KMC Z72	KMC Z72	KMC Z72	KMC Z72	KMC Z72	KMC Z51	KMC Z51
<b>NÁBOJE</b>	QUANDO Disc 32 děr	QUANDO 32 děr	QUANDO 32 děr	QUANDO 32 děr	QUANDO 32 děr	QUANDO 36 děr	QUANDO 36 děr
<b>BRZDY</b>	TEKTRO HOC 300 kotoučové hydraulické (6" kotouče)	TEKTRO 855AL	TEKTRO 855AL	TEKTRO 855AL	TEKTRO 855AL	TEKTRO 855AL	TEKTRO 855AL
<b>BRZDOVÉ PÁKY</b>	TEKTRO HOC 300	SHIMANO Acera	SHIMANO Acera	SHIMANO Altus	SHIMANO Altus	TEKTRO plast / dural	TEKTRO plast / dural
<b>RÁFKY</b>	AUTHOR Xenon Cross černé 32 děr	AUTHOR Xenon Cross černé 32 děr	AUTHOR Xenon Cross černé 32 děr	dural 32 děr	dural 32 děr	dural 36 děr	dural 36 děr
<b>PAPRSKY</b>	ocel	ocel	ocel	ocel	ocel	ocel	ocel
<b>PLÁŠTĚ</b>	AUTHOR PANARACER Rolling Stone Cross 700 x 42c	AUTHOR Tour 700 x 38c	AUTHOR Tour 700 x 38c	AUTHOR Tour 700 x 38c	AUTHOR Tour 700 x 38c	AUTHOR Tour 700 x 38c	AUTHOR Tour 700 x 38c
<b>PEDÁLY</b>	AUTHOR NonSlip plast	AUTHOR NonSlip plast	AUTHOR NonSlip plast	AUTHOR NonSlip plast	AUTHOR NonSlip plast	plast	plast
<b>ŘÍDÍTKA</b>	KALIN ocel 20 mm 620 / 640 mm	KALIN ocel 20 mm 620 / 640 mm	KALIN ocel 20 mm 620 mm	KALIN ocel 20 mm 620 / 640 mm	KALIN ocel 20 mm 620 mm	KALIN ocel 20 mm 620 / 640 mm	KALIN ocel 20 mm 620 mm
<b>DRŽÁTKA</b>	AUTHOR tvrzená pěna	AUTHOR tvrzená pěna	AUTHOR tvrzená pěna	AUTHOR tvrzená pěna	AUTHOR tvrzená pěna	AUTHOR tvrzená pěna	AUTHOR tvrzená pěna
<b>PŘEDSTAVEC</b>	ZOOM nastavitelný	ZOOM nastavitelný	ZOOM nastavitelný	ZOOM dural	ZOOM dural	ZOOM dural	ZOOM dural
<b>SEDLOVKA</b>	ZOOM dural (31.6)	ZOOM dural (31.6)	ZOOM dural (31.6)	ZOOM dural (31.6)	ZOOM dural (31.6)	ZOOM dural (31.6)	ZOOM dural (31.6)
<b>OBJÍMKA</b>	AUTHOR (34.9)	AUTHOR (34.9)	AUTHOR (34.9)	AUTHOR (34.9)	AUTHOR (34.9)	AUTHOR (34.9)	AUTHOR (34.9)
<b>PODSEDLOVÝ ŠROUB</b>	AUTHOR dural RU	AUTHOR dural RU	AUTHOR dural RU	AUTHOR dural RU	AUTHOR dural RU	AUTHOR dural RU	AUTHOR dural RU
<b>SEDOLO</b>	AUTHOR Mega Top	AUTHOR Mega Top	AUTHOR Soft Touch	AUTHOR Mega Top	AUTHOR Soft Touch	AUTHOR	AUTHOR
<b>POČET RYCHLOSTÍ</b>	24	24	24	21	21	21	21
<b>HMOTNOST</b>	13,7 Kg / 20"	13,2 Kg / 20"	13,2 Kg / 19"	13,3 Kg / 20"	13,3 Kg / 19"	12,4 Kg / 20"	12,4 Kg / 19"



# TOURING

TOURINGOVÁ KOLA





## TOURING

TOURINGOVÁ KOLA



## AUTHOR DURAL TOURING

Dalším výsledkem spolupráce s průmyslovým designérem Ing. Pavlem Sajtákem byla již v roce 2012 řada nových duralových rámu pro touringová kola. Vytvořili jsme vlastní design a koncepci rámu, které jsou plně funkční, přitom profilačně zajímavé. Vlastní návrh vyžadoval výrobu forem pro hydroformní tvarování duralových trubek pod naším označením ALLOY 6061 HYDROFORM DESIGN.



Touto technologií jsme vyrobili tři rámové platformy, na nichž jsou postaveny následující modely:

1. Touring Man (ADVENT a TRIUMPH)
2. Touring Woman (DYNASTY a SYMPHONY)
3. Touring LST - Low Step Through (SEANCE a MAJESTY)

U pánského rámu jsme kladli důraz především na jeho pevnost a funkčnost.

Obě dámské rámové platformy jsou koncipovány především pro snadný „nástup“ na kolo.

Rámy jsou samozřejmě vybaveny všemi konstrukčními prvky potřebnými pro touringová kola – závitovými očky pro vzpěry nosiče a integrovaného zámku v sedlových, resp. řetězových vzpěrách, jakož i závitů v patkách rámu pro vzpěry blatníků. Nechybí ani platforma pro připevnění stojánku za středovým pouzdrem. Řetězová vzpěra je navíc vybavena navářkou pro zajištění celokrytu převodníků a řetězu. Všechny rámy jsou vybaveny závitovými očky pro držák lahve.

## ADVENT

<b>rám</b> dural 6061 700c	<b>pláště</b> Panaracer Tour, 700 x 42c
<b>vidlice</b> RST Sofi ML (50 mm zdvih)	<b>hmotnost</b> 17,3 Kg / 20"
<b>převodník</b> Suntour NEX-T208 (48-38 zubů)	
<b>řazení</b> Shimano Alfine, 16 rychlostí	<b>rámové technologie</b> alloy 6061 hydroform design
<b>náboje</b> Shimano Dynamo / Shimano Alfine	
<b>brzdy</b> Tektro 857 AL	





## SYMPHONY

<b>rám</b> dural 6061 700c	<b>pláště</b> Panaracer Tour, 700 x 42c
<b>vidlice</b> RST Sofi ML (50 mm zdvih)	<b>hmotnost</b> 17,7 Kg / 19"
<b>převodník</b> Suntour NEX-T208 (48-38 zubů)	<b>rámové technologie</b> alloy 6061 hydroform design
<b>řazení</b> Shimano Alfine, 16 rychlostí	
<b>náboje</b> Shimano Dynamo / Shimano Alfine	
<b>brzdy</b> Tektro B57AL	



## TRIUMPH

<b>rám</b> dural 6061 700c	<b>brzdy</b> Tektro B57AL
<b>vidlice</b> RST Sofi T (50 mm zdvih)	<b>pláště</b> Panaracer Tour, 700 x 42c
<b>převodník</b> Suntour NEX-T208 (48-38-28 zubů)	<b>hmotnost</b> 16,3 Kg / 20"
<b>měníč</b> Shimano Acera	<b>rámové technologie</b> alloy 6061 hydroform design
<b>řazení</b> Shimano Acera, 24 rychlostí	
<b>náboje</b> Shimano Dynamo / Quando	



## DYNASTY

<b>rám</b> dural 6061 700c	<b>brzdy</b> Tektro B57AL
<b>vidlice</b> RST Sofi T (50 mm zdvih)	<b>pláště</b> Panaracer Tour, 700 x 42c
<b>převodník</b> Suntour NEX-T102 (42-34-24 zubů)	<b>hmotnost</b> 17,0 Kg / 19"
<b>měníč</b> Shimano Acera	<b>rámové technologie</b> alloy 6061 hydroform design
<b>řazení</b> Shimano Acera, 24 rychlostí	
<b>náboje</b> Shimano Dynamo / Quando	





**SEANCE**

<b>rám</b> dural 6061 700c	<b>pláště</b> Panaracer Tour, 700 x 42c
<b>vidlice</b> RST Sofi T (50 mm zdvih)	<b>hmotnost</b> 16,6 Kg / 19"
<b>převodník</b> Suntour NEX-T102 (42-34-24 zubů)	
<b>měníč</b> Shimano Altus	<b>rámové technologie</b> alloy 6061 hydroform design
<b>řazení</b> Shimano Revoshift, 21 rychlostí	
<b>brzdy</b> Tektro 855AL	



**duplex**

<b>rám</b> dural 7005, skládací	<b>řazení</b> Sram MRX Comp, 9 rychlostí
<b>vidlice</b> Dahon Slipstream, dural 7005	<b>brzdy</b> Kinetix SpeedStop
<b>převodník</b> Kinetix Supra (53 zubů)	<b>pláště</b> Schwalbe Kojak, 20" x 1.35"
<b>měníč</b> Sram X7	<b>hmotnost</b> 10,1 Kg / M



**MAJESTY**

<b>rám</b> dural 6061 700c	<b>pláště</b> Panaracer Tour, 700 x 42c
<b>vidlice</b> hi-ten	<b>hmotnost</b> 15,1 Kg / 19"
<b>převodník</b> Prowheel (42-32-22 zubů)	
<b>měníč</b> Shimano TX35	<b>rámové technologie</b> alloy 6061 hydroform design
<b>řazení</b> Shimano Revoshift, 21 rychlostí	
<b>brzdy</b> Tektro 855AL	



**simplex**

<b>rám</b> dural 7005, skládací	<b>řazení</b> Shimano Acera, 8 rychlostí
<b>vidlice</b> hi-ten	<b>brzdy</b> Promax TX117
<b>převodník</b> dural (52 zubů)	<b>pláště</b> Kenda K-193, 20" x 1.50"
<b>měníč</b> Shimano Altus	<b>hmotnost</b> 12,3 Kg / M



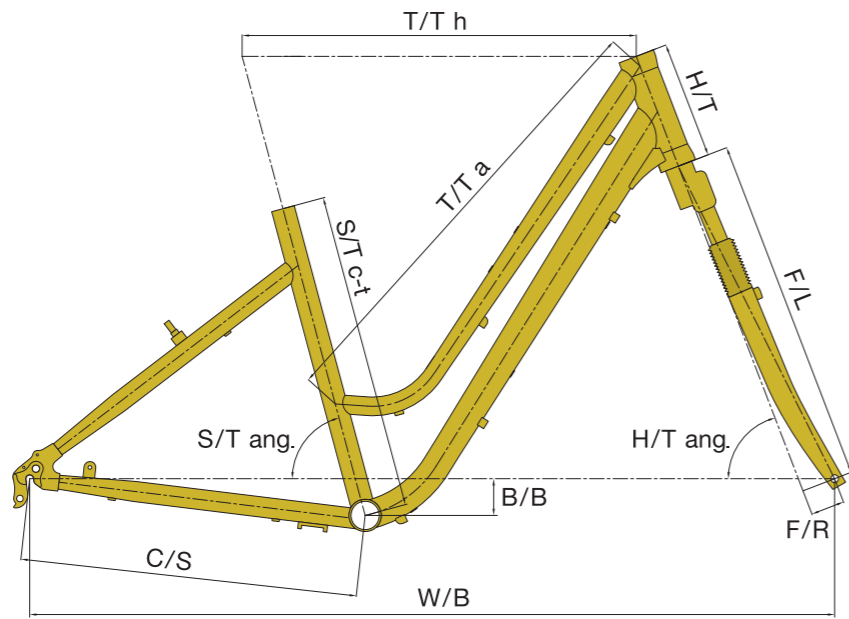
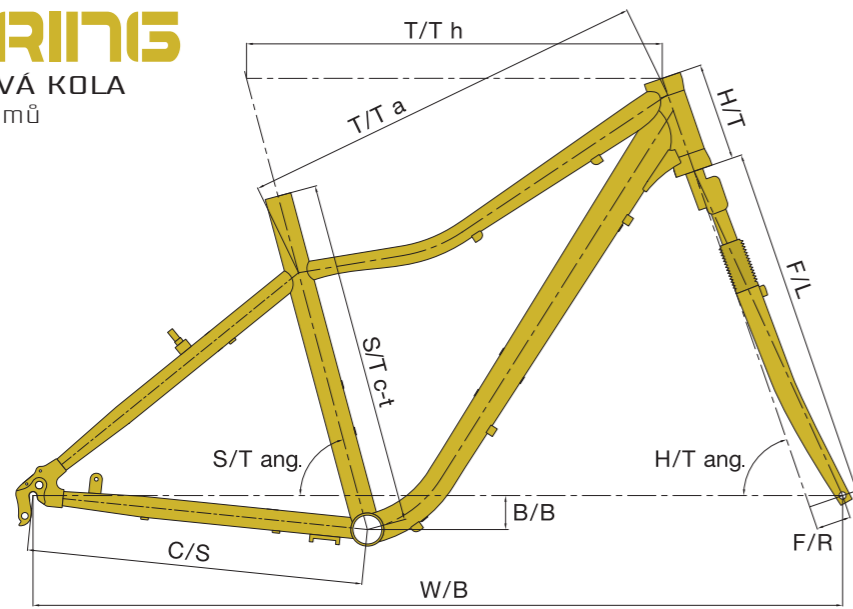

	S/T c-t	T/T a	T/T h	H/T	C/S	W/B	S/T ang.	H/T ang.	F/L	BB drop	F/R
<b>TRIUMPH* / ADVENT*</b>											
18"	457	550	536	130	445	1072	75,0	71,0	470	45	46
20"	508	555	541	130	445	1077	75,0	71,0	470	45	46
22"	558	559	545	150	445	1082	75,0	71,0	470	45	46
<b>SYMPHONY* / DYNASTY*</b>											
17"	432	536	526	160	459	1095	75,0	69,0	470	50	46
19"	483	568	557	160	459	1127	75,0	69,0	470	50	46
<b>SEANCE*</b>											
17"	432	522	513	155	459	1079	75,0	69,0	460	50	46
19"	483	567	556	155	459	1124	75,0	69,0	460	50	46
<b>MAJESTY*</b>											
17"	432	529	519	155	459	1079	75,0	69,0	406	50	45
19"	483	574	563	155	459	1124	75,0	69,0	406	50	45

\* - 1 1/8" semiintegrované hlavové složení PF 50 mm

### Vysvětlivky:

- S/T c-t - seat tube (center-top), délka sedlové trubky od středu středového složení po její vrchol
- T/T h - top tube horizontal, horizontální délka horní rámové trubky
- T/T a - top tube actual, skutečná délka horní rámové trubky
- H/T - head tube, délka hlavové trubky
- C/S - chain stay, délka řetězové vzpěry
- W/B - wheel base, rozvor kol (osová vzdálenost os předního a zadního kola)
- S/T ang. - seat tube angle, úhel mezi osou sedlové trubky a pomyslnou spojnicí osy předního a zadního kola
- H/T ang. - head tube angle, úhel mezi osou hlavové trubky a pomyslnou spojnicí osy předního a zadního kola
- F/L - fork length, délka vidlice od spodní části hlavového složení po střed předního kola
- B/B drop - bottom bracket drop, vzdálenost mezi pomyslnou spojnicí středů kol a středem středového složení, měřeno od středového složení
- F/R - fork rake, vzdálenost mezi osou hlavové trubky a osou vidlice měřená ve středu předního kola, tzv. off set

Doporučené velikosti rámu k výšce postavy naleznete u každého konkrétního modelu na našich internetových stránkách [www.author.cz](http://www.author.cz).

MODEL	ADVENT	SYMPHONY	TRIUMPH	DYNASTY	SEANCE	MAJESTY	DUPLEX	SIMPLEX
<b>VELIKOST</b>	18", 20", 22"	17", 19"	18", 20", 22"	17", 19"	17", 19"	17", 19"	M	M
<b>RÁM</b>	dural 6061 700c	dural 6061 700c (L)	dural 6061 700c	dural 6061 700c (L)	dural 6061 700c (L)	dural 6061 700c (L)	dural 7005 skládací	dural 7005 skládací
<b>PŘEDNÍ VIDLICE</b>	RST Sofi ML uzamykatelná (50 mm)	RST Sofi ML uzamykatelná (50 mm)	RST Sofi T (50 mm)	RST Sofi T (50 mm)	RST Sofi T (50 mm)	hi-ten	DAHON Slipstream dural 7005	hi-ten
<b>HLAVOVÉ SLOŽENÍ</b>	PRESTINE Integrated 1 - 1/8"	PRESTINE Integrated 1 - 1/8"	PRESTINE Integrated 1 - 1/8"	PRESTINE Integrated 1 - 1/8"	PRESTINE Integrated 1 - 1/8"	PRESTINE Integrated 1 - 1/8"	DAHON Fusion+	NECO Integrated
<b>PŘEVODNÍK</b>	SUNTOUR NEX-T208 48-38 zubů 170 / 175 mm kliky	SUNTOUR NEX-T208 48-38 zubů 170 mm kliky	SUNTOUR NEX-T208 48-38-28 zubů 170 / 175 mm kliky	SUNTOUR NEX-T102 42-34-24 zubů 170 mm kliky	SUNTOUR NEX-T102 42-34-24 zubů 170 mm kliky	PROWHEEL 42-32-22 zubů 170 mm kliky	KINETIX Supra 53 zubů 170 mm kliky	dural 52 zubů 170 mm kliky
<b>STŘEDOVÉ SLOŽENÍ</b>	SUNTOUR XCM zapouzďfené	SUNTOUR XCM zapouzďfené	SUNTOUR XCM zapouzďfené	SUNTOUR XCM zapouzďfené	SUNTOUR XCM zapouzďfené	VP COMP. zapouzďfené	VP COMP. zapouzďfené	NECO zapouzďfené
<b>PŘESMYKAČ</b>	SHIMANO TX51 (34.9)	SHIMANO TX51 (31.8)	SHIMANO TX51 (34.9)	SHIMANO TX50 (31.8)	SHIMANO TX50 (31.8)	SHIMANO TX50 (31.8)	-	-
<b>MĚNIČ</b>	-	-	SHIMANO Acera	SHIMANO Acera	SHIMANO Altus	SHIMANO TX35	SRAM X7	SHIMANO Altus
<b>ŘAZENÍ</b>	SHIMANO Alfine (16)	SHIMANO Alfine (16)	SHIMANO Acera (24)	SHIMANO Acera (24)	SHIMANO Revoshift (21)	SHIMANO Revoshift (21)	SRAM MRX Comp (9)	SHIMANO Acera (8)
<b>VÍCEKOLEČKO</b>	20 zubů	20 zubů	SHIMANO HG-31-8 11-32 (8)	SHIMANO HG-31-8 11-32 (8)	SHIMANO MF-TZ21 14-28 (7)	SHIMANO MF-TZ21 14-28 (7)	SUNRACE 11-34 (9)	SHIMANO HG-31-8 12-32 (8)
<b>ŘETĚZ</b>	SHIMANO HG-40	SHIMANO HG-40	SHIMANO HG-40	SHIMANO HG-40	SHIMANO UG-51	SHIMANO UG-51	KMC Z9200	KMC Z51
<b>NÁBOJE</b>	SHIMANO Dynamo 32 děr SHIMANO Alfine 32 děr	SHIMANO Dynamo 32 děr SHIMANO Alfine 32 děr	SHIMANO Dynamo 32 děr QUANDO 32 děr	SHIMANO Dynamo 32 děr QUANDO 32 děr	QUANDO 32 děr	QUANDO 32 děr	KINETIX Comp 28 děr	QUANDO 28 děr
<b>BRZDY</b>	TEKTRO 857AL	TEKTRO 857AL	TEKTRO 857AL	TEKTRO 857AL	TEKTRO 855AL	TEKTRO 855AL	KINETIX SpeedStop	PROMAX TX117
<b>BRZDOVÉ PÁKY</b>	SHIMANO Nexus	SHIMANO Nexus	SHIMANO Acera	SHIMANO Acera	TEKTRO plast / dural	TEKTRO plast / dural	AVID FR5	PROMAX dural
<b>ŘÁFKY</b>	AUTHOR Xenon Cross černé 32 děr	AUTHOR Xenon Cross černé 32 děr	AUTHOR Xenon Cross černé 32 děr	AUTHOR Xenon Cross černé 32 děr	ALEX Z-1000 32 děr	ALEX Z-1000 32 děr	KINETIX Comp 20" 28 děr	JALCO 20" 28 děr
<b>PAPRSKY</b>	nerez ocel 2.0 mm černé	nerez ocel 2.0 mm černé	nerez ocel 2.0 mm černé	nerez ocel 2.0 mm černé	nerez ocel	nerez ocel	nerez ocel 2.0 mm černé	ocel 2.0 mm černé
<b>PLÁŠTĚ</b>	Panaracer Tour reflexní pruhy 700 x 42c	Panaracer Tour reflexní pruhy 700 x 42c	Panaracer Tour reflexní pruhy 700 x 42c	Panaracer Tour reflexní pruhy 700 x 42c	Panaracer Tour reflexní pruhy 700 x 42c	Panaracer Tour reflexní pruhy 700 x 42c	SCHWALBE Kojak 20" x 1.35"	KENDA K-193 20" x 1.50"
<b>PEDÁLY</b>	AUTHOR NonSlip dural	AUTHOR NonSlip dural	AUTHOR NonSlip plast	AUTHOR NonSlip plast	AUTHOR NonSlip plast	plast	plastové sklápěcí	plastové sklápěcí
<b>ŘÍDÍTKA</b>	KALLOY dural 45 mm 620 mm	KALLOY dural 45 mm 620 mm	KALLOY dural 45 mm 620 mm	KALLOY dural 45 mm 620 mm	KALLOY dural 45 mm 620 mm	KALLOY dural 45 mm 620 mm	KINETIX Comp	dural
<b>DRŽÁTKA</b>	AUTHOR ErgoGrip	AUTHOR ErgoGrip	AUTHOR ErgoGrip	AUTHOR ErgoGrip	AUTHOR ErgoGrip	AUTHOR tvrzená pěna	BILOGIC Arx	AUTHOR ErgoGrip
<b>PŘEDSTAVEC</b>	UNO nastavitelný	UNO nastavitelný	UNO nastavitelný	UNO nastavitelný	UNO nastavitelný	UNO nastavitelný	DAHON Radius V fixed	dural teleskopický
<b>SEDLOVKA</b>	UNO odpružená (31.6)	UNO odpružená (27.2)	UNO odpružená (31.6)	UNO odpružená (27.2)	UNO odpružená (27.2)	ZOOM dural (27.2)	KORE I-Beam	dural
<b>OBJÍMKA</b>	AUTHOR (34.9)	AUTHOR (31.8)	AUTHOR (34.9)	AUTHOR (31.8)	AUTHOR (31.8)	AUTHOR (31.8)	DAHON Covert	dural
<b>PODSEDLOVÝ ŠROUB</b>	AUTHOR dural RU	AUTHOR dural RU	AUTHOR dural RU	AUTHOR dural RU	AUTHOR dural RU	AUTHOR dural RU	DAHON Covert	dural
<b>SEDLO</b>	AUTHOR King Sofa	AUTHOR Queen Sofa	AUTHOR King Sofa	AUTHOR Queen Sofa	AUTHOR Queen Sofa	AUTHOR Queen Sofa	KORE XCF	AUTHOR Sphere Gel
<b>POČET RYCHLOSTÍ</b>	16	16	24	24	21	21	9	8
<b>HMOTNOST</b>	17,3 Kg / 20"	17,7 Kg / 19"	16,3 Kg / 20"	17,0 Kg / 19"	16,6 Kg / 19"	15,1 Kg / 19"	10,1 Kg / M	12,3 Kg / M

\*Touringové modely jsou vybaveny halogenovými osvětleními a dynamy BASTA, blatníky SKS, duralovými nosiči, kryty převodníků řetězů a stojánky.



# JUNIOR

DĚTSKÁ KOLA





## AUTHOR DĚTSKÁ KOLA

Klademe vysoký důraz na bezpečnost, kvalitu, materiál a životnost použitých ráků i komponentů. Široká nabídka dětských kol AUTHOR dokáže splnit všechny sny malých i větších dětí.

Základem každého kola je správně koncipovaná geometrie ráků a výběr kvalitních řadicích systémů japonského výrobce SHIMANO. Otočné řazení Revoshift je tou nejlepší a nejbezpečnější formou řazení dětských kol. Mimořádná pozornost je věnována brzdám. Duralové V-brzdy, pro děti ergonomicky řešené brzdové páky TEKTRÖ, jsou zárukou okamžité kontrolovatelnosti kola. Kvalitní duralové ráčky, vhodná dětská sedla a pedály nemalou měrou přispívají k pohodlí a bezpečnosti dětských kol AUTHOR.

V jedné z nejširších nabídek dětských kol na našem trhu najdete pod logem AUTHOR již léty zažité modely, ale i některé novější reflektující nabídku a poptávku na trhu - např. model PHANTOM. Naše první dětské kolo s hydraulickými diskovými brzdami TEKTRÖ, které spolu s top modelem SONIC tvoří vrchol naší nabídky dětských kol.



## SONIC

<b>rám</b> triple butted dural 6061 24"	<b>pláště</b> Kenda Kevlar 24" x 1.95"
<b>vidlice</b> RST FIRST 24 Air (60 mm zdvih)	<b>hmotnost</b> 10,9 Kg / 14"
<b>převodník</b> Prowheel Pioneer (42-32-22 zubů)	<b>rámové technologie</b> 
<b>měníč</b> Shimano Alivio	
<b>řazení</b> Shimano Acera, 24 rychlostí	
<b>brzdy</b> Tektro B37AL	





### PHANTOM

rám dural 6061 24"	pláště 24" x 1.75"
vidlice RST Capa T 24 (50 mm zdvih)	hmotnost 12,5 Kg / 14"
převodník Suntour XCT-JR (42-32-22 zubů)	
měníč Shimano Acera	
fazení Shimano Acera, 24 rychlostí	
brzdy Tektro HDC 300	



### MIRAGE

rám dural 6061 24"	pláště 24" x 1.75"
vidlice RST Capa T 24 (50 mm zdvih)	hmotnost 12,2 Kg / 14"
převodník Suntour XCT-JR (42-32-22 zubů)	
měníč Shimano Acera	
fazení Shimano Revoshift, 24 rychlostí	
brzdy Tektro B37AL	



### MIRAGE

rám dural 6061 24"	pláště 24" x 1.75"
vidlice RST Capa T 24 (50 mm zdvih)	hmotnost 12,2 Kg / 14"
převodník Suntour XCT-JR (42-32-22 zubů)	
měníč Shimano Acera	
fazení Shimano Revoshift, 24 rychlostí	
brzdy Tektro B37AL	





**a-matrix**

<b>rám</b> dural 7005 24"	<b>řazení</b> Shimano Revoshift, 18 rychlostí
<b>vidlice</b> RST Capa T 24 (50 mm zdvih)	<b>brzdy</b> Tektro B55AL
<b>převodník</b> Prowheel (42-34-24 zubů)	<b>pláště</b> 24" x 1.75"
<b>měníč</b> Shimano TY21	<b>hmotnost</b> 12,6 Kg / 13"



**a-matrix<sup>a1</sup>**

<b>rám</b> dural 7005 24"	<b>řazení</b> Shimano Revoshift, 18 rychlostí
<b>vidlice</b> RST Capa T 24 (50 mm zdvih)	<b>brzdy</b> Tektro B55AL
<b>převodník</b> Prowheel (42-34-24 zubů)	<b>pláště</b> 24" x 1.75"
<b>měníč</b> Shimano TY21	<b>hmotnost</b> 12,6 Kg / 13"



**a-matrix**

<b>rám</b> dural 7005 24"	<b>řazení</b> Shimano Revoshift, 18 rychlostí
<b>vidlice</b> RST Capa T 24 (50 mm zdvih)	<b>brzdy</b> Tektro B55AL
<b>převodník</b> Prowheel (42-34-24 zubů)	<b>pláště</b> 24" x 1.75"
<b>měníč</b> Shimano TY21	<b>hmotnost</b> 12,6 Kg / 13"



**a-matrix<sup>a1</sup>**

<b>rám</b> dural 7005 24"	<b>řazení</b> Shimano Revoshift, 18 rychlostí
<b>vidlice</b> RST Capa T 24 (50 mm zdvih)	<b>brzdy</b> Tektro B55AL
<b>převodník</b> Prowheel (42-34-24 zubů)	<b>pláště</b> 24" x 1.75"
<b>měníč</b> Shimano TY21	<b>hmotnost</b> 12,6 Kg / 13"





**MATRIX**

<b>rám</b> hi-ten 24"	<b>řazení</b> Shimano Revoshift, 18 rychlostí
<b>vidlice</b> Mustang (38 mm zdvih)	<b>brzdy</b> Tektro B55AL
<b>převodník</b> Prowheel (42-34-24 zubů)	<b>pláště</b> 24" x 1.75"
<b>měníč</b> Shimano TY21	<b>hmotnost</b> 14,1 Kg / 13"



**ULTIMA**

<b>rám</b> dural 7005 24"	<b>řazení</b> Shimano Revoshift, 18 rychlostí
<b>vidlice</b> hi-ten	<b>brzdy</b> Tektro B55AL
<b>převodník</b> Prowheel (42-34-24 zubů)	<b>pláště</b> 24" x 1.50"
<b>měníč</b> Shimano TY21	<b>hmotnost</b> 11,6 Kg / 15"



**MATRIX**

<b>rám</b> hi-ten 24"	<b>řazení</b> Shimano Revoshift, 18 rychlostí
<b>vidlice</b> Mustang (38 mm zdvih)	<b>brzdy</b> Tektro B55AL
<b>převodník</b> Prowheel (42-34-24 zubů)	<b>pláště</b> 24" x 1.75"
<b>měníč</b> Shimano TY21	<b>hmotnost</b> 14,1 Kg / 13"



**ULTIMA**

<b>rám</b> dural 7005 24"	<b>řazení</b> Shimano Revoshift, 18 rychlostí
<b>vidlice</b> hi-ten	<b>brzdy</b> Tektro B55AL
<b>převodník</b> Prowheel (42-34-24 zubů)	<b>pláště</b> 24" x 1.50"
<b>měníč</b> Shimano TY21	<b>hmotnost</b> 11,6 Kg / 15"





**COSMIC**

<b>rám</b> dural 7005 20"	<b>řazení</b> Shimano Revoshift, 6 rychlostí
<b>vidlice</b> cromoly	<b>brzdy</b> Tektro B55AL
<b>převodník</b> Prowheel (36 zubů)	<b>pláště</b> 20" x 1.75"
<b>měníč</b> Shimano TY21	<b>hmotnost</b> 8,9 Kg / 10"



**ENERGY**

<b>rám</b> hi-ten 20"	<b>řazení</b> Shimano Revoshift, 6 rychlostí
<b>vidlice</b> hi-ten	<b>brzdy</b> Tektro B55AL
<b>převodník</b> Prowheel (36 zubů)	<b>pláště</b> 20" x 1.75"
<b>měníč</b> Shimano TY21	<b>hmotnost</b> 10,8 Kg / 10"



**COSMIC**

<b>rám</b> dural 7005 20"	<b>řazení</b> Shimano Revoshift, 6 rychlostí
<b>vidlice</b> cromoly	<b>brzdy</b> Tektro B55AL
<b>převodník</b> Prowheel (36 zubů)	<b>pláště</b> 20" x 1.75"
<b>měníč</b> Shimano TY21	<b>hmotnost</b> 8,9 Kg / 10"



**ENERGY**

<b>rám</b> hi-ten 20"	<b>řazení</b> Shimano Revoshift, 6 rychlostí
<b>vidlice</b> hi-ten	<b>brzdy</b> Tektro B55AL
<b>převodník</b> Prowheel (36 zubů)	<b>pláště</b> 20" x 1.75"
<b>měníč</b> Shimano TY21	<b>hmotnost</b> 10,8 Kg / 10"





**ENERGY**

<b>rám</b> hi-ten 20"	<b>řazení</b> Shimano Revoshift, 6 rychlostí
<b>vidlice</b> hi-ten	<b>brzdy</b> Tektro B55AL
<b>převodník</b> Prowheel (36 zubů)	<b>pláště</b> 20" x 1.75"
<b>měníč</b> Shimano TY21	<b>hmotnost</b> 10,8 Kg / 10"



**STYLO**

<b>rám</b> dural 7005 16"	<b>brzdy</b> Tektro B55AL přední
<b>vidlice</b> cromoly	<b>pláště</b> 16" x 1.75"
<b>převodník</b> Prowheel (32 zubů)	<b>hmotnost</b> 7,5 Kg / 9"



**melody**

<b>rám</b> dural 7005 20"	<b>řazení</b> Shimano Revoshift, 6 rychlostí
<b>vidlice</b> hi-ten	<b>brzdy</b> Tektro B55AL
<b>převodník</b> Prowheel (36 zubů)	<b>pláště</b> 20" x 1.50"
<b>měníč</b> Shimano TY21	<b>hmotnost</b> 10,5 Kg / 10"



**STYLO**

<b>rám</b> dural 7005 16"	<b>brzdy</b> Tektro B55AL přední
<b>vidlice</b> cromoly	<b>pláště</b> 16" x 1.75"
<b>převodník</b> Prowheel (32 zubů)	<b>hmotnost</b> 7,5 Kg / 9"





\*\*\* *Bello* \*\*\*

rám dural 7005 16"	brzdy Tektro B55AL přední
vidlice hi-ten	pláště 16" x 1.50"
převodník Prowheel (32 zubů)	hmotnost 8,1 Kg / 9"



\*\*\* *orbit* \*\*\*

rám hi-ten 16"	brzdy Tektro B55AL přední
vidlice hi-ten	pláště 16" x 1.75"
převodník Prowheel (32 zubů)	hmotnost 9,1 Kg / 9"



\*\*\* *Bello* \*\*\*

rám dural 7005 16"	brzdy Tektro B55AL přední
vidlice hi-ten	pláště 16" x 1.50"
převodník Prowheel (32 zubů)	hmotnost 8,1 Kg / 9"



\*\*\* *orbit* \*\*\*

rám hi-ten 16"	brzdy Tektro B55AL přední
vidlice hi-ten	pláště 16" x 1.75"
převodník Prowheel (32 zubů)	hmotnost 9,1 Kg / 9"





**JET**

rám	dural 6061 12"
vidlice	hi-ten
převodník	ocel (28 zubů)
brzdy	cantilever přední
pláště	12" x 1.75"
hmotnost	8,3 Kg / 7"



**pilot** 

rám	dural 6061
vidlice	dural 6061
pláště	12" x 1.75"
hmotnost	3,7 Kg / 5"



 **catty**

rám	dural 6061
vidlice	dural 6061
pláště	12" x 1.75"
hmotnost	3,7 Kg / 5"



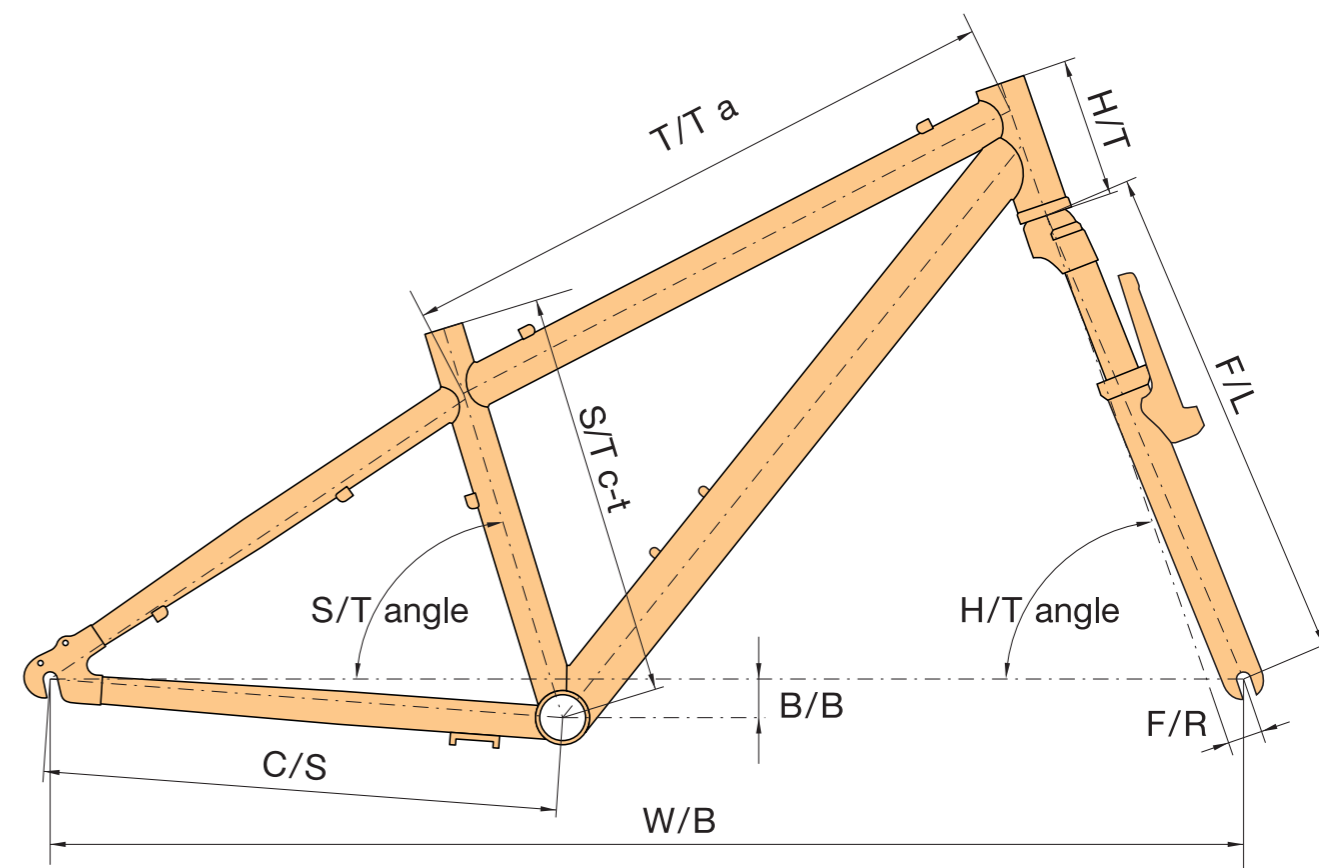

	S/T c-t	T/T h	T/T a	H/T	C/S	W/B	S/T ang.	H/T ang.	F/L	BB drop	F/R
<b>PHANTOM*</b>											
14"	356	532	511	102	400	992	73,0	70,0	410	25	38
<b>SONIC*</b>											
14"	356	532	511	102	400	992	73,0	70,0	410	25	38
<b>MIRAGE*</b>											
14"	356	532	511	102	400	992	73,0	70,0	410	25	38
<b>ULTIMA</b>											
15"	381	523	506	110	410	990	72,0	70,0	371	25	45
<b>A-MATRIX, A-MATRIX ASL</b>											
13"	330	512	500	105	415	975	73,0	71,0	414	25	35
<b>MATRIX</b>											
13"	330	512	500	105	415	975	73,0	71,0	414	25	35
<b>MELODY</b>											
10"	254	444	420	90	360	855	73,0	72,0	316	10	45
<b>COSMIC</b>											
10"	254	435	420	90	360	847	73,0	72,0	316	10	45
<b>ENERGY</b>											
10"	254	435	419	90	360	846	73,0	72,0	316	10	45
<b>STYLO</b>											
9"	229	375	364	90	305	717	74,0	73,0	264	-5	34
<b>BELLO</b>											
9"	229	375	364	90	305	717	74,0	73,0	264	-5	34
<b>ORBIT</b>											
9"	229	375	364	90	305	717	74,0	73,0	264	-5	34
<b>JET</b>											
7"	170	324	325	70	247	611	73,0	71,0	230	-40	25
<b>PILOT, CATTY</b>											
5"	125	300		60	210	540	71,5	72	210		24

\* - 1 1/8" semiintegrované hlavové složení PF 50 mm

**Vysvětlivky:**

- S/T c-t – seat tube [center-top], délka sedlové trubky od středu středového složení po její vrchol
- T/T h – top tube horizontal, horizontální délka horní rámové trubky
- T/T a – top tube actual, skutečná délka horní rámové trubky
- H/T – head tube, délka hlavové trubky
- C/S – chain stay, délka řetězové vzpěry
- W/B – wheel base, rozvor kol [osová vzdálenost os předního a zadního kola]
- S/T ang. – seat tube angle, úhel mezi osou sedlové trubky a pomyslnou spojnicí osy předního a zadního kola
- H/T ang. – head tube angle, úhel mezi osou hlavové trubky a pomyslnou spojnicí osy předního a zadního kola
- F/L – fork length, délka vidlice od spodní části hlavového složení po střed předního kola
- B/B drop – bottom bracket drop, vzdálenost mezi pomyslnou spojnicí středů kol a středem středového složení, měřenou od středového složení
- F/R – fork rake, vzdálenost mezi osou hlavové trubky a osou vidlice měřená ve středu předního kola, tzv. off set

Doporučené velikosti rámu k výšce postavy naleznete u každého konkrétního modelu na našich internetových stránkách [www.author.cz](http://www.author.cz).



MODEL	SONIC	PHANTOM	MIRAGE	A-MATRIX ASL	A-MATRIX	MATRIX	ULTIMA
<b>VELIKOST</b>	14"	14"	14"	13"	13"	13"	15"
<b>RÁM</b>	triple butted dural 6061 24"	dural 6061 24"	dural 6061 24"	dural 7005 24" (ASL)	dural 7005 24"	hi-ten 24"	dural 7005 24" (L)
<b>PŘEDNÍ VIDLICE</b>	RST FIRST 24 Air vzduchová uzamykatelná (60 mm)	RST Capa T 24 (50 mm)	RST Capa T 24 (50 mm)	RST Capa T 24 (50 mm)	RST Capa T 24 (50 mm)	MUSTANG (38 mm)	hi-ten
<b>HLAVOVÉ SLOŽENÍ</b>	FSA Integrated 1-1/8"	FSA Integrated 1-1/8"	FSA Integrated 1-1/8"	PRESTINE 1-1/8"	PRESTINE 1-1/8"	PRESTINE 1-1/8"	VP COMP. 1"
<b>PŘEVODNÍK</b>	PROWHEEL Pioneer 42-32-22 zubů 152 mm kliky	SUNTOUR XCT-JR 42-32-22 zubů 152 mm kliky	SUNTOUR XCT-JR 42-32-22 zubů 152 mm kliky	PROWHEEL 42-34-24 zubů 152 mm kliky	PROWHEEL 42-34-24 zubů 152 mm kliky	PROWHEEL 42-34-24 zubů 152 mm kliky	PROWHEEL 42-34-24 zubů 152 mm kliky
<b>STŘEDOVÉ SLOŽENÍ</b>	VP COMP.	SUNTOUR XCM zapouzdřené	SUNTOUR XCM zapouzdřené	VP COMP.	VP COMP.	VP COMP.	VP COMP.
<b>PŘESMYKAČ</b>	SHIMANO Acera (34.9)	SHIMANO TX50 (34.9)	SHIMANO TX50 (34.9)	SHIMANO TZ30 (31.8)	SHIMANO TZ30 (31.8)	SHIMANO TZ30 (28.6)	SHIMANO TX50 (34.9)
<b>MĚNIČ</b>	SHIMANO Alivio	SHIMANO Acera	SHIMANO Acera	SHIMANO TY21	SHIMANO TY21	SHIMANO TY21	SHIMANO TY21
<b>ŘAZENÍ</b>	SHIMANO Acera (24)	SHIMANO Acera (24)	SHIMANO Revoshift (24)	SHIMANO Revoshift (18)	SHIMANO Revoshift (18)	SHIMANO Revoshift (18)	SHIMANO Revoshift (18)
<b>VÍCEKOLEČKO</b>	SHIMANO HG-31-8 11-32 (8)	SHIMANO HG-31-8 11-32 (8)	SHIMANO HG-31-8 11-32 (8)	SHIMANO MF-TZ20 14-28 (6)	SHIMANO MF-TZ20 14-28 (6)	SHIMANO MF-TZ20 14-28 (6)	SHIMANO MF-TZ20 14-28 (6)
<b>ŘETĚZ</b>	KMC Z72	KMC Z72	KMC Z72	KMC Z33	KMC Z33	KMC Z33	KMC Z33
<b>NÁBOJE</b>	QUANDO 32 děr	QUANDO Disc 32 děr	QUANDO 32 děr	QUANDO 32 děr	QUANDO 32 děr	ocel 32 děr	QUANDO 32 děr
<b>BRZDY</b>	TEKTRO 837AL	TEKTRO HOC 300 kotoučové hydraulické (6 / 5" kotouče)	TEKTRO 837AL	TEKTRO 855AL	TEKTRO 855AL	TEKTRO 855AL	TEKTRO 855AL
<b>BRZDOVÉ PÁKY</b>	TEKTRO dural	TEKTRO HOC 300 WS	TEKTRO dural	TEKTRO plast / dural	TEKTRO plast / dural	TEKTRO plast / dural	TEKTRO plast / dural
<b>RÁFKY</b>	dural černé 32 děr	dural černé 32 děr	dural černé 32 děr	dural 32 děr	dural 32 děr	dural 32 děr	dural 32 děr
<b>PAPRSKY</b>	nerez ocel 2.0 mm černé	ocel černé	ocel černé	ocel	ocel	ocel	ocel
<b>PLÁŠTĚ</b>	KENDA Kevlar 24" x 1.95"	24" x 1.75"	24" x 1.75"	24" x 1.75"	24" x 1.75"	24" x 1.75"	24" x 1.50"
<b>PEDÁLY</b>	plast	plast	plast	plast	plast	plast	plast
<b>ŘÍDÍTKA</b>	AUTHOR 25 mm 560 mm	ZOOM dural 20 mm 560 mm	ZOOM dural 20 mm 560 mm	KALIN ocel 20 mm 580 mm	KALIN ocel 20 mm 580 mm	KALIN ocel 20 mm 580 mm	KALIN ocel 20 mm 580 mm
<b>DRŽÁTKA</b>	AUTHOR pryž	AUTHOR pryž	AUTHOR pryž	AUTHOR pryž	AUTHOR pryž	AUTHOR pryž	AUTHOR pryž
<b>PŘEDSTAVEC</b>	AUTHOR dural	ZOOM dural	ZOOM dural	dural	dural	dural	KALIN ocel
<b>SEDLOVKA</b>	AUTHOR dural (31.6)	ZOOM dural (31.6)	ZOOM dural (31.6)	KALIN ocel (27.2)	KALIN ocel (27.2)	KALIN ocel (25.4)	dural (31.6)
<b>OBJÍMKA</b>	AUTHOR (34.9)	AUTHOR (34.9)	AUTHOR (34.9)	AUTHOR (31.8)	AUTHOR (31.8)	AUTHOR (28.6)	AUTHOR (34.9)
<b>PODSEDLOVÝ ŠROUB</b>	AUTHOR dural RU	AUTHOR dural RU	AUTHOR dural RU	AUTHOR dural RU	AUTHOR dural RU	AUTHOR dural RU	AUTHOR dural RU
<b>SEDLO</b>	AUTHOR Mega Top Junior	AUTHOR Mega Top Junior	AUTHOR Mega Top Junior	AUTHOR	AUTHOR	AUTHOR	AUTHOR
<b>POČET RYCHLOSTÍ</b>	24	24	24	18	18	18	18
<b>HMOTNOST</b>	10,9 Kg / 14"	12,5 Kg / 14"	12,2 Kg / 14"	12,6 Kg / 13"	12,6 Kg / 13"	14,1 Kg / 13"	11,6 Kg / 15"

MODEL	MELODY	COSMIC	ENERGY	STYLO	BELLO	ORBIT	JET
<b>VELIKOST</b>	10"	10"	10"	9"	9"	9"	7"
<b>RÁM</b>	dural 7005 20" (L)	dural 7005 20"	hi-ten 20"	dural 7005 16"	dural 7005 16"	hi-ten 16"	dural 6061 12"
<b>PŘEDNÍ VIDLICE</b>	hi-ten	cromoly	hi-ten	cromoly	hi-ten	hi-ten	hi-ten
<b>HLAVOVÉ SLOŽENÍ</b>	VP COMP. 1"	VP COMP. 1"	VP COMP. 1"	VP COMP. 1"	VP COMP. 1"	VP COMP. 1"	VP COMP. 1"
<b>PŘEVODNÍK</b>	PROWHEEL 36 zubů 127 mm kliky	PROWHEEL 36 zubů 127 mm kliky	PROWHEEL 36 zubů 127 mm kliky	PROWHEEL 32 zubů 102 mm kliky	PROWHEEL 32 zubů 102 mm kliky	PROWHEEL 32 zubů 102 mm kliky	ocel 28 zubů 89 mm kliky
<b>STŘEDOVÉ SLOŽENÍ</b>	VP COMP.	VP COMP.	VP COMP.	VP COMP.	VP COMP.	VP COMP.	ocel
<b>PŘESMYKAČ</b>	-	-	-	-	-	-	-
<b>MĚNIČ</b>	SHIMANO TY21	SHIMANO TY21	SHIMANO TY21	-	-	-	-
<b>ŘAZENÍ</b>	SHIMANO Revoshift (6)	SHIMANO Revoshift (6)	SHIMANO Revoshift (6)	-	-	-	-
<b>VÍCEKOLEČKO</b>	SHIMANO MF-TZ20 14-28 (6)	SHIMANO MF-TZ20 14-28 (6)	SHIMANO MF-TZ20 14-28 (6)	torpédo 16 zubů	torpédo 16 zubů	torpédo 16 zubů	torpédo 16 zubů
<b>ŘETĚZ</b>	KMC Z33	KMC Z33	KMC Z33	KMC Z33	KMC Z33	KMC Z33	KMC C410
<b>NÁBOJE</b>	ocel 36 děr	QUANDO 36 děr	ocel 36 děr	zadní náboj s torpédem 28 děr	zadní náboj s torpédem 28 děr	zadní náboj s torpédem 28 děr	zadní náboj s torpédem 16 děr
<b>BRZDY</b>	TEKTRO 855AL	TEKTRO 855AL	TEKTRO 855AL	TEKTRO 855AL torpédo	TEKTRO 855AL torpédo	TEKTRO 855AL torpédo	přední cantilever
<b>BRZDOVÉ PÁKY</b>	TEKTRO plast / dural	TEKTRO plast / dural	TEKTRO plast / dural	TEKTRO plast / dural	TEKTRO plast / dural	TEKTRO plast / dural	plast / dural
<b>RÁFKY</b>	dural 36 děr	dural 36 děr	dural 36 děr	dural 28 děr	dural 28 děr	dural 28 děr	dural 16 děr
<b>PAPRSKY</b>	ocel	ocel	ocel	ocel	ocel	ocel	ocel
<b>PLÁŠTĚ</b>	20" x 1.50"	20" x 1.75"	20" x 1.75"	16" x 1.75"	16" x 1.50"	16" x 1.75"	12" x 1.75"
<b>PEDÁLY</b>	plast	plast	plast	plast	plast	plast	plast
<b>ŘÍDÍTKA</b>	KALIN ocel 20 mm 540 mm	ZOOM dural 15 mm 540 mm	KALIN ocel 20 mm 540 mm	ZOOM dural 60 mm 500 mm	KALIN ocel 60 mm 500 mm	KALIN ocel 60 mm 500 mm	BMX ocel
<b>DRŽÁTKA</b>	AUTHOR pryž	AUTHOR pryž	AUTHOR pryž	AUTHOR pryž	AUTHOR pryž	AUTHOR pryž	PVC
<b>PŘEDSTAVEC</b>	KALIN ocel	dural	dural	dural	KALIN ocel	KALIN ocel	KALIN ocel
<b>SEDLOVKA</b>	KALIN ocel (26.8)	ZOOM dural (27.2)	KALIN ocel (25.4)	dural (27.2)	dural (27.2)	ocel (25.4)	ocel (27.2)
<b>OBJÍMKA</b>	AUTHOR (31.8)	AUTHOR (31.8)	AUTHOR (28.6)	dural (31.8)	dural (31.8)	dural (28.6)	-
<b>PODSEDLOVÝ ŠROUB</b>	AUTHOR dural RU	AUTHOR dural RU	AUTHOR dural RU	-	-	-	cromoly
<b>SEDLO</b>	AUTHOR Melody	AUTHOR Cosmic	AUTHOR Energy	AUTHOR Junior	AUTHOR Bello	AUTHOR Junior	AUTHOR Jet
<b>POČET RYCHLOSTÍ</b>	6	6	6	1	1	1	1
<b>HMOTNOST</b>	10,5 Kg / 10"	8,9 Kg / 10"	10,8 Kg / 10"	7,5 Kg / 9"	8,1 Kg / 9"	9,1 Kg / 9"	8,3 Kg / 7"





**RÁMOVÁ SADA CA-ROAD TT**

B karbonový UD monoqueue rám 30t, karbonová vidlice, karbonová sedlovka, hlavové složení FSA Orbit IS Carbon 1 1/8" včetně 15mm karbonové podložky, podsedlová objímka, výměnná koncovka, hmotnost rámové sady 2,32 kg. Nabízené velikosti: 52, 55 a 58 cm.



**RÁMOVÁ SADA CA-TRI**

B karbonový UD monoqueue rám 30t, karbonová vidlice, karbonová sedlovka, hlavové složení FSA Orbit IS Carbon 1 1/8" včetně 15mm karbonové podložky, podsedlová objímka, výměnná koncovka, hmotnost rámové sady 2,32 kg. Nabízené velikosti: 52, 55 a 58 cm.



**RÁMOVÁ SADA CA-TRACK**

B karbonový UD monoqueue rám 30t, karbonová vidlice, karbonová sedlovka, hlavové složení FSA Orbit IS Carbon 1 1/8" včetně 15mm karbonové podložky, podsedlová objímka, hmotnost rámové sady 2,51 kg. Nabízené velikosti: 52, 55 a 58 cm.



**RÁMOVÁ SADA CA66**

B karbonový UD monoqueue rám 30t, karbonová UD vidlice 30t včetně rozpěrky, hlavové složení FSA Orbit C-40 1,5" tapered včetně 15mm karbonové podložky, 4 x 5mm karbonová podložka, podsedlová objímka, výměnná koncovka, hmotnost rámové sady 1,79 kg. Nabízené velikosti: 48, 50, 52, 54, 56 a 58 cm.



**RÁMOVÁ SADA A-RAY 5.0**

A karbonový random monoqueue rám 40t, tlumič FOX Float RPL, hlavové složení FSA Orbit C-40-CF 1,5" tapered s redukcí i pro sloupek 1 1/8" včetně 8mm karbonové podložky, 4 x 5mm karbonová podložka, podsedlová objímka s RU, výměnná koncovka, hmotnost rámové sady 2,36 kg. Nabízené velikosti: 17", 19" a 21".



**RÁMOVÁ SADA ERA 3.0**

A karbonový random monoqueue rám 40t, tlumič FOX Float RP23 BV, hlavové složení FSA Orbit C-40-CF 1,5" tapered s redukcí i pro sloupek 1 1/8" včetně 8mm karbonové podložky, 4 x 5mm karbonová podložka, podsedlová objímka s RU, výměnná koncovka, hmotnost rámové sady 2,61 kg. Nabízené velikosti: 17", 19" a 21".



**RÁMOVÁ SADA SECTOR 29**

B karbonový random monoqueue rám 24t, hlavové složení FSA Orbit 1.5B E ZS 1,5" tapered s redukcí i pro sloupek 1 1/8" včetně 15mm duralové podložky, 4 x 5mm karbonová podložka, podsedlová objímka s RU, výměnná koncovka, hmotnost rámové sady 1,49 kg. Nabízené velikosti: 17", 19" a 21".



**RÁMOVÁ SADA INSTINCT 29**

Duralový rám AL 6061 triple butted (tříkrát zeslabovaná stěna rámu), hlavové složení AUTHOR Integr. 1 1/8" Press Fit 50mm včetně 10mm duralové podložky, 6 x 5mm duralová podložka, podsedlová objímka s RU, výměnná koncovka, hmotnost rámové sady 1,88 kg. Nabízené velikosti: 17", 19" a 21".



**RÁMOVÁ SADA INTROVERT**

A karbonový random monoqueue rám 40t, hlavové složení FSA Orbit 1.5B E ZS 1,5" tapered s redukcí i pro sloupek 1 1/8" včetně 15mm karbonové podložky, 4 x 5mm karbonová podložka, podsedlová objímka, výměnná koncovka, hmotnost rámové sady 1,34 kg. Nabízené velikosti: 16", 17,5", 19" a 20,5".



**RÁMOVÁ SADA REVOLT**

C karbonový random monoqueue rám 24t, hlavové složení FSA Orbit 1.5B E ZS 1,5" tapered s redukcí i pro sloupek 1 1/8" včetně 15mm duralové podložky, 4 x 5mm duralová podložka, podsedlová objímka, výměnná koncovka, hmotnost rámové sady 1,49 kg. Nabízené velikosti: 16", 17,5", 19" a 20,5".



**RÁMOVÁ SADA EGOIST**

Duralový rám AL 6069 triple butted (tříkrát zeslabovaná stěna rámu), hlavové složení FSA Orbit 1.5B E ZS 1,5" tapered s redukcí i pro sloupek 1 1/8" včetně 15mm duralové podložky, 4 x 5mm karbonová podložka, podsedlová objímka s RU, výměnná koncovka, hmotnost rámové sady 1,74 kg. Nabízené velikosti: 16", 17,5", 19", 20,5" a 22".



**RÁMOVÁ SADA TRACTION**

Duralový rám AL 6061 double butted (dvakrát zeslabovaná stěna rámu), hlavové složení AUTHOR 1 1/8" Integr. 1 1/8" Press Fit 50mm včetně 10mm duralové podložky, 3 x 5mm duralová podložka, podsedlová objímka s RU, výměnná koncovka, hmotnost rámové sady 1,84 kg. Nabízené velikosti: 15", 17", 19", 21" a 23".



**RÁMOVÁ SADA AIRLINE**

Duralový rám AL 6061 triple butted (tříkrát zeslabovaná stěna rámu), hlavové složení Author Integr. 1 1/8" Press Fit 50mm včetně 10mm duralové podložky, 3 x 5mm duralová podložka, podsedlová objímka s RU, hmotnost rámové sady 1,83 kg. Nabízené velikosti: 16", 18", 20" a 22".



**RÁMOVÁ SADA CODEX**

Duralový rám AL 6061 triple butted (tříkrát zeslabovaná stěna rámu), hlavové složení Author Integr. 1 1/8" Press Fit 50mm včetně 10mm duralové podložky, 3 x 5mm duralová podložka, podsedlová objímka s RU, výměnná koncovka, hmotnost rámové sady 1,81 kg. Nabízené velikosti: 16", 18", 20" a 22".



# ACCESSORIES

DÍLY A PŘÍSLUŠENSTVÍ





## ACCESSORIES

díly a příslušenství

**Vesta ARP-12 Blazer**

Materiál GAMEX na předním a zadním dílu, prodyšná elastická síťovina na bočních dílech, silikonová protiskluzová páska na spodním lemu, na zadním dílu 2 otevřené kapsy a kapsa na zip, reflexní prvky, součástí je kompresní obal. Velikosti: S-XXL.

**Dres ARP-12**

Materiál ALKETIS, celorozepevnací sportovní střih, na zadním dílu 3 otevřené kapsy, reflexní prvky. Velikosti: S-XXL.

**Kalhoty ARP-12 Lacl**

Materiál Malaga, prodyšné síťované šle z materiálu Naxos, vícedílný anatomický střih, ploché švy, silikonová pruženka na nohavicích. Vložka AUTHOR 3D-Bio PAD. Reflexní doplňky. Velikosti: S-XXL.

**Bunda ARP-12 NoWind**

Kombinace membrány NoWind a prodyšného elastického materiálu Roubaix s vnitřním vlasem. Odepínací rukávy umožňují použití samostatné vesty. Dobře prodyšná, vhodná pro velmi chladné počasí (-5°C až +15°C). Reflexní doplňky. Velikosti: S-XXL.

**Bunda ARP-12 Blazer**

Kombinace lehké membrány Mission Light a prodyšného Picollo Thermo. Velmi prodyšná, vhodná do chladnějšího počasí (5 až 18°C). Reflexní doplňky. Velikosti: S-XXL.

**Dres ARP-12 Pave**

Kombinace materiálu Pave a Picollo. Na zadním dílu 3 otevřené kapsy, reflexní prvky. Dres je velmi dobře prodyšný a výborně udržuje tepelný komfort (10 až 25°C). Velikosti: M-XXL.

**• Materiál Pave**

Lehký, kompaktní polyesterový materiál s hedvábným omakem. Teflonová úprava of firmy DuPont® garantuje odolnost materiálu vůči skvrnám, ale především vůči větru a vodě. Umožňuje zhotovení vysoce pohodlného a lehkého oblečení, které je vhodné nejenom pro sychravé počasí.#







### Bunda AS 11 NoWind

Kombinace membrány NoWind a prodyšného elastického materiálu Roubaix s vnitřním vlasem. Odepínací rukávy umožňují použití samostatné vesty. Dobře prodyšná, vhodná pro velmi chladné počasí (-5°C až +15°C). Reflexní doplňky. Velikosti: S-XXL.



### Bunda AS 11 Blazer

Kombinace lehké membrány Mission Light a prodyšného Picollo Thermo. Velmi prodyšná, vhodná do chladnějšího počasí (5 až 18°C). Reflexní doplňky. Velikosti: S-XXL.



### Bunda Blazer 13F

Kombinace lehké membrány Mission Light a prodyšného Picollo Thermo. Velmi prodyšná, vhodná do chladnějšího počasí (5 až 18°C). Reflexní doplňky. Velikosti: S-XXL.

#### ▪ Materiál Mission Light

Velice lehký třívrstvý membránový materiál, kdy vrchní i spodní polyesterový materiál je slaminován s vysoce funkční membránou. Horní vrstva materiálu je velice kompaktní a je zárukou snížené náchylnosti materiálu na oděr. Materiál je odolný proti větru a vodě a velice snadný na údržbu. Technické parametry: vodní sloupec: > 10.000 mm, prodyšnost: > 11.000 g/m<sup>2</sup>/24 hod.

#### ▪ Materiál NoWind, Windsop, Windster

Tenký membránový materiál využívající vlastnosti polyuretanové membrány. Tato membrána poskytuje nepropustnost větru a současně garantuje optimální prodyšnost. Látky laminované touto speciální membránou jsou mimořádně efektivní a ideální pro sport a volný čas, všude tam, kde komfort nošení, nízká hmotnost a tepelná nepropustnost představují nepostradatelné vlastnosti. Oblečení s touto membránou zaručuje odolnost proti vodě a větru, udržuje tělesnou teplotu a optimálně odvádí tělesnou vlhkost. Technické parametry: vodní sloupec 8.000 mm, prodyšnost 15.000 g/m<sup>2</sup>/24 hod.



### Bunda ACTIVE

Lehká univerzální bunda, velmi prodyšná z materiálu LTC Ribstop, součástí je kompresní vak. Reflexní doplňky. Vhodná pro náhlé změny počasí (10 až 20°C). Velikosti: S-XL.



### Vesta ACTIVE

Lehká univerzální vesta, velmi prodyšná z materiálu LTC Ribstop a elastické síťoviny. Součástí je kompresní vak. Reflexní doplňky. Vhodná pro náhlé změny počasí. Velikosti: S-XXL.

### Bunda Elite

Lehká univerzální bunda, velmi prodyšná z materiálu TAISHI, součástí je kompresní vak. Reflexní doplňky. Vhodná pro náhlé změny počasí (10 až 20°C). Velikosti: S-XXL.



### Pláštěnka AS-10 Dintex

Materiál: elastická membrána Dintex (vodní sloupec: > 3.000 mm, prodyšnost: 5.000 g/m<sup>2</sup>/ 24 hod.), podložený zip, reflexní prvky. Velikosti: S-XL.

#### ▪ Materiál Dintex

Dintex je vysoce účinná TPU (termoplastický polyuretan) tenká vrstva laminovaná na 100% polyester. Pevná a elastická membrána Dintex je odolná proti větru, vodě a zároveň prodyšná. Díky kapilární struktuře zaručuje rychlý průchod tělesné vlhkosti, přičemž kapky vody dovnitř nepropustí. Je pevný, elastický a flexibilní. Dintex je vyroben bez použití toxických látek a je plně recyklovatelný. Technické parametry: vodní sloupec: > 3.000 mm, prodyšnost: 5.000 g/m<sup>2</sup>/ 24 hod.







### Dres Men Sport

Materiál ALKETIS, celorozezpínací sportovní střih, na zadním dílu 3 otevřené kapsy a jedna menší na zip, reflexní prvky. Velikosti: S-3XL.



### Dres Men Active

Materiál Alketis, celorozezpínací volný komfortní střih s bočními díly z elastické síťoviny, na zadním dílu 1 velká kapsa na zip, reflexní prvky a potisk. Velikosti: S-3XL.

### Kalhoty AF-11

Volné kraťasy z materiálu Baron doplněného elastickými díly z materiálu Malaga. Komfortní střih pro pohodlné nošení, široká guma v pase se šňůrkou pro individuální nastavení, 1 kapsa na zip (2 na bocích). Vnitřní oka pro uchycení boxerek s vložkou AS-11 (dodávaných samostatně). Reflexní doplňky. Velikosti: M-XXL.



### Kalhoty AS-11-PRO

Materiál Malaga, prodyšné síťované šle z materiálu Naxos (u modelu laci), vícedílný anatomický střih, ploché švy, silikonová pruženka na nohavičích. Vložka AUTHOR 3D-Bio PAD. Reflexní doplňky. Velikosti: S-XXL.



AS-11 PRO PAS



AS-11 PRO LACL



### Kalhoty Men Sport

Materiál Malaga, prodyšné síťované šle z materiálu Naxos, vícedílný anatomický střih, ploché švy, silikonová pruženka na nohavičích. Vložka AUTHOR 3D-Bio PAD. Reflexní doplňky. Velikosti: S-XXL.



MEN SPORT 3/4 LACL



MEN SPORT 3/4 PAS

### Kalhoty Men Sport 3/4

Materiál Malaga, prodyšné síťované šle z materiálu Naxos, vícedílný anatomický střih - 3/4 délka nohavic, ploché švy, silikonová pruženka na nohavičích. Vložka AUTHOR 3D-Bio PAD. Reflexní doplňky. Velikosti: S-XXL.



### Boxerky AS-11

Vnitřní boxerky pro volné kraťasy AF-11 z materiálu Malaga, vícedílný anatomický střih - nohavice zakončeny vysoce elastickým materiálem Revolution, ploché švy. Vložka AUTHOR 3D-Bio PAD. Velikosti: M-XXL.



### Vložka 3D-Bio PAD

Víceúrovňová bezešvá vložka, ergonomický tvar, elastická křídélka se lehce přizpůsobí pohybu těla, rychlé vstřebání potu, bioaktivní - ionty stříbra (Ag+) zamezující tvorbě bakterií.

- 3D komponenty
- elastická pěna s otevřenou strukturou
- tenká středně tlumící pěna
- silná vysoce tlumící pěna, absorpce nárazů,



### Kalhoty AS-7-Pro NoWind

Elastická membrána Wind & Water TECNÒ a zateplený materiál Roubaix. Anatomicky tvarovaný střih, zakončení nohavic s krátkým zipem. Reflexní potisk a reflexní. Vhodné pro chladnější období (-5°C až +10°C). Jsou dodávány v provedení s vložkou AUTHOR 3D-Bio PAD nebo bez vložky. Velikosti: S-XXL.





### Race Pro

Anatomický střih, kombinace elastické Lycry a froté v horní části. Dlaň z jemné syntetické kůže Serino s Gel Foam výstelkami. Velikosti: S-XL.



### Men Elite Gel

Anatomický střih, kombinace elastické Lycry, elastické síťoviny a froté v horní části. Dlaň z jemné syntetické kůže Amara Shark Skin s Gel Comfort výstelkami a s ochranným vyztužením. Velikosti: S-XXL.



### Men Comfort Gel

Anatomický střih, kombinace elastické Lycry, elastické síťoviny a froté v horní části. Dlaň z jemné syntetické kůže Amara s Gel Comfort výstelkami a s ochranným vyztužením. Velikosti: S-XXL.



### Men Enduro

Horní část z elastické 3D síťoviny. Dlaň z jemné kůže Amara s GEL FOAM výstelkami. Dodatečné překrytí na exponovaných místech. Velikosti: S-XL.



### Men Single T

Horní část ze Spandexu a Neoprenu. Komfortní dlaň z jemné kůže Amara Shark Skin s GEL FOAM výstelkami, spodní část prstů z odolné kůže Amara. Velikosti: S-XL.



### FF Pro

Horní část z elastické Lycry síťoviny. Komfortní dlaň z jemné kůže Serino s GEL FOAM výstelkami překrytými Air Mesh 3D síťovinou, spodní část prstů z odolné kůže Amara. Velikosti: S-XL.



### Windster Light

Horní část membrána ULTRA 3 TECH a Lycra fleece. Dlaň kůže Amara s GEL Shock Absorber výstelkou a s ochranným vyztužením, nastavitelná neoprenová manžeta na suchý zip. Velikosti: S-XXL.



### Windster Plus

Horní část membrána ULTRA 3 TECH. Dlaň jemná kůže Serino s GEL Shock Absorber výstelkou a s ochranným vyztužením, elastická manžeta. Fleece vnitřní zateplení. Velikosti: S-XL.



### Windster

Horní část membrána ULTRA 3 TECH. Dlaň Lycra fleece s protiskluzovým potiskem, elastická manžeta. Velikosti: S-XL.



### Arctic

Horní část a dlaň membrána ULTRA 3 TECH, dlaň doplněna výstelkou s ochranným vyztužením, výplň z dutého vlákna Insulating OLYMPIA, nastavitelná manžeta na suchý zip. Velikosti: S-XL.



### Pro Light

Model ProLite je komfortní technickou ponožkou s odlehčenou konstrukcí pro zajištění dokonalé ventilace. Pata a špička jsou zesíleny proti oděru, jemné síťování v nártové části. Materiály: 70% ClimaWell, 10% CoolMax, 10% PAD, 5% POP, 5% elastan. Velikosti: S (37-40); M (39-42); L (41-44); XL (43-46).



### XC

Model XC je technickou ponožkou pro náročnější použití. Pata a špička je zesílena proti oděru. Anatomické chodidlové části, jemné síťování v nártové části zaručuje dokonalé odvětrání. Materiály: 70% ClimaWell, 10% CoolMax, 10% PAD, 5% POP, 5% elastan. Velikosti: S (37-40); M (39-42); L (41-44); XL (43-46).



### XC Comfort

Model XC Comfort je komfortní technickou ponožkou pro náročnější použití. Pata a špička jsou zesíleny proti oděru, ochranné změkčení na achilovce a kotníku. Anatomické žebrovaní v chodidlové části pro změkčení došlapu, jemné síťování v nártové části zaručuje dokonalé odvětrání. Materiály: 60% ClimaWell, 20% CoolMax, 5% PAD, 10% POP, 5% elastan. Velikosti: S (37-40); M (39-42); L (41-44); XL (43-46).



### Lycra

Lehké návleky na tretry z Lycry, zapínání na zip, univerzální pro všechny typy pedálů. Velikosti: S/M (40-42); L/XL (43-46).

### Windstop II

Návleky na tretry z membrány WINDSTOP zaručující ochranu proti větru a vodě. Vyztužení špičky, zapínání na suchý zip, univerzální pro všechny typy pedálů, reflexní doplňky. Velikosti: 40-42; 42-44; 44-46.



### Windstop Plus

Návleky na tretry z membrány WINDSTER zaručující ochranu proti větru a zároveň optimální odvod potu a vlhka, vyztužení spodní části, zapínání na zip se zajištěním na suchý zip, univerzální pro všechny typy pedálů, reflexní nášivky. Velikosti: S (37-40); M (39-42); L (41-44); XL (43-46).



### RainProof

Návleky na tretry z lehkého elastického materiálu PU fleece zaručující ochranu proti vodě, vyztužení spodní části, zapínání na zip se zajištěním na suchý zip, univerzální pro všechny typy pedálů, reflexní nášivky. Velikosti: S (37-40); M (39-42); L (41-44); XL (43-46).

### WinterProof

Návleky na tretry z lehké elastické membrány ULTRA 3 TECH, vyztužení spodní části s Velcro nastavitelnou šířkou dle boty, zapínání na zip se zajištěním na suchý zip, univerzální pro všechny typy pedálů, reflexní nášivky.





### Bunda ASL-3A NoWind

Kombinace membrány NoWind a prodyšného elastického materiálu Roubaix s vnitřním vlasem. Dámský střih. Odepinací rukávy umožňují použití samostatné vesty. Dobře prodyšná, vhodná pro velmi chladné počasí (-5°C až +15°C). Reflexní doplňky. Velikosti: S-XL.



### Dres ASL-X-2

Materiál Alketis, dámský komfortní střih s 2/3 skrytým zipem, na zadním dílu jedna menší kapsa na zip, reflexní prvky. Velikosti: XS-XL.



### Dres Lady Stretch

Komfortní elastický materiál Careza Soft, dámský celorozeplací střih, na zadním dílu jedna menší kapsa na zip, reflexní prvky a potisk. Velikosti: XS-XL.



### Dres Lady Sport

Materiál Alketis, dámský celorozeplací komfortní střih, na zadním dílu jedna menší kapsa na zip, reflexní prvky a potisk. Velikosti: XS-XL.

### Dres Lady Sport

Materiál Alketis, dámský celorozeplací komfortní střih, na zadním dílu jedna menší kapsa na zip, reflexní prvky a potisk. Velikosti: XS-XL.



### Kalhoty ASL-4 Comfort Pas

Materiál Revolution (z vláken Lycra by DuPont) a elastického ribstopu. Anatomický dámský střih, elastický komfortní lem v pase, dámská antibakteriální vložka AUTHOR ASL Team PAD. Velikosti: XS-XL.



### Kalhoty ASL-4 Comfort 3/4

Materiál Malaga (z vláken Lycra by DuPont) a elastického ribstopu. Anatomický dámský střih, elastický komfortní lem v pase, dámská antibakteriální vložka AUTHOR ASL Team PAD. Velikosti: XS-XL.



### Lady Comfort Gel

Anatomický střih, kombinace elastické Lycry, elastické síťoviny a froté v horní části. Dlaň z jemné syntetické kůže Amara s Gel Comfort výstelkami a s ochranným vyztužením. Velikosti: S-L.



### Kalhoty ASL-3 NoWind

Elastický membránový materiál Wind&Water TECNO použitý na část předního dílu nohavic (chrání proti větru a dešti), zateplený materiál Roubaix použitý na ostaních dílech. Dámský anatomicky tvarovaný střih, zakončení nohavic s krátkým zipem pro snadnější oblékání. Reflexní potisk a paspule na zadní části lýtek. Vhodné pro chladnější období (-5°C až +10°C). Jsou dodávány v provedení s dámskou vložkou AUTHOR ASL Team PAD nebo bez vložky. Velikosti: XS-XL.



### Lady Sport Gel

Anatomický střih, kombinace elastické Lycry a froté v horní části. Dlaň z jemné syntetické kůže Serino s Gel Foam výstelkami. Velikosti: S-L.



### Vložka Author ASL Team PAD

Kombinace perforovaných, středně a vysoce tlumících pěn pro dokonalou absorpci nárazů. Víceúrovňové bezešvé provedení, dámský ergonomický tvar a elasticita materiálu pro snadné přizpůsobení pohybu těla, rychlé vstřebání potu.







**Impresa**

Výrobní technologie Double In-mold, carbon výtuhy, upínací systém Author DialFit II, antibakteriální výstelky, hmotnost 240g. Velikosti: 52-58 cm.



**Sector**

Upínací systém Author DialFit, výrobní technologie In-mold, 14 předních a 4 zadní otvory / síťka proti hmyzu v předních otvorech, antibakteriální výstelky, hmotnost 236 g se štítkem. Velikosti: 54-58 cm; 58-62 cm.



**Aero**

Výrobní technologie Double In-mold, AL6061 výtuhy, upínací systém Author DialFit, 25 otvorů, antibakteriální výstelky, hmotnost 240 g se štítkem. Velikosti: 52-58 cm; 58-62 cm.



DialFit - upínací systém

**Skiff**

Upínací systém Author DialFit, výrobní technologie In-mold, 11 předních a 3 zadní otvory / síťka proti hmyzu v předních otvorech, antibakteriální výstelky, hmotnost 271 g se štítkem. Velikosti: 54-58 cm; 58-62 cm.







### Flow

Upínací systém Author DialFit II, výrobní technologie In-mold, 16 předních a 5 zadních otvorů / síťka proti hmyzu v předních otvorech, antibakteriální výstelky, hmotnost 255g se štítkem. Velikosti: 54-61 cm.



DialFit - upínací systém

### Vento

Upínací systém Author DialFit, výrobní technologie In-mold, 13 předních a 4 zadní otvory / síťka proti hmyzu v předních otvorech, antibakteriální výstelky, hmotnost 280 g se štítkem. Velikosti: 52-57 cm, 58-61 cm.



### Pulse

Upínací systém Author DialFit, výrobní technologie In-mold, 13 předních a 2 zadní otvory / síťka proti hmyzu v předních otvorech, antibakteriální výstelky, hmotnost 262 g se štítkem. Velikosti: 58-65 cm.



DialFit - upínací systém

### Rocca

Upínací systém Author DialFit, 16 předních a 8 zadních otvorů / síťka proti hmyzu v předních otvorech, antibakteriální výstelky, hmotnost 285 g se štítkem. Velikosti: 54-58 cm, 58-62 cm.



### Wind

Model Wind, upínací systém Author Dial umožňuje rychlé a přesné nastavení velikosti dle obvodu hlavy při nasazení přilbě, 17 předních a 4 zadní otvory, síťka proti hmyzu v předních otvorech, hmotnost 262 g se štítkem. Velikosti: 54-58 cm, 58-62 cm.



### Lynx

Výrobní technologie ABS skořepina s EPS polystyrénem, 14 otvorů, 2 sady antibakteriálních výstelek - výška 8 a 15 mm, hmotnost 403 g. Velikosti: 54-58 cm; 58-62 cm.

### Dart

Výrobní technologie In-mold, 10 otvorů, 2 sady antibakteriálních výstelek - výška 8 a 15 mm, hmotnost 300 g. Velikosti: 54-58 cm.



### Hot Shot

Výrobní technologie ABS skořepina s EPS polystyrénem, 11 otvorů, odnímatelný chránič obličeje, antibakteriální výstelky, hmotnost 675 g. Velikosti: 54-60 cm; 60-62 cm.



### Rookie

Výrobní technologie ABS skořepina s EPS polystyrénem, antibakteriální výstelky, hmotnost 675 g. Velikosti: 57-58 cm; 59-60 cm.







**Star Rider**

Upínací systém Author DialFit, výrobní technologie In-mold, 8 otvorů, antibakteriální výstelky, hmotnost 252 g. Velikosti: 52-57 cm.



**Courage**

Upínací systém Author DialFit II, výrobní technologie In-mold, 11 otvorů / síťka proti hmyzu v předních otvorech, antibakteriální výstelky, hmotnost 271g. Velikosti: 52-57 cm.



Ochranná síťovina



Ochranná síťovina

**Trigger**

Upínací systém Author DialFit, výrobní technologie In-mold, 12 otvorů / síťka proti hmyzu v předních otvorech, antibakteriální výstelky, hmotnost 285 g se štítkem. Velikosti: 54-58 cm.



**Dres Junior ARP**

Materiál ALKETIS, dětský střih, na zadním dílu 2 otevřené kapsy, reflexní prvky. Velikosti: 122, 134, 146.



**Dres Junior**

Materiál ALKETIS, dětský střih, na zadním dílu 2 otevřené kapsy, reflexní prvky. Velikosti: 122, 134, 146.



**AJ-1 Pas**

Dětské kalhoty Author, materiál Malaga, dětský anatomický střih, antibakteriální vložka, reflexní potisk. Velikosti: 116 - 122; 128 - 134.



**Rukavice Junior**

Dětské rukavice, na dlani je použita značková kůže Amara s výstelkou pro pohodlnější uchycení řídítek, v horní části kombinace materiálů Lycra a froté. Velikosti: S-M.



**Mirage**

Upínací systém Author DialFit, výrobní technologie In-mold, 12 otvorů / síťka proti hmyzu v předních otvorech, antibakteriální výstelky, hmotnost 220 g. Velikosti: 48-54 cm.

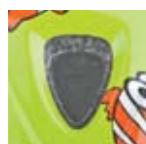

Ochranná síťovina



**Gripy Junior 5**

Dětský grip, 2-vrstvý pryžový materiál, šířka úchopu 102 mm.



**Gripy Junior 15**

Dětský grip, pryžový materiál, šířka úchopu 90 mm.





### Expert 19

Sada imbusových klíčů 2/ 2,5/ 3/ 4/ 5/ 6/ 8 mm, šroubovák PH2/SL5, 2 ks montážní páky, 8 / 10 mm strannový klíč, centrovací klíč 0.130"/0.136"/0.156" a 2, nýtovač řetězu. Neoprenová kapsa. Materiál: Cr-V ocel s Ni úpravou. Váha 124 g, rozměr 77 x 15 x 40 mm.



### Expert 12 Pro

Sada imbusových klíčů 2/ 2,5/ 3/ 4/ 5/ 6/ 8, torx T25, šroubovák křížový a rovný, univerzální nýtovač + centrovací klíč, hmotnost 170 g, rozměr 30 x 80 x 20 mm.



### Nářadí Toolbox 10

Sada imbusů 2-4-5-6-8 mm, T25, PH2 / SL 5 šroubovák, nýtovač + 15GE-146W-0.136" centrovací klíč. CR-V material, hmotnost 97 g, velikost 53 x 23 x 36 mm.



### Multiped 13

Sada imbusových klíčů 2/ 2,5/ 3/ 4/ 5/ 6 mm, T25, šroubovák PH2/SL 5, nýtovač řetězu, centrovací klíč 15GE-146W-0.136". Neoprenová kapsa. Materiál Cr-V. Váha 189 g, rozměr 75 x 16 x 46 mm.



### Multiped 10

Sada imbusových klíčů 2/ 2,5/ 3/ 4/ 5/ 6/ 8 mm, T25, PH2/SL 5. Materiál Cr-V. Hmotnost 144 g, rozměr 75 x 16 x 42 mm.



### Multiped 6

Sada imbusových klíčů 3/ 4/ 5/ 6 mm, T25, šroubovák PH2. Hmotnost 100 g, rozměr 75 x 16 x 30 mm.



### Expert 8

Sada imbusových klíčů 2/ 2,5/ 3/ 4/ 5/ 6, šroubovák křížový / plochý, hmotnost 92 g, rozměr 28 x 60 x 18 mm.



### Nářadí Toolbox 12

Nářadí obsahuje sadu imbusových klíčů 2/ 2,5/ 3/ 4/ 5/ 6/ 8 mm, nástřekové klíče 8/ 9/ 10 mm, křížový a rovný šroubovák, hmotnost 230 g, rozměr 32 x 97 x 30 mm.



### AHT-07

Montážní páka, speciální tvar pro snadné sejmutí / obutí pláště, materiál kompozit plast se skelnými vlákny.



AHT-710



AHT-810

### Myčky řetězu

Účinné myčky řetězu s horním, spodním i bočním čištěním, odnímatelná ergonomická rukojeť.

### Láhev na nářadí

Cyklistická láhev na nářadí nebo oblečení. Šroubovací víčko, lze ji využít i místo podsedlové brašny, objem 0,7l.



# Cycle Clinic

BY AUTHOR BICYCLES



### CHAIN LUBE

Profesionální celoroční mazivo pro řetězy a převody. Po nanesení na řetězu zasychá. Vytvořený mikrofilm dokonale maže, omezuje zachytávání prachu, odpuzuje vodu. Obsahuje antikoroziční inhibitory, které velmi účinně chrání řetěz a převodové součásti proti korozi. Balení: 400 ml a 150 ml.



### BIKE LUBE

Profesionální víceúčelové mazivo pro všestranné použití. Zaručuje spolehlivou a dlouhodobou funkci jednotlivých komponentů a celých zařízení. Mazací funkce je zachována v celém rozsahu teplot až do 240°C, proniká účinně do všech obtížně přístupných míst a spojení, chrání proti korozi. Balení: 400 ml a 150 ml.



### CHAIN CLEANER

Vysoce účinný přípravek pro čištění řetězů a převodů. Dokonale rozpouští a odstraňuje stará maziva, shluky masného prachu atp. Kapalina je vysoce vzlinavá, díky tomu proniká i do nejtěsnějších spojů, které uvolní a zároveň vyčistí. Suchý očištěný řetěz a převody ošetřete řetězovým mazivem Chain Lube. Balení: 400 ml.



### DISC CLEANER

Vysoce účinný přípravek pro čištění řetězů a převodů. Dokonale rozpouští a odstraňuje stará maziva, shluky masného prachu atp. Kapalina je vysoce vzlinavá, díky tomu proniká i do nejtěsnějších spojů, které uvolní a zároveň vyčistí. Suchý očištěný řetěz a převody ošetřete řetězovým mazivem Chain Lube. Balení: 400 ml.

Hlavním důvodem vzniku cyklokosmetiky Cycle Clinic bylo vytvořit pro cyklisty a hlavně jejich kola to nejlepší.

Spojili jsme se s předními českými odborníky v oboru technické chemie a maziv, abychom společně vyvinuli a vyrobili takové výrobky, které svými vlastnostmi budou přesně odpovídat specifickým požadavkům údržby jízdního kola, které většinou nesplňují univerzální maziva nebo přípravky. Výsledkem mnoha měsíců práce a zkoušek je naše nová řada maziv a přípravků Cycle Clinic, která bude postupně rozšiřována dle uživatelské poptávky a moderních trendů v oblasti údržby a servisu.



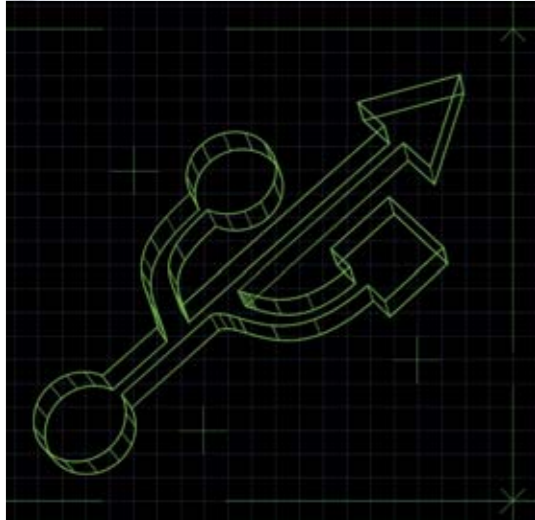

### Nero

Přední světlo s 1WATT LED diodou a COLLIMATOR TECHNOLOGY (parabola s optickým sklíčkem, které usměrňuje paprsky rovnoběžně v daném směru při zachování intenzity). Je možné zvolit 3 režimy svícení: snížený výkon, plný výkon a blikání. Univerzální uchycení. Zdroj dobíjecí Li akumulátor s USB mini B konektorem (USB 2.0 / Mini B kabel přiložen). Indikátor stavu baterií a dobíjení. Velmi ekonomický provoz 1000 dobíjecích cyklů, plně nabití za 3h. Celkem 3 režimy - blikání: 6h; konstantní svícení: 2,2h plný výkon, snížený výkon 4,4h.

### McWink USB

Přední světlo - blikačka, 1 LED dioda „Hi-Intense“, použita technologie FocusLens na sklíčku (čočka) soustřeďuje paprsky a zvyšuje světelný výkon (60 cm kruh ve vzdálenosti 3,1 m od světla). Univerzální uchycení. Zdroj dobíjecí Li akumulátor s USB mini B konektorem (USB 2.0 / Mini B kabel přiložen). Indikátor stavu baterií a dobíjení. Velmi ekonomický provoz - 500 dobíjecích cyklů, plně nabití za 2,5h. 3 režimy - blikání: 8h; konstantní svícení: 3h plný výkon, snížený výkon 6h.



### Pilot

Zadní světlo - blikačka, 2x červená LED dioda „Hi-Intense“, použita technologie FocusLens na sklíčku (čočka) - soustřeďuje paprsky a zvyšuje světelný výkon. Univerzální uchycení. Zdroj dobíjecí Li akumulátor s USB mini B konektorem (USB 2.0 / Mini B kabel přiložen). Indikátor stavu baterií a dobíjení. Velmi ekonomický provoz 1000 dobíjecích cyklů, plně nabití za 2,3h. Režim blikání: 10h; Konstantní svícení: 2h plný výkon, střední výkon 4h, nízký výkon 8h.

### Star

Zadní světlo - blikačka, 3x červená LED dioda „Hi-Intense“, použita technologie FocusLens na sklíčku (čočka) - soustřeďuje paprsky a zvyšuje světelný výkon. Univerzální uchycení. Zdroj dobíjecí Li akumulátor s USB mini B konektorem (USB 2.0 / Mini B kabel přiložen). Indikátor stavu baterií a dobíjení. Velmi ekonomický provoz 1000 dobíjecích cyklů, plně nabití za 2,3h. 2 režimy blikání 7h a konstantní svícení 2,5h.



### McSpark

Zadní světlo - blikačka, 1 červená LED dioda „Hi-Intense“, použita technologie FocusLens na sklíčku (čočka) soustřeďuje paprsky a zvyšuje světelný výkon (80cm kruh ve vzdálenosti 3,1m od světla). Univerzální uchycení. Zdroj dobíjecí Li akumulátor s USB mini B konektorem (USB 2.0 / Mini B kabel přiložen). Indikátor stavu baterií a dobíjení. Velmi ekonomický provoz 500 dobíjecích cyklů, plně nabití za 2,5h. 2 režimy - blikání: 8h; konstantní svícení: 3h.



### Solaris

Přední světlo, 1WATT Hi Intense LED dioda, 2 intenzity konstantního svícení, nový držák umožňuje použití pro průměr řídiček 25,4 mm - 31,8 mm, zdroj 4x LR06 (AA) baterie (jsou přiloženy), indikátor stavu baterií, velmi ekonomický provoz s mimořádnou životností baterií 20h plný výkon.



### Vision

Přední světlo, nová 1WATT LED dioda, přepínání mezi režimem blikání a konstantním svícením, držák umožňuje použití pro průměr řídiček 25,4 mm - 31,8 mm, zdroj 4x LR03 (AAA) baterie (jsou přiloženy), velmi ekonomický provoz s mimořádnou životností baterií - režim blikání: 220h; konstantní svícení: 20h plný výkon, celkem 130 - 150h.



### X-Head

Čelovka, 1WATT LED dioda, přepínání mezi režimem blikání a konstantním svícením, držák s elastickou nastavitelnou čelenkou pro použití světla jako čelovka, zdroj 3x LR03 (AAA) baterie (jsou přiloženy), velmi ekonomický provoz s mimořádnou životností baterií, režim blikání: 180h; konstantní svícení: 15h plný výkon, celkem 100 - 130h.



### X-Guard

Přední světlo s 5 LED „Hi-Intense“ diodami a technologií FocusLens na čočce (soustřeďuje paprsky a zvyšuje světelný výkon). Přední část je doplněna ochranným krytem snižujícím riziko rozbití. Přepínání mezi režimem blikání a konstantním svícením. Univerzální držák umožňuje použití pro průměr řídiček 25,4 mm a pro 31,8 mm. Zdroj 4x LR03 baterie (jsou přiloženy), velmi ekonomický provoz s mimořádnou životností baterií, režim blikání: 220h; konstantní svícení: 20h plný výkon, celkem 130 - 150h.



### Flat

Přední světlo - blikačka, 3 LED diod „Hi-Intense“, použita technologie FocusLens na sklíčku (čočka) soustřeďuje paprsky a zvyšuje světelný výkon, přepínání mezi režimem blikání a konstantním svícením, univerzální a jednoduché uchycení elastickým řemínkem umožňuje uchycení na všechny průměry a tvary řídiček, zdroj 3x LR03 (AAA) baterie (jsou přiloženy), velmi ekonomický provoz s mimořádnou životností baterií, režim blikání: 160h; konstantní svícení: 80h.



### Zoom

Přední světlo - blikačka, 5 LED diod „Hi-Intense“, použita technologie FocusLens na sklíčku (čočka) soustřeďuje paprsky a zvyšuje světelný výkon, přepínání mezi režimem blikání a konstantním svícením, držák umožňuje použití pro průměr řídiček 25,4 mm - 31,8 mm, zdroj 4x LR03 (AAA) baterie (jsou přiloženy), velmi ekonomický provoz s mimořádnou životností baterií, režim blikání: 220h; konstantní svícení: 20h plný výkon, celkem 130 - 150h.



FOCUS LENS technology





### Stake

Zadní světlo - blikačka s 5 LED diodami, universální uchycení, 5 různých režimů blikání a navíc konstantní svícení. Zdroj 2xLR03 (AAA) baterie - jsou přiloženy (80h blikání a 30h svícení).



### RedSpot

Zadní světlo - blikačka s 1x 0,5W LED diodou a 2x LED, nastavitelná objímka pro různé průměry, originální držák umožňuje otočení o 90 stupňů a nastavení sklonu světla. Nabízí 2 různé režimy blikání a navíc konstantní svícení. Zdroj 2x LR03 (AAA) baterie - jsou přiloženy (80h blikání, 18h svícení).



### Shot W

Přední světlo - blikačka, 2x LED dioda „Superbright“ se speciálním optickým sklem pro vysokou svítivost, přepínání mezi režimem blikání a konstantním svícením, díky univerzálnímu úchytu s elastickou šňůrkou lze přidělat na různé části kola, oblečení, batoh apod., ekonomický provoz, 2 výměnné baterie CR2032 (jsou přiloženy), vhodné pro cyklistiku a další pohybové aktivity jako bezpečnostní doplněk (50h blikání a 20h svícení).

### Shot R

Zadní světlo - blikačka, 2x červená LED dioda s vysokou svítivostí, přepínání mezi režimem blikání a konstantním svícením, díky univerzálnímu úchytu s elastickou šňůrkou lze přidělat na různé části kola, oblečení, batoh apod., ekonomický provoz, 2 výměnné baterie CR2032 (jsou přiloženy), vhodné pro cyklistiku a další pohybové aktivity jako bezpečnostní doplněk (60h blikání a 30h svícení).



### Duplex

Zadní světlo - blikačka s 2x 0,5W LED diodami; nastavitelná objímka pro různé průměry, originální držák umožňuje otočení o 90 stupňů a nastavení sklonu světla. Nabízí 2 různé režimy blikání a navíc konstantní svícení. Zdroj 2x LR03 (AAA) baterie - jsou přiloženy (80h blikání, 18h svícení).

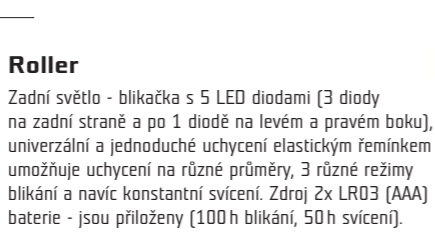

### Roller

Zadní světlo - blikačka s 5 LED diodami (3 diody na zadní straně a po 1 diodě na levém a pravém boku), univerzální a jednoduché uchycení elastickým řemínkem umožňuje uchycení na různé průměry, 3 různé režimy blikání a navíc konstantní svícení. Zdroj 2x LR03 (AAA) baterie - jsou přiloženy (100h blikání, 50h svícení).



### Meteor

Zadní světlo - blikačka s 5 LED diodami, objímka s pryžovými redukcemi pro sedlovku 25 - 32 mm, držák umožňuje nastavení sklonu světla, 5 různých režimů blikání a navíc konstantní svícení. Zdroj 2xLR03 (AAA) baterie (80h blikání a 30h svícení). Baterie nejsou součástí balení.



### Caddy

Zadní světlo - blikačka s 5 LED diodami, stranová viditelnost 180 st., uchycení 2 šrouby M5 (rozteč šroubů 80 nebo 50 mm) na držák odrazky na nosiči. 2 různé režimy blikání a navíc konstantní svícení. Indikátor stavu baterií umístěný u vypínače. Zdroj 2x LR06 (AA) baterie - jsou přiloženy (100h blikání, 50h svícení).



### Cat 5W

Bezdrátový cyklopočítač Author by Cateye, 5 funkcí: denní / celková vzdálenost, okamžitá / max. rychlost, hodiny; aut. funkce START / STOP, bezdrátový přenos na vzdálenost až 70 cm, univerzální držák na řídítka nebo představec.



### Cat 10

Cyklopočítač Author by Cateye, 10 funkcí: denní (1 a 2) / celková vzdálenost, okamžitá / průměrná / max. rychlost, stopky, hodiny, Pacer - indikátor (šipky) poměřující okamžitou a průměrnou rychlost, nastavitelná dva průměry kola; doplňkové funkce: nastavitelná celková vzdálenost, dvouřádkový programovatelný displej, možnost zapnutí / vypnutí aut. funkce START / STOP.



### CAT 8

Cyklopočítač Author by Cateye, 8 funkcí: denní / celková vzdálenost, okamžitá / průměrná / max. rychlost, stopky, spotřeba kalorií, hodiny, aut. funkce START / STOP, funkce Pacer - indikátor (šipky) poměřující okamžitou a průměrnou rychlost.



### CAT 8S

Cyklopočítač Author by Cateye, 8 funkcí: denní / celková vzdálenost, okamžitá / průměrná / max. rychlost, stopky, spotřeba kalorií, hodiny, aut. funkce START / STOP, funkce Pacer - indikátor (šipky) poměřující okamžitou a průměrnou rychlost.



### CAT 5

Cyklopočítač Author by Cateye, 5 funkcí: denní / celková vzdálenost, okamžitá / max. rychlost, hodiny, aut. funkce START / STOP.



### CAT 5S

Cyklopočítač Author by Cateye, 5 funkcí: denní / celková vzdálenost, okamžitá / max. rychlost, hodiny, aut. funkce START / STOP.





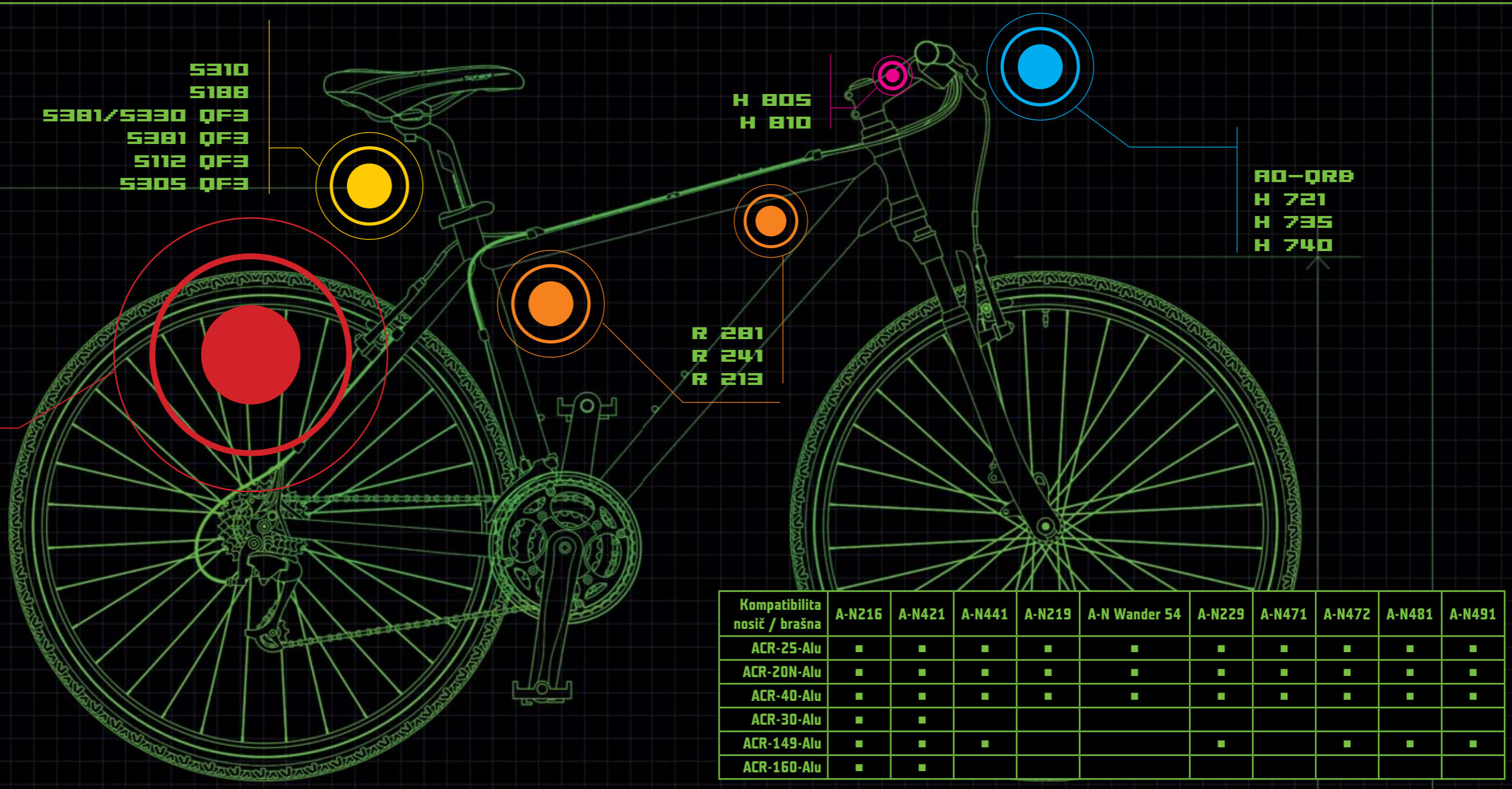

S310  
S188  
S381/S330 QF3  
S381 QF3  
S112 QF3  
S305 QF3

H 805  
H 810

AD-QRB  
H 721  
H 735  
H 740

R 281  
R 241  
R 213

N441  
N216  
N472  
N491  
N471  
Wander 54  
N219  
Lite Pack 20  
Lite Pack 6

Kompatibilita nosič / brašna	A-N216	A-N421	A-N441	A-N219	A-N Wander 54	A-N229	A-N471	A-N472	A-N481	A-N491
ACR-25-Alu	■	■	■	■	■	■	■	■	■	■
ACR-20N-Alu	■	■	■	■	■	■	■	■	■	■
ACR-40-Alu	■	■	■	■	■	■	■	■	■	■
ACR-30-Alu	■	■	■	■	■	■	■	■	■	■
ACR-149-Alu	■	■	■	■	■	■	■	■	■	■
ACR-160-Alu	■	■	■	■	■	■	■	■	■	■



**H740**  
Brašna na řídítka, univerzální rychloupínací držák na řídítka QRA, velmi snadné sejmутí / upevnění, vyrobena z vodoodpudivých polyesterových materiálů, upravitelná vnitřní přepážka na suchý zip na převážení fotoaparátu. Brašna obsahuje reflexní pláštěnku. Pro průměr řídítek 25,4 a 31,8 mm. Nosnost max. 5 kg. Objem 7l.



**H735**  
Brašna na řídítka, univerzální rychloupínací držák na řídítka QRA, velmi snadné sejmутí / upevnění, vyrobena z vodoodpudivých polyesterových materiálů, průhledná kapsa na mapu. Brašna včetně reflexní pláštěnky. Pro průměr řídítek 25,4 a 31,8 mm. Nosnost max. 5 kg. Objem 7l.



**H721**  
Brašna na řídítka, univerzální rychloupínací držák na řídítka QRA, velmi snadné sejmутí / upevnění, vyrobena z vodoodpudivých polyesterových materiálů, několik samostatných kapes, speciální kapsa na láhev, průhledná kapsa na mapu. Pro průměr řídítek 25,4 a 31,8 mm. Nosnost max. 5 kg. Objem 7l.



**H805**  
Brašna na představec, univerzální držák umožňuje velmi snadné sejmутí / upevnění, 2 samostatné kapsy s podšívkou z nepromokavého materiálu. Objem 2x 0,75l.



**H810**  
Brašna na představec určená pro telefony s dotykovým displejem, upevnění pod krytkou hlavového složení, brašna má speciální vyztužení, univerzální držák umožňuje velmi snadné sejmутí / upevnění. Vnitřní rozměr 125 x 75 mm.



**AD-QRB**  
Košík na řídítka, jednoduchá montáž držáku QRB na průměr řídítek 25,4 mm nebo 31,8 mm, nastavitelný úhel sklonu, včetně držáku QRB, nosnost max. 5 kg.





### LitePack 6

Lehká brašna s držákem na sedlovku, 2 samostatné kapsy, objem 6 l, součástí pláštěnka (signální žlutá), reflexní doplňky, hmotnost 680 g.



### LitePack 20

Variabilní brašna s nosičem na sedlovku, rychloupínací držák QF5, ramenní popruh, 3 samostatné kapsy, měnitelný objem 20 l, možno použít pláštěnku A-021, reflexní doplňky, hmotnost 1640 g.



### N219

2 postranní brašny s jednoduchým uchycením k nosiči. Odnímatelná vrchní brašna s popruhem přes rameno. Kvalitní vodoodpudivý materiál, kapsa na [1,5 l] láhev vody, objem 54 l, reflexní nášivky. Doplňky: pláštěnka A-022. Pro nosiče ACR-20N, ACR-25.



### Wander 54

2 postranní brašny se samostatným uchycením a odnímatelná vrchní brašna s popruhem přes rameno. Kvalitní vodoodpudivý materiál, kapsa na [1,5 l] láhev vody, objem 54 l, reflexní nášivky, součástí pláštěnka (signální žlutá), pro nosiče ACR-20N, ACR-25.



### N471

Postranní brašna se snadným a pevným uchycením na nosič, vodoodpudivý materiál + vyztužení ve spodní části brašny, brašna má 1 hlavní komoru (objem 16 l), 1 vnější a 1 horní kapsu na zip (objem 4 l), reflexní nášivky pro zvýšení bezpečnosti, brašna je oboustranná s možností uchycení na levou i pravou stranu nosiče. Doplňky: pláštěnka A-021. Kombinace s brašnami: A-N421, A-N472. Pro nosiče: ACR-20N, ACR-25.



### N491

Postranní brašna na nosič se snadným a pevným uchycením na nosič, vodoodpudivý materiál + vyztužení ve spodní části brašny, brašna má 1 hlavní komoru (objem 13 l), reflexní nášivky pro zvýšení bezpečnosti, brašna je oboustranná s možností uchycení na levou i pravou stranu nosiče. Doplňky: pláštěnka A-021. Kombinace s brašnami: A-N421, A-N472. Pro nosiče: ACR-20N, ACR-25, ACR-149.



### N472

Brašna s polstrovanými stěnami pro převoz křehkých věcí. Měnitelný objem (8 l + 3 l), ramenní popruh, vnější kapsa na zip + vnitřní kapsa na drobnosti. Vhodná pro použití s nosiči ACR-149, ACR-20, ACR-25. Kombinace s brašnami: A-N471, A-N481. Doplňky: pláštěnka A-021.



### N216

Brašna s polstrovanými stěnami pro převoz křehkých věcí. Měnitelný objem, ramenní popruh, kapsy na drobnosti, mapu a láhev, objem 20 l. Vhodná pro použití s nosiči ACR-149, ACR-20, ACR-25. Doplňky: pláštěnka A-021.



### N441

Brašna s polstrovanými stěnami pro převoz křehkých věcí. Měnitelný objem, ramenní popruh, kapsy na drobnosti, mapu a láhev, objem 20 l. Vhodná pro použití s nosiči ACR-149, ACR-20, ACR-25. Doplňky: pláštěnka A-021.







### S305 QF3

Brašna pod sedlo Author, upínací systém Quick Fix 3 (QF3) pro rychlé a jednoduché sejmání/upevnění na vzpěry sedla, měnitelný objem 0,75 l - 0,95 l, reflexní doplňky, poutko na blikačku, 1 hlavní kapsa.



### S312 QF3

Brašna pod sedlo, držák Quick Fix 3 na vzpěry sedla, měnitelný objem 0,75 l - 0,95 l, reflexní doplňky, popruh na blikačku, 1 hlavní kapsa.



### S381/ S381 QF3

Brašna pod sedlo s držákem Quick Fix 3 nebo se suchým zipem pro uchycení na vzpěry sedla, reflexní doplňky, popruh na blikačku, 1 hlavní kapsa (objem 0,6 l).



### S330 QF3

Brašna pod sedlo, držák Quick Fix 3 na vzpěry sedla, měnitelný objem, reflexní doplňky, popruh na blikačku, 1 hlavní, 1 vnitřní a 1 vnější kapsa.



Držák Quick Fix 3



### S310

Brašna pod sedlo, univerzální uchycení na suchý zip, 1 hlavní kapsa (objem 0,3 l).



### S188

Brašna pod sedlo, univerzální uchycení na suchý zip, měnitelný objem 0,75 l - 0,95 l, reflexní doplňky, popruh na blikačku, 1 hlavní a 1 vnější kapsa.



### S351

Brašna pod sedlo, uchycení suchým zipem na vzpěry sedla, 1 hlavní kapsa (objem 0,3 l).



### R281

Dvojité brašna na přední část rámu, univerzální uchycení pro většinu typů rámu, 2 samostatné polstrované kapsy (2x 0,6 l).



### R241

Brašna do rámu, možnost umístění do předního i zadního trojúhelníku, 1 hlavní (0,65 l) a 1 vnější kapsa, speciální polstrovaná kapsa (0,3 l) na mobilní telefon.



### R213

Brašna do rámu, možnost umístění do předního i zadního trojúhelníku, 1 hlavní (0,85 l) a 1 vnější kapsa.



Twister

### Twister / Twister Laptop

Anatomický tvar zádové konstrukce a ramenních popruhů, AVS (Air Vent System) pro dokonalé odvětrání zad, odnímatelný bederní a hrudní pás, reflexní doplňky pro zvýšení bezpečnosti, samostatná kapsa pro laptop, přední kapsa s pořadačem na tužky a osobní doklady, pouzdro na mobil, telefon integrované do ramenního popruhu, speciální úchyty pro přilbu, hustilku a blikačku, pouzdro na mobil, telefon integrované do ramenního popruhu, vnitřní tunel pro uchycení láhve, objem 25 l, hmotnost 850 g, jako volitelný doplněk se dodává pláštěnka A-021 z lehkého nepromokavého materiálu.



### Breeze

Batoch Author Breeze, anatomický tvar zádové konstrukce a ramenních popruhů, vynikající odvětrání zad, bederní pás se dvěma kapsami na zip, hrudní pás, pouzdro na mobil, telefon integrované do ramenního popruhu, reflexní doplňky pro zvýšení bezpečnosti, speciální elastická kapsa pro přilbu, poutko pro blikačku, 1 hlavní kapsa, čtyři samostatné kapsy různých objemů + samostatná kapsa pro vak na vodu (H2O system), objem 25 l, hmotnost 1120 g.



### Gale

Nastavitelný polstrovaný bederní pás, 4 samostatné kapsy - objem 2,6 l, 2 samostatné termo kapsy na láhev, hmotnost 300 g.



### Cyclone

Batoch Cyclone, lehký model, anatomický tvar zádové konstrukce a ramenních popruhů, vynikající odvětrání zad, bederní a hrudní pás, pouzdro na mobil, telefon integrované do ramenního popruhu, reflexní doplňky pro zvýšení bezpečnosti, speciální úchyty pro přilbu a blikačku, tři samostatné kapsy různých objemů + samostatná kapsa pro vak na vodu (H2O system) a mnoho menších kapes na drobnosti, objem 9 l, hmotnost 590 g, jako volitelný doplněk se dodává pláštěnka A-021 z lehkého nepromokavého materiálu.



### Rider

Ledvinka určená pro cyklistiku i jiné aktivity, nastavitelný polstrovaný bederní pás, 4 samostatné kapsy, měnitelný objem, samostatná kapsa na láhev, pomocí speciálních popruhů ji lehce uchytíte na horní plochu nosiče, objem 6 l, hmotnost 380 g.



### Turbo

Ultralehký model, anatomický tvar zádové konstrukce a ramenních popruhů, vynikající odvětrání zad, bederní a hrudní pás, pouzdro na mobil, telefon integrované do ramenního popruhu, reflexní doplňky pro zvýšení bezpečnosti, speciální úchyty pro přilbu a blikačku, samostatná kapsa pro vak na vodu (H2O system), objem 6 l, hmotnost 450 g, jako volitelný doplněk se dodává pláštěnka A-021 z lehkého nepromokavého materiálu.





### ACR-20N

Materiál AL6061 trubička d.10 mm - velmi tuhá konstrukce, univerzální nastavitelné uchycení, nosnost nosiče 25 kg. Hmotnost pouze 680 g.



### ACR-25

Materiál AL6061 trubička d.10 mm - velmi tuhá konstrukce, univerzální nastavitelné uchycení, měnitelná délka vzpěr, nosnost nosiče 25 kg. Hmotnost 700 g.



### ACR-40

Materiál AL6061 trubička d. 10 mm - velmi tuhá konstrukce, univerzální nastavitelné uchycení, měnitelná délka vzpěr, nosnost nosiče 25 kg. Hmotnost 584 g.



### ACR-130

Materiál AL6061 trubička d.10 mm. Univerzální nastavitelné uchycení, nosnost nosiče 5 kg. Hmotnost pouze 330 g.



### ACR-149

Materiál AL6061, univerzální úchyt na sedlovku d. 25 - 34 mm, velmi rychlá montáž / demontáž, možnost doplnit o boční vzpěry ACR-S149. Nosnost nosiče 15 kg (nosnost je limitována pevností sedlovky), hmotnost 500 g (bez postranních vzpěr).



### ACR-160

Materiál AL6061, univerzální úchyt na sedlovku d. 25 - 34 mm, rychloupínací páčka pro snadnou a rychlou montáž / demontáž. Nosnost nosiče 10 kg (nosnost je limitována pevností sedlovky), hmotnost 730 g.



### X-Mudy / X-Mudy Cross

Přední blatník, jednoduché uchycení na spodní rámovou trubku, materiál plast.



### X-Bow / X-Bow Cross

Přední blatník s univerzálním úchytem do sloupku vidlice, materiál plast, hmotnost 171 g.

Zadní blatník, univerzální úchyt na sedlovku, materiál plast, hmotnost 163 g / 135 g cross.



### AXP-04

Materiál plast, pro průměr kola 24"-26", univerzální úchyt.

### AXP-10/12/14

Pro průměr kola 26", nastavitelné vzpěry a univerzální uchycení, materiál plast.

AXP-10 pro 26" / šířka 60 mm  
AXP-12 pro 700C / šířka 45 mm  
AXP-14 pro 700C / šířka 37 mm



### Junior

Pro průměr kola 20"-24", materiál plast, univerzální úchyt.



### AXP-810

Zadní blatník, jednoduché uchycení na sedlovku, materiál plast.



### Tiger Relax

Nastavitelná poloha opěrek na nohy včetně pojistných popruhů, 5-bodový upínací popruh pro bezpečné zajištění dítěte, odnímatelné polstrování, nastavitelná výška opěrky zad. Možnost naklopení celé sedačky - spací poloha, držák na sedlovou trubku, který umožňuje velmi rychlou montáž / demontáž sedačky na rám kola, max. nosnost 22 kg.



### Guppy

Nastavitelná poloha opěrek na nohy včetně pojistných popruhů, 5-bodový upínací popruh pro bezpečné zajištění dítěte, odnímatelné polstrování, univerzální držák na sedlovou trubku, který umožňuje velmi rychlou montáž / demontáž sedačky na rám kola, max. nosnost 22 kg.



### Koolah

Nastavitelná poloha opěrek na nohy včetně pojistných popruhů, 3-bodový upínací popruh pro bezpečné zajištění dítěte, odnímatelné polstrování, univerzální držák na sedlovou trubku, který umožňuje velmi rychlou montáž / demontáž sedačky na rám kola, max. nosnost 22 kg.

### Rabit Sportfix

Nastavitelná poloha opěrek na nohy včetně pojistných popruhů, třibodový upínací popruh pro bezpečné zajištění dítěte, odnímatelné polstrování, speciální držák na hlavovou trubku rámu kola (průměr 21 mm - 34 mm), který umožňuje velmi rychlou montáž / demontáž sedačky na rám kola, max. nosnost je 15 kg.



### Boodie

Nastavitelná poloha opěrek na nohy včetně pojistných popruhů, 3-bodový upínací popruh pro bezpečné zajištění dítěte, odnímatelné polstrování, nový univerzální držák na nosič jízdního kola umožňuje velmi rychlou montáž / demontáž sedačky na rám kola, max. nosnost 22 kg, min. nosnost nosiče jízdního kola 25 kg. Verze s CFS adaptérem umožňuje snadné uchycení sedačky na nosič jízdního kola.



### Pepe

Nastavitelná poloha opěrek na nohy včetně pojistných popruhů, 3-bodový upínací popruh pro bezpečné zajištění dítěte, odnímatelné polstrování, univerzální držák na sedlovou trubku, který umožňuje velmi rychlou montáž / demontáž sedačky na rám kola, max. nosnost 22 kg.





### AO-S1

Džák pro dva košíky s nastavitelným úhlem, uchycení na vzpěry sedla, hmotnost 123 g.



### ABC-35

Košík na láhev s možností zasunutí / vysunutí láhve ze strany (zprava nebo zleva dle montáže) - určen pro všechny rámy, kde není dostatek místa pro vysunutí nahoru, materiál AL6061 T.



### ABC-40

Košík na láhev, plastové kryty zabraňují poškození láhve a usnadňují zasunutí / vysunutí láhve, materiál AL6061, hmotnost 53 g.



### ABC-50

Ultralehký košík na láhev, materiál AL6061, hmotnost 27 g.



### ABC Fly 33

Superlehký košík na láhev, materiál plast, hmotnost 32 g.



### ABC-750

Univerzální košík pro nápojové PET lahve a plechovky, vhodný pro objem 500 ml a 750 ml.



### Cyklistické lahve

Cyklistické lahve, různé druhy a potisky Author, objemy od 0,6l.



### AKS-09A

Univerzální stojánek s úchytem na střed rámu, pro průměr kola 16"-28", materiál AL6061.



### AKS-36A

Stojánek na zadní vidlici, nastavitelný dle průměru kola 24"-28", možnost uchycení i na kola s kotoučovou zadní brzdou, materiál AL6061.



### AKS-40A

Stojánek na zadní vidlici, pro kola 26" (v nabídce rovněž pro rozměr kola 700c), možnost uchycení i na kola s kotoučovou zadní brzdou, materiál AL6061.

### AWA-51/AWA-60/ AWA-70

Zvonek Author, univerzální objímka pro uchycení na řídítka, materiál AL6061.



### Flex Guard

Skládací zámek, včetně držáku, délka 690 mm, váha 930 g.



### Cliff SM

Pevný U zámek, vnitřní rozměr oka 50 mm x 230 mm, tvrzená ocelová kulatina d. 13 mm, zvýšená odolnost proti přerýznutí / přestřížení, hmotnost 960 g.



### Cliff

Pevný U zámek, vnitřní rozměr oka 105 mm x 255 mm, tvrzená ocelová kulatina d. 12 mm, zvýšená odolnost proti přerýznutí / přestřížení, hmotnost 970 g.



### ACHL-65

Řetězový zámek, textilní potah, řetěz z tvrzené oceli čtvercového průřezu 8 x 8 mm, délka 900 mm, zvýšená odolnost proti přerýznutí / přestřížení, hmotnost 1600 g.



### ACHL-55

Řetězový zámek, textilní potah, řetěz z tvrzené oceli d. 8 mm x l. 900 mm, zvýšená odolnost proti přerýznutí / přestřížení, hmotnost 1360 g.



### ASL-39

Lanový zámek, lano ocel d. 22 mm x l. 1000 a 1500 mm s ochranou proti přerýznutí / přestřížení, hmotnost 1480 g.



### ASL-45

Spirálový lanový zámek s univerzálním otočným držákem na sedlovku, lanko ocel d. 12 mm x l. 1200 mm, trubičkový klíč, hmotnost 330 g.



### ASL-35

Spirálový lanový zámek s univerzálním otočným držákem na sedlovku, lanko ocel d. 12 mm x l. 1200 mm, trubičkový klíč, hmotnost 330 g.

### ASL-23

Spirálový lanový zámek s univerzálním otočným držákem na sedlovku, lanko ocel d. 10 mm x l. 1500 mm, možnost volby vlastního 4 místného kódu, hmotnost 440 g.



### ACL-69

Lanový zámek, lanko ocel d. 15 mm x l. 700 mm, možnost volby vlastního 4 místného kódu, hmotnost 343 g.





## Air Turbo2

Nožní hustilka s manometrem, univerzální DualHead 2 oboustranná hlava pro všechny typy veloventilků, otočný mechanismus zaručuje pevné uchycení hlavy na ventilkou. Materiál kompozit / ocel. Válec d. 32 mm x 540 mm, max. tlak 160 PSI (1,1 MPa).

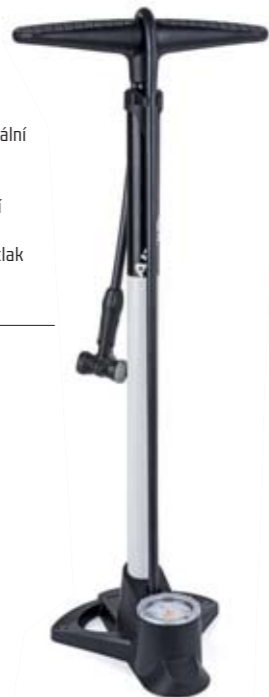

## Air Bar

Nožní hustilka s manometrem, univerzální oboustranná hlava pro všechny typy veloventilků. Univerzální redukce pro nafukovací předměty a jehla na míčový ventil, 3ks montážních pák. Materiál kompozit / ocel. Válec d. 32 mm x l. 570 mm, max. tlak 160 PSI (1,1 MPa).



## Airman

Nožní lehká hustilka, pro ventil FV / AV / DV, univerzální redukce pro nafukovací předměty a jehla na míčový ventil. Materiál plast. Válec d. 32 mm x 500 mm, max. tlak až 130 PSI (0,9 MPa).



## Power Jet

Profi hustilka s manometrem a univerzální DualHead 2 oboustrannou hlavou na všechny typy ventilků a zajištěním hlavy na ventilkou, ergonomická rukojeť pro snadnější uchycení. Materiál dural 6063 T6 Alu. Válec d. 32 mm x 600 mm, max. tlak až 260 PSI (1,8 MPa).



## Fatty

Mini hustilka, držák pro uchycení na naváčky pro košík, včetně pojistného pásku, otočná koncovka se zajištěním pro ventil FV / AV / DV, teleskopický píst, materiál AL6061, rozměr d. 28 mm x 180 mm, hmotnost: 125 g (včetně držáku).



## Fatty SM

Držák pro uchycení na naváčky pro košík, včetně pojistného pásku, otočná koncovka se zajištěním pro ventil FV / AV / DV, teleskopický píst, materiál AL6061, rozměr d. 22 mm x l. 210 mm, hmotnost: 100 g (včetně držáku).



## Race

Mini hustilka, držák pro uchycení na naváčky pro košík, otočná koncovka pro ventil FV / AV / DV, teleskopický píst, materiál AL6061, rozměr d. 24 mm x 170 mm, hmotnost: 93 g (včetně držáku).



## Pipe XL

Mini hustilka, držák pro uchycení na naváčky pro košík, včetně pojistného pásku, otočná koncovka pro ventily FV / DV / AV, materiál AL6061, rozměr d. 24 mm x 215 mm, hmotnost: 102 g (včetně držáku).



## Pipe

Držák pro uchycení na naváčky pro košík, včetně pojistného pásku, koncovka pro AV ventil a adaptér pro FV / DV ventil, materiál AL6061, rozměr d. 24 mm x 195 mm, hmotnost: 83 g (včetně držáku).



## Pipe Composite

Držák pro uchycení na naváčky pro košík, včetně pojistného pásku, otočná koncovka pro ventily FV / DV / AV, materiál AL6061, rozměr d. 30 mm x l. 270 mm, hmotnost: 139 g (včetně držáku).



## Booster

Držák pro uchycení na naváčky pro košík, otočná koncovka se zajištěním pro ventil FV / AV / DV, ergonomická rukojeť, teleskopický píst - materiál AL6061, rozměr d. 29 mm x 205 mm, hmotnost: 116 g (včetně držáku).



## Dual Jet

Přepínatelné pracovní režimy (vysoký tlak / velký objem), držák pro uchycení na naváčky pro košík, univerzální hlava se zajištěním Dual Head pro ventil FV / AV / DV, nastavitelná ergonomická rukojeť, rozměr d. 33 mm x 280 mm, hmotnost: 189 g (včetně držáku).



## Jet

Držák pro uchycení na naváčky pro košík, otočná koncovka se zajištěním pro ventil FV / AV / DV, ergonomická nastavitelná rukojeť, materiál AL6061, rozměr d. 28 mm x 325 mm, hmotnost: 176 g (včetně držáku).



## Cross 2

Držák pro uchycení na naváčky pro košík, koncovka se zajištěním pro ventil FV / AV / DV, ergonomická nastavitelná rukojeť, výklopná opěrka pro nohu, materiál AL6061, rozměr d. 30 mm x 340 mm, hmotnost: 209 g (včetně držáku).



## Cross Lite

Držák pro uchycení na naváčky pro košík, koncovka se zajištěním pro ventil FV / AV / DV, ergonomická nastavitelná rukojeť, výklopná opěrka pro nohu, materiál AL6061, rozměr d. 23 mm x l. 300 mm, hmotnost: 150 g (včetně držáku).



## T-scope

Držák pro uchycení na naváčky pro košík včetně pojistného pásku, otočná koncovka se zajištěním pro ventil FV / AV / DV, ergonomická rukojeť, teleskopický píst, materiál kompozit / AL6061, rozměr d. 33 mm x 230 mm, hmotnost: 135 g (včetně držáku).



## Twin 2

Držák pro uchycení na naváčky pro košík, koncovka DualHead se zajištěním pro ventil FV / AV / DV, ergonomická nastavitelná rukojeť a oválný tvar pro pevný úchop, materiál AL6061, rozměr d. 32 mm x 275 mm, hmotnost: 148 g (včetně držáku).



## S05

Hustilka na odpružené vidlici a zadní pružici jednotky, zpětný ventil pro možnost snížení tlaku, materiál AL6061 / Cr-Mo, max. tlak až 400 PSI (2 MPa), rozměr 60 x 250 mm, hmotnost: 146 g.







### Helium Disc 15 mm

Tělo náboje: materiál AL6061T6, 32 děr pro paprsky, 6 děr s M5 pro uchycení kotouče. Pro osu d. 15 mm. Uložení na kuličkových ložiscích S&S s těsněním (levá a pravá strana), hmotnost 150 g.



### Xenon Disc 20 mm

Tělo náboje: materiál AL6061T6, 14G x 32 děr pro paprsky, 6 děr s M5 pro uchycení kotouče. Osa: otvor pro osu průměru 20 mm. Uložení: 2ks kuličkových ložisek S&S s těsněním (levá a pravá strana), hmotnost 214 g.



### H04D

Přední náboj: materiál AL6061T6, 32 nebo 36 děr pro paprsky, 6 děr s M5 pro uchycení kotouče. Osa: materiál AL7075, d. 9mm x 108mm. Uložení na kuličkových ložiscích S&S s těsněním (levá a pravá strana), hmotnost 283 g.

Zadní náboj: materiál AL6061T6, 32 nebo 36 děr pro paprsky, 6 děr s M5 pro uchycení kotouče. Osa: materiál AL7075, d. 10 mm x 145 mm. Uložení na kuličkových ložiscích EZO s těsněním (vlevo v těle náboje, vpravo uvnitř ořechu kazety). Ořech kazety materiál Cr-Mo, 3 praporkový volnoběžný mechanismus, uložení na 2 kuličkových drahách, pro 8-9 pastorků Shimano. Hmotnost 462 g.



### H99

Přední náboj: materiál AL6061T6, 36 nebo 32 děr pro paprsky. Osa: materiál AL7075, d. 9 mm x 108 mm. Uložení na kuličkových ložiscích S&S s těsněním (levá a pravá strana), hmotnost 205 g.

Zadní náboj: materiál AL6061T6, 36 nebo 32 děr pro paprsky. Osa: materiál AL7075, d. 10 mm x 145 mm. Uložení na kuličkových ložiscích EZO s těsněním. Ořech kazety materiál Cr-Mo, 3 praporkový volnoběžný mechanismus, uložení na 2 kuličkových drahách, pro 8-9 pastorků Shimano. Hmotnost 433 g.



### A-sport 25

Nášlapné pedály pro turistiku s jednostranným mechanismem s nastavitelnou upínací silou, Cr-Mo osa je uložena na kuličkovém a kluzném ložisku, minimální nároky na údržbu, hmotnost 352 g.



### A-sport 22

Nášlapné pedály s jednostranným mechanismem s nastavitelnou upínací silou, pro MTB/ Cross/ Trekking, materiál AL6061/ Cr-Mo klec, hmotnost 588 g.



### APD-427

Univerzální pedál, materiál AL6061T, nízká hmotnost, Cr-Mo osa je uložena na kuličkovém a kluzném ložisku, minimální nároky na údržbu, hmotnost 260 g.



### APD-790

Pedál pro MTB / Cross / Trekking, materiál AL6061 / pryž s Non Slip úpravou proti sklouznutí nohy. Hmotnost 390 g.



### A-comp 03

Nášlapné MTB pedály, nový tvar těla zabraňuje hromadění bláta na pedálu a zaručuje tak snadné našlapnutí i v extrémních podmínkách, oboustranný „clipless“ mechanismus s nastavitelnou silou upnutí, Cr-Mo osa je uložena v těle (výkovek z AL 6061) na kuličkovém a kluzném ložisku, minimální nároky na údržbu.



### XC 600 / XC 620

Karbonová řídítka XC 600, šířka 600 mm, průměr pro představec 31,8 mm, zadní příhnutí 5°, hmotnost 150 g.

Karbonová řídítka XC 620, šířka 620 mm, průměr pro představec 31,8 mm, výška 25 mm, zadní příhnutí 5°, hmotnost 206 g.



### ST-208

Karbonový představec, délka 80 mm, úhel +7°, pro průměr sloupku 28,6 mm, průměr pro uchycení řídítek 31,8 mm, hmotnost 145 g (v nabídce délky: 80, 100 a 120 mm).



### SP-208

Karbonová sedlovka, zámek AL6061, délka 350 mm, průměr 31,6 mm nebo 27,2 mm, hmotnost 305 g.



### X24

Celokarbonový košík na láhve Author, hmotnost 24 g.



### X26

Celokarbonový košík na láhve Author, hmotnost 26 g.



### ACP-208

Karbonové rohy Author, ergonomický tvar. Materiál AL6061 / carbon. Hmotnost 90 g.



### ABE-C15 ErgoGrip

Kompaktní rohy s gripem, možnost nastavení úhlu grip / roh, 3-vrstvý pryžový materiál s gelem, materiál rohu AL6061, hmotnost 252 g, šířka úchopu 135 mm.



### ABE-C10

Kompaktní rohy s gripem, možnost nastavení úhlu grip / roh, 2-vrstvý pryžový materiál, materiál rohu AL6061, hmotnost 224 g, šířka úchopu 135 mm.



### ABE-C20 ErgoGrip

Ergonomické kompaktní rohy s gripem, 3-vrstvý pryžový materiál s gelem, hmotnost 224 g, šířka úchopu 135 mm.



### ABE-450

Krátké rohy, ergonomický tvar, nastavení úhlu (roh - řídítka), vnější uchycení na řídítka, materiál AL6061, hmotnost 168 g.



### ABE-500 ProGrip

Krátké rohy, ergonomický tvar s měkkým povrchem, speciální vnitřní osazení pro možnost propojení s gripy s pojistnou objímkou řady Grip Lock, materiál měkčená pryž / AL6061. Váha 110 g.



### ABE-402

Rohy s ergonomickým tvarem, velmi komfortní úchop, povrch z měkčené pryže, vnější uchycení na řídítka, materiál AL6061, hmotnost 141 g.



### ABE-302

Krátké rohy Ergobar, ergonomický tvar – komfortní úchop, vnější uchycení na řídítka, materiál AL6061, hmotnost 172 g.



### GripLock 11

Grip se 2 pojistnými objímkami proti otáčení, materiál 2-vrstvá pryž a gel, hmotnost 110 g, šířka úchopu 130 mm.



### ASL GripLock

Dámský grip s pojistnou objímkou proti otáčení, materiál neoprenová pěna, hmotnost 100 g, šířka úchopu 130 mm.



### ERGO 10

Komfortní ergo grip, 2-vrstvý pryžový materiál, šířka úchopu 130 mm, váha 156 g.



### ERGO 20

Komfortní ergo grip, 2-vrstvý pryžový materiál, šířka úchopu 130 mm, váha 165 g.



### AGR Junior

Dětský grip, pryžový materiál, šířka úchopu 90 mm / Junior 5 a 120 mm / Junior 15.





### Sono

Komfortní turistické sedlo s gelem, s otvorem ve středové části a konstrukcí snižující tlak na citlivou perineální zónu při zachování maximálního komfortu.



### Sono ASL

Komfortní dámské sedlo s gelem, s otvorem ve středové části a konstrukcí snižující tlak na citlivou perineální zónu při zachování maximálního komfortu.



### Joly

Komfortní dámské sedlo s gelem.



### Vector

Komfortní pánské sedlo s gelem a anatomickým prolisem.



### Comforter

Komfortní turistické sedlo, rozšířené v zadní části.



### Sphere

Komfortní pánské sedlo s gelem.



### Area

Komfortní dámské sedlo s gelem.



### Oxygen Comfort

Sportovní sedlo, polyuretanová pěna v kombinaci s TwinBase skořepinou plně pohlcuje vibrace a zaručuje vysoký komfort, velikost 135 mm x 280 mm. Hmotnost 324 g.



### Soft Touch

Komfortní turistické sedlo.



### ErgoDensity

Komfortní unisex sedlo s gelovými výstelkami, TwinBase technologie skořepiny a uložení vidlic do elastomerů pohlcuje vibrace a zvyšuje komfort. Velikost 200mm x 280mm. Hmotnost 624g.



### GelTech

Gelový potah na sedlo, pro komfortní posez na sedle, univerzální elastické uchycení na většinu typů sedel. Dvě velikosti dle šířky sedla L a XL.



Helium Pro Slr  
559x18 (380 g)

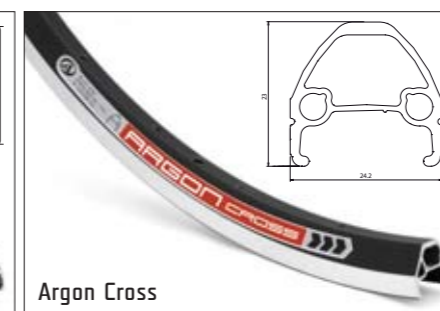

Argon Cross  
622x18 (550 g)



Xenon Pro  
559x18 (500 g)  
507x18 (500 g)



Helium Pro Blk  
559x18 (380 g)



Krypton Pro 29  
622x17 (29") (560 g)



Xenon Cross  
622x18 (550 g)



Argon Pro  
559x18 (500 g)



Neon Pro  
559x20 (490 g)

### Ráfky Author

Dvoustranné ráfky Author vyrobené z materiálu AL6061. Všechny modely jsou dodávány s otvorem pro galuskový ventil FV a 32 otvory pro paprsky (model Argon Cross a Argon Pro je dodáván i s 36 otvory). Model Argon Pro / Argon Cross jsou pevné a lehké ráfky určené pro horská a krosová kola, pro lepší účinnost brzd mají CNC obráběné brzdové plochy. Model Helium Pro je nejlehčí model z kolekce, určený pro použití s kotoučovými brzdami.



### Duše ALT

Kvalitní butylové duše, dodávají se v krabičkách, v různých rozměrech a s různými typy ventilů.

ETRTO	"	*AV	*DV	*FV
47/62-203	12 x 1.75-2.25	■	■	
40/47-305	16 x 1.50-2.00	■	■	
40/57-406	20 x 1.50-2.10	■	■	
40/57-507	24 x 1.50-2.10	■	■	■
32/37-540	24 x 1 3/8	■	■	
57/64-559	26 x 2.25-2.50	■		■
57/64-559	26 x 2.25-2.50; tl. 1,2mm	■		
28/47-559	26 x 1.10-1.75			■
40/57-559	26 x 1.50-2.10	■	■	■
40/57-559 48 mm	26 x 1.50-2.10			■ 48 mm
32/37-584/597	26 x 1 5/8-1 1/2		■	
48/54-650B 48mm	27,5 x 1,90/2,125			■ 48 mm
18/28-622/630 48mm	700 x 18-28c			■ 48 mm
18/28-622/630 60mm	700 x 19-23c			■ 60 mm
28/47-622/635	700 x 28-47c	■	■	■
50/57-622/635	29 x 1.90-2.35			■

\*AV - AUTO VENTIL; \*DV - VELO VENTIL; \*FV - GALUSKOVÝ VENTIL





**GRIPSTER 29x2.10**



**TRAIL MASTER / TRAIL MASTER KEVLAR 26x2.00**



**MOBSTER 26x2.25**



**CROSS 26x1.75**



**SPANKER 26x1.95**



**KNOBBY 26x2.10**



**WING 26x1.95**



**SPEED MASTER / SPEED MASTER KEVLAR 26x2.00**



**VIPER 26x1.90**



**SLICK 26x1.50**



**SILK ROAD / SILK ROAD KEVLAR 29x2.10**



**SPEED MASTER / SPEED MASTER KEVLAR 700x42C**



**CROSS 700x38C**



**TREK 700x35C**



**SILK ROAD 700x35C**



**ROLLING STONE 700x42C**



**ZERO 700x40C**



**THUNDER 700x25C**

## Pláště Author

Pláště Author pro horská, krosová, trekingová i silniční kola s hladkým nebo polohladkým vzorkem. Technologie Dual Compound – tvrdá směs na běhounu pláště, měkká elastická směs na bocích pláště a SkinWall provedení kordu. Pláště jsou odolné proti proražení a mají výborné jízdní vlastnosti (nízký valivý odpor, stabilita v zatáčkách i při extrémním náklonu). Pláště Author ROLLING STONE, SILK ROAD a TRAIL MASTER jsou navrženy a vyrobeny pro Author japonským výrobcem pláště PANARACER.

**UNIVERSE AGENCY spol. s r.o.**  
Prague 2  
Czech Republic  
e-mail: info@author.cz  
www.author.eu  
www.agang.eu

**AUTHOR International Ltd.**  
Taichung City  
Taiwan, R.O.C.  
e-mail: service@authorbike.asia  
www.author.com.tw

**BIKE MANIA**  
Huizhou  
China  
e-mail: service@authorbike.asia  
www.authorbicycles.cn

**UNIVERSE SLOVAKIA s.r.o.**  
Trenčianske Stankovce  
Slovak Republic  
e-mail: author@author.sk  
www.author.sk

**VELO sp. z o.o.**  
Gliwice  
Poland  
e-mail: office@velo.com.pl  
www.author.pl

**PULZAR d.o.o.**  
Kamnik  
Slovenia  
e-mail: pulzar@siol.net  
www.author.si

**TČT d.o.o.**  
Zagreb  
Croatia  
e-mail: ante.cuic@zg.t-com.hr  
www.tct-author.hr

**MEREURIMISE ARENDUSKESKUS**  
Tallinn  
Estonia  
e-mail: author@author.ee  
www.author.ee  
Distribution for Estonia & Lithuania

**SIA "ETG"**  
Riga  
Latvia  
e-mail: info@elkor.lv  
www.elkor.com

**URIEL HUNGARY Kft.**  
Budapest  
Hungary  
e-mail: info@authorkerekpar.hu  
www.authorkerekpar.hu

**GMI Motorgeräte**  
div. Eastwork  
Bischofswerda  
Germany  
e-mail: eastwork@t-online.de  
www.gmi-eastwork.eu

**BEST BRAKES Team Ltd.**  
Lohja  
Finland  
e-mail: lohja@bestbrakesteam.fi  
www.bestbrakesteam.fi

**JACOBII**  
Herlev  
Denmark  
e-mail: wetsuit@snugg.dk  
www.author.dk

**Husasmíðjan**  
Reykjavík  
Iceland  
e-mail: davidc@husa.is  
www.husa.is

**MAXIMUM Ltd.**  
St. Petersburg  
Russia  
e-mail: maximum@msgbox.ru  
www.st-peterbike.ru

**BELADVACOM Ltd.**  
Minsk  
Republic of Belarus  
e-mail: info@beladva.com  
www.beladva.com

**DREAM TEAM Lic.**  
Kiev  
Ukraine  
e-mail: info@dreamteam.kiev.ua  
www.author-ukraine.com

**PARALAX s.r.l.**  
Kishinev  
Moldova  
e-mail: paralax@velo.md  
www.velo.md

**PODILATIS GROUP**  
Thessaloniki  
Greece  
e-mail: info@podilatis.gr  
www.podilatis.gr

**LIMPOPO OUTDOOR**  
Almaty  
Kazakhstan  
e-mail: limpopo-kz@mail.ru  
www.limpopo.kz

**DI Sport Stores**  
Tashkent  
Uzbekistan  
e-mail: info@di-sport.com  
www.di-sport.com

**GERGERT Sport**  
Bishkek  
Kyrgyzstan  
e-mail: vitalygergert@gmail.com  
www.gergert.kg

**IBIKES Ltda**  
Santiago  
Chile  
e-mail: urbano@ibikes.cl  
www.ibikes.cl



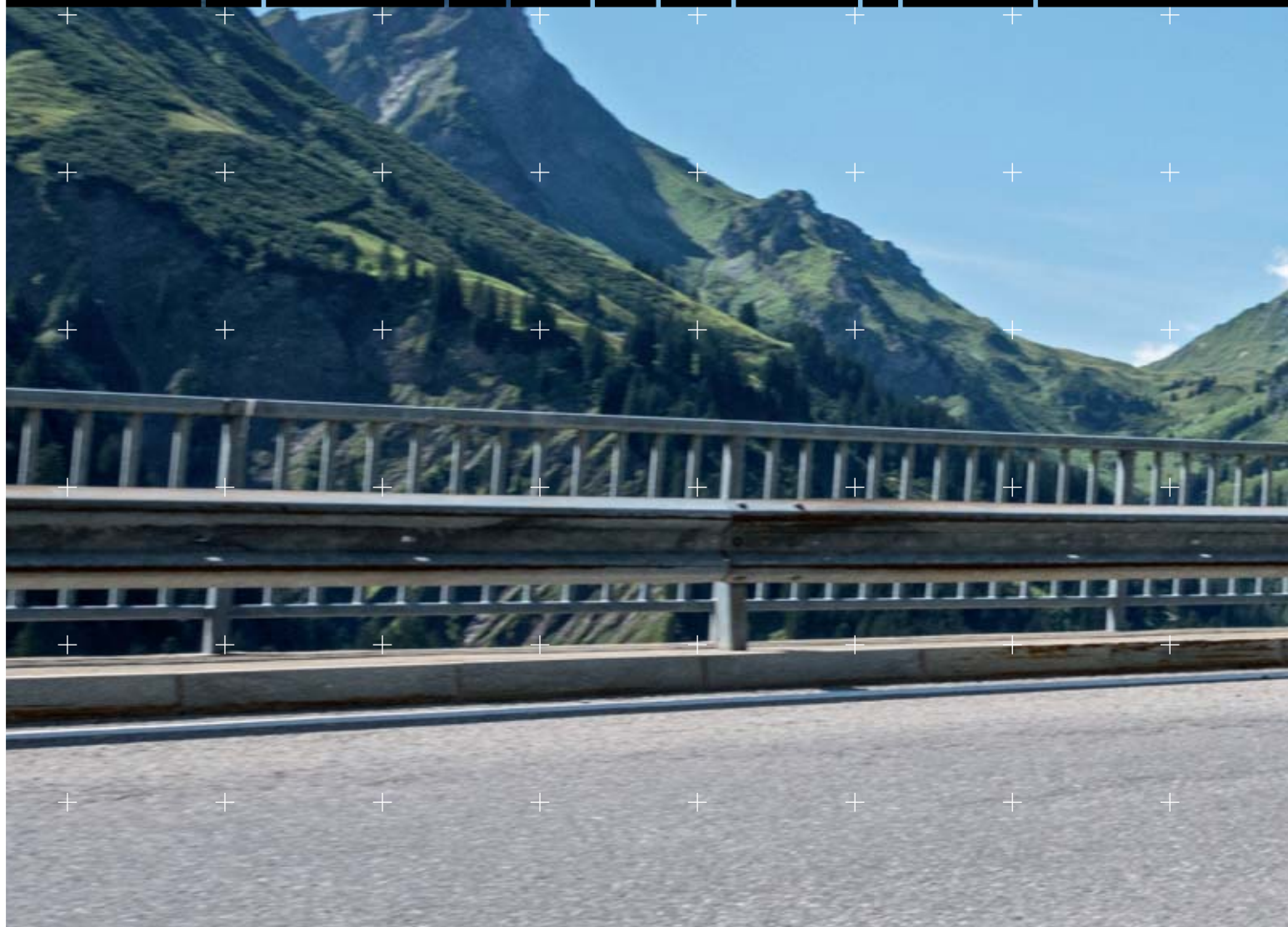

[www.author.eu](http://www.author.eu)

[www.facebook.com/Author.cz](https://www.facebook.com/Author.cz)

Při výběru Vám poradí odborní pracovníci maloobchodních prodejen AUTHOR BIKE CENTRE.  
Vyhraujeme si právo měnit uvedené technické specifikace a barevné řešení bez předchozího upozornění.  
© 2012 Universe Agency spol. s r.o.